



Husqvarna®

PROFESSIONELLE PRODUKTE UND DIENSTLEISTUNGEN 2021

EPOS AUTOMOWER®-MÄHROBOTER
MIT VIRTUELLER BEGRENZUNG

**Neue Dimensionen
an Mähkomfort.**

FORSTWIRTSCHAFT UND BAUMPFLEGE

**Alles, was Sie brauchen,
um aus Ihrem Arbeitstag
das Beste zu machen.**

Produkte, Zubehör und digitale Lösungen für ein intelligenteres Arbeitsleben.

VON PROFIS FÜR PROFIS

Bei Husqvarna können wir auf eine lange Erfahrung bei der Zusammenarbeit mit professionellen Landschaftspflegern zurückblicken. Wir wissen genau, welche Anforderungen und Bedürfnisse diese haben und dass der Schlüssel zum Erfolg in der Effizienz des Anwenders liegt. Dies ist auch der Grund, warum der Anwender bei der Entwicklung unserer Produkte im Mittelpunkt steht – von Profis für Profis. Durch konstante Weiterentwicklung und Innovationen stellen wir sicher, dass Ihnen unsere Produkte und Dienstleistungen optimale Voraussetzungen bieten, Ihren Arbeitstag besser und produktiver zu gestalten. Mit unserem Mähroboterkonzept, dem akku-betriebenen Profi-Produktsortiment sowie unserer Flottenmanagementlösung bieten wir Ihnen innovative Lösungen, mit denen Sie bessere und nachhaltigere Ergebnisse erzielen können.

FÜNF GRÜNDE, WARUM SICH PROFIS FÜR HUSQVARNA ENTSCHEIDEN

Es gibt viele Gründe, warum sich Profis für Husqvarna entscheiden. Professionelle Produkte und innovative Lösungen, die Ihre Arbeit deutlich einfacher und besser machen spielen dabei stets eine große Rolle. Nachfolgend stellen wir Ihnen fünf Gründe vor, warum auch Sie sich für Husqvarna entscheiden sollten.

Lesen sie mehr dazu auf den Seiten 6–17.





INHALT

PRODUKTNEUHEITEN 2021	18	☆
MOTORSÄGEN	22	🪚
FORSTFREISCHNEIDER	50	🪚
FREISCHNEIDER UND TRIMMER	56	🪚
HECKENSCHEREN	78	🪚
BLASGERÄTE	86	🪚
TRENNSCHEIFER	94	🪚
FRONTMÄHER	102	🪚
NULLWENDEKREISMÄHER	116	🪚
MÄHROBOTER	120	🪚
RASENMÄHER	130	🪚
AKKUS UND LADEGERÄTE	138	🪚
KRAFTSTOFFE UND SCHMIERMITTEL	146	🪚
SCHUTZAUSRÜSTUNG	150	🪚
XPLORER FREIZEITKOLLEKTION	166	🪚
HUSQVARNA SUPPORT	170	🪚

MEHR DAZU AUF SEITE 14

HUSQVARNA FLEET SERVICE™

Überwachen und steuern Sie Ihre Mähroboter. Mit Husqvarna Fleet Services™ behalten Sie den Überblick über Ihre Geräte, erhalten umfassende Übersichten und behalten den Standort, die Serviceanforderungen, den Bestand, die Emissionen und vieles mehr im Auge.



Husqvarna entwickelt seine Produkte ständig weiter und behält sich das Recht vor Konstruktionen, Spezifikationen und Ausstattungen ohne vorherige Mitteilung zu ändern. Sämtliche Produkte mit beweglichen Teilen können bei nicht vorschriftsmäßiger Benutzung eine Gefahrenquelle darstellen. Die Bedienungsanleitung ist daher grundsätzlich sorgfältig durchzulesen. Lokale Abweichungen hinsichtlich Ausstattung und Leistung können vorkommen. Fragen Sie Ihren Fachhändler nach verfügbarer Ausstattung und Leistung auf Ihrem Markt. Was die Gestaltung und das Tragen von Warnkleidung anbelangt, sind die gesetzlichen Vorschriften im jeweiligen Land sorgfältig zu prüfen. Alle technischen Daten waren bei Drucklegung auf dem neuesten Stand. Diese können jedoch während der Produktentwicklung verändert werden. Für Druck- und Satzfehler in diesem Katalog übernehmen wir keine Haftung. Alle in diesem Katalog angegebenen Preise sind unverbindliche Verkaufspreise einschl. MwSt. Die Preise sind bis zum 31. Dezember 2021 gültig. Jeder Fachhändler bestimmt die Preisgestaltung für jedes Produkt selbst. Durch Wechselkursschwankungen etc. können Preisänderungen auftreten. Änderungen und Irrtümer vorbehalten.

DENKEN SIE DARÜBER NACH, EINE MASCHINE ZU KAUFEN?

Wir alle müssen über unser Handeln nachdenken, um eine nachhaltige Zukunft sicherzustellen. Und wir sind fest entschlossen, unseren Beitrag zu leisten. Daher entwickeln wir bei Husqvarna digitale Werkzeuge, die es Ihnen ermöglichen, aktuelle Statistiken für Ihre gesamte Flotte zu erstellen. Und wir arbeiten weiter an der Entwicklung akkubetriebener Maschinen, die benzinbetriebenen Modellen in nichts nachstehen. Außerdem denken wir in gesamtheitlichen Zusammenhängen, wenn wir neue Lösungen im Hinblick auf den Zugriff auf und den Besitz von Produkten untersuchen. Wenn Sie also das nächste Mal darüber nachdenken, in ein Gerät zu investieren, stellen Sie sich folgende Frage: Gibt es eine akkubetriebene Alternative? In den meisten Fällen wird Ihre Antwort JA lauten. Begleiten Sie uns bei unserem Streben nach Nachhaltigkeit, das gut für Sie, Ihr Unternehmen und unseren Planeten ist.

Ihr **Neuanfang** beginnt hier! 

Bei Husqvarna arbeiten wir an diversen Umweltprojekten mit hochgesteckten Zielen, um aktiv zu einer nachhaltigen Zukunft für uns alle beizutragen. Auf [husqvarna.com](https://www.husqvarna.com) erfahren Sie mehr darüber, wie wir uns für Veränderungen einsetzen und dadurch wirklich etwas bewirken.

Mit weniger Maschinen zum optimalen Erfolg.

Mit Husqvarna Fleet Services™ erhalten Sie Zugriff auf Maschinendaten. So vermeiden Sie einen zu hohen Bestand an selten genutzten Maschinen und damit die Verschwendung von Ressourcen. Ein erfolgreiches Konzept für Ihre Finanzen und unsere Umwelt. **Siehe Seite 14.**



Möge die Kraft mit dir sein.

Satteln Sie auf Akkuleistung um und erleben Sie einen hocheffizienten, abgasfreien und praktisch geräuschlosen Betrieb. Unsere Akku-Maschinen ermöglichen es Ihnen, Kosten zu sparen und auch dann wettbewerbsfähig zu bleiben, wenn Kunden und die Gesetzgebung uns durch höhere Erwartungen und strengere Bestimmungen herausfordern. **Siehe Seite 10-11.**



Lassen Sie Ihrem Mähroboter freien Lauf.

Der Automower®-Mähroboter bewegt sich frei und sorgt für einen gleichmäßig ebenen, teppichähnlichen Rasen. Er ist praktisch geräusch- und emissionslos und spart wertvolle Zeit, damit Sie sich mit wichtigeren Dingen befassen können. **Siehe Seite 120.**

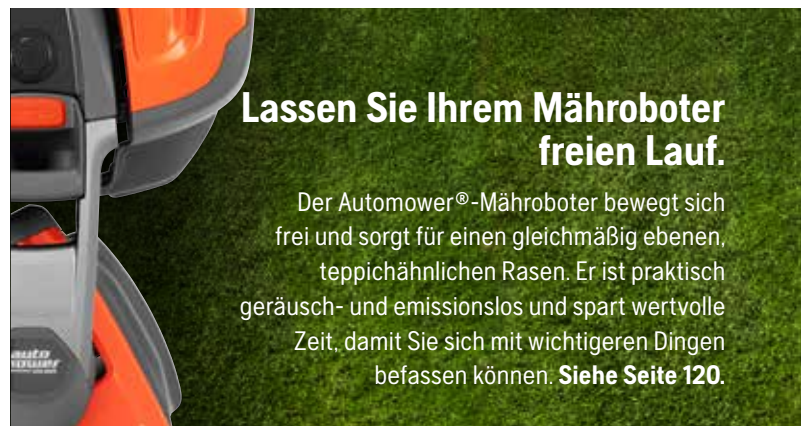

Benutzen Sie eine Maschine, ohne sie zu kaufen.

Wir sind der Ansicht, dass die gemeinschaftliche Nutzung von Ausrüstung eine fantastische Alternative für die Zukunft sein könnte. Daher führen wir Testprojekte für Sie durch. **Siehe www.husqvarna.com**



Hinterlassen Sie einen geringeren Abdruck.

Wenn Sie von benzinbetriebenen auf akkubetriebene Maschinen umrüsten, können Sie bei allem was Sie tun die Auswirkungen auf die Umwelt sehen. Möglich wird dies durch unseren digitalen CO₂-Bilanz Rechner. **Siehe Seite 17.**

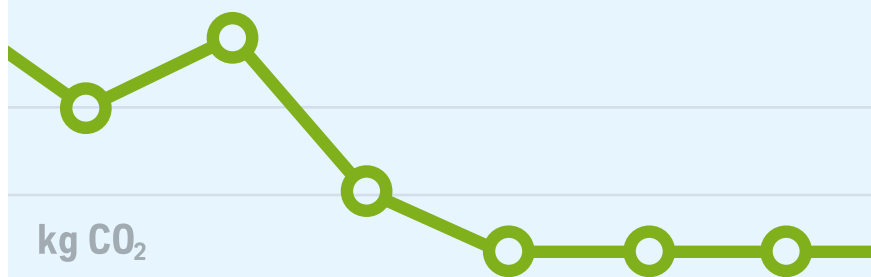

Ein reine Arbeitsumgebung.

Auch wenn Sie bereits mit Akku-Geräten arbeiten, benötigen Sie für schwere Arbeiten auch benzinbetriebene Maschinen. Glücklicherweise reduziert unser X-Torq® Motor die Abgaswerte signifikant. Gut für alle, die damit arbeiten.

Siehe Seite 9.



Tanken Sie bei Mutter Natur.

Unser Alkylatbenzin mit erneuerbaren Inhaltsstoffen ermöglicht eine saubere Verbrennung und weniger Emissionen. Dies verlängert die Lebensdauer Ihrer Maschine, verbessert Ihre Arbeitsumgebung und reduziert Ihre Kohlenstoffemissionen. Eine Umstellung, die sich lohnt, finden Sie nicht auch? **Siehe Seite 149.**



1**PROFESSIONELLE PRODUKTE DER 500er-SERIE**

FÜR PROFIS ENTWICKELT

Die Produkte der Husqvarna 500er-Serie wurden speziell für den professionellen Einsatz entwickelt. Sie sind leistungsstark und liefern selbst bei rauen Einsatzbedingungen erstklassige Ergebnisse, unabhängig davon, ob Sie sich für eine akku- oder benzinbetriebene Maschine entscheiden. Jedes Detail wurde für den professionellen Einsatz entwickelt, um Leistung und Produktivität zu maximieren und Ihnen die Arbeit, selbst unter den schwierigsten Bedingungen, so einfach wie möglich zu machen.

BREITES PRODUKTSORTIMENT

EGAL VOR WELCHER HERAUSFORDERUNG SIE STEHEN – WIR HABEN DIE LÖSUNG

Ob Sie Hecken schneiden, große Rasenflächen mähen oder Bäume fällen müssen, wir haben das passende Produkt für Sie, mit dem Sie jede Herausforderung ohne Probleme meistern können. Wir bieten Ihnen ein breites Sortiment unterschiedlicher Produkte – angefangen mit handgeführten Profi-Maschinen, Mähern und Motorhacken bis hin zu kraftvollen, leistungsstarken Motorsägen. Unsere Mähroboter liefern perfekte Ergebnisse, während Sie sich anderen Aufgaben widmen können. Um das Angebot komplett zu machen, bieten wir Ihnen neben den Produkten auch den Service und den Support für einen reibungslosen Ablauf.

ROBUSTE BAUFORM

LANGLEBIGE UND ZUVERLÄSSIGE MASCHINEN

Professionelle Grünflächenpflege kann anspruchsvoll und herausfordernd sein. Aus diesem Grund zeichnet sich die Husqvarna-500er Serie durch Haltbarkeit und Langlebigkeit aus. Jedes einzelne Teil unserer Maschinen ist sorgfältig ausgewählt, entwickelt und getestet worden, um es für hohe Beanspruchungen zu optimieren, die Betriebszeit zu maximieren sowie ungeplante Stillstände und sich wiederholende Wartungsarbeiten zu minimieren.

EFFIZIENT UND PRODUKTIV

INTELLIGENTE LEISTUNGSMERKMALE FÜR HÖHERE PRODUKTIVITÄT

Sie als professioneller Anwender benötigen eine Ausrüstung, auf die Sie sich verlassen können und mit der Sie Ihre Arbeit so effizient wie möglich erledigen können. Wir beschäftigen uns kontinuierlich mit neuen Technologien und Innovationen und können unsere Maschinen mit intelligenten Leistungsmerkmalen und Funktionen ausstatten, die Ihre Effizienz und die Produktivität Ihres Unternehmens steigern. Sie können sich sicher sein, dass unsere Maschinen eine hohe Leistung und Geschwindigkeit liefern, ohne dabei Kompromisse bei der Sicherheit, Ergonomie oder Umweltfreundlichkeit zu machen.

FOKUS AUF BENUTZERFREUNDLICHKEIT

BEI UNS STEHT DER ANWENDER IM MITTELPUNKT

Vibrationsdämpfung mit Low Vib®, einfaches Starten ohne Kraftaufwand, bequeme Griffe oder spezielle, ergonomische Tragegurte. Dank der ausgezeichneten, durchdachten Leistungsmerkmale und Funktionen, in Kombination mit gut ausgewogenen, leichten Maschinen sind Sie weniger Vibrationen ausgesetzt und Ihre Arbeit wird angenehmer und weniger belastend. Dies alles wirkt sich positiv auf Ihren Arbeitsalltag und somit auf Ihr allgemeines Wohlbefinden aus.

2

HUSQVARNA MOTORTECHNOLOGIE

KRAFTVOLLE MOTOREN FÜR IHREN ERFOLG

Es spielt keine Rolle, ob Sie sich für ein benzin- oder akkubetriebenes Modell entscheiden, Sie können sich immer darauf verlassen, dass Sie mit der Technologie von Husqvarna beste Ergebnisse erzielen können. Unsere Zweitakt- und Elektromotoren, die zur Maximierung von Leistung und Haltbarkeit entwickelt wurden, sind von unserer langen, stolzen Ingenieurstradition geprägt. Durch ständige Verbesserungen und Innovationen geben wir alles, um Ihre Produktivität zu erhöhen.

HUSQVARNA E-TORQ ELEKTROMOTOREN

Die einzigartigen, von Husqvarna entwickelten und produzierten E-TORQ Motoren sind perfekt an den jeweiligen Einsatzzweck angepasst. Das bürstenlose Design minimiert die Anzahl der beweglichen Teile, und die gekapselten Motoren sind so konstruiert, dass ihnen auch der harte gewerbliche Dauereinsatz nichts anhaben kann. Sie sind komplett wartungsfrei und halten zuverlässig über die gesamte Produktlebensdauer.

BÜRSTENLOSE MOTOREN – HOHE LEISTUNG UND HOHE LEBENSDAUER

Der bürstenlose Motor schafft ein konstantes, hohes Drehmoment bereits bei geringen Drehzahlen, d.h. der Motor liefert auch bei schwierigsten Einsätzen genug Leistung. Alles, um Betriebszeit und Produktivität sicherzustellen.

VON HUSQVARNA ENTWICKELT – PERFEKT AUF EINANDER ABGESTIMMT

Alle elektrischen Steuerungen und Akkus werden eigens von Husqvarna entwickelt. Das bedeutet, dass wir nicht nur einzelne Komponenten, sondern das komplette System optimieren können. Das Ergebnis sind Maschinen mit geringem Gewicht, schlankem Design und perfekter Ausgewogenheit.

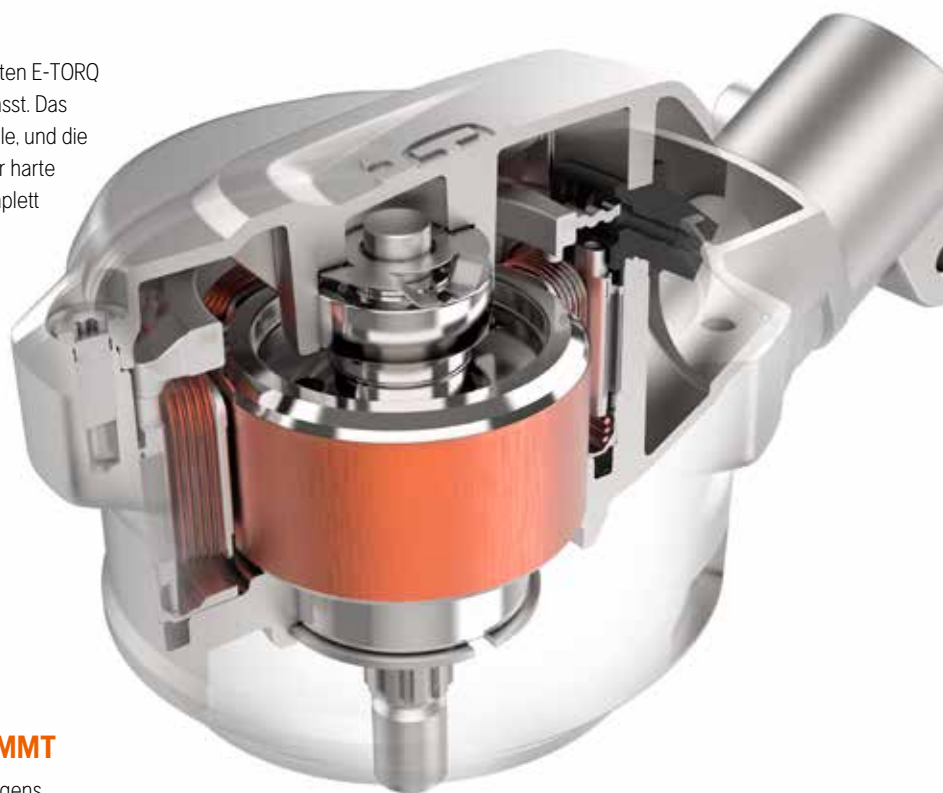

HOHE ENERGIE – HOHE EFFIZIENZ

Um eine lange Laufzeit sicherzustellen, sind effiziente Bauteile mit minimalem Energieverlust erforderlich. Alle unsere Motoren, Steuerungen und Akkus werden auf hohe Effizienz hin entwickelt. Das bedeutet, dass ein möglichst hoher Anteil der Energie, die ein Akku liefert, für die eigentliche Arbeit eingesetzt wird und nicht anderswo verbraucht wird.

HUSQVARNA ZWEITAKTMOTOREN

Wir optimieren kontinuierlich unsere Zweitaktmotoren, die wir erstmals 1903 für unsere ersten Motorräder gebaut haben. Das kontinuierliche Streben nach Perfektion hat in den kraftvollen, zuverlässigen und effizienten Motoren von heute resultiert. Das ist aber noch nicht alles. Was moderne Husqvarna Motoren wirklich einzigartig macht, sind ihre innovativen Merkmale und Funktionen. Diese stellen sicher, dass selbst unter unterschiedlichsten Bedingungen hervorragende Leistung erbracht und jeder Tropfen Kraftstoff optimal genutzt wird.

X-TORQ® – VOLLE KRAFT BEI 75% WENIGER ABGASEMISSIONEN

X-Torq® Motoren liefern eine hervorragende Verbrennungsleistung ohne Kompromisse bei Leistung oder Drehmoment zu machen. Bevor das Luft-/Kraftstoffgemisch in den Zylinder eintritt, wird der Überströmkanal bei jedem Zyklus mit frischer Luft durchspült. Dies verhindert, dass sich nicht verbranntes Benzin mit den Abgasen vermischt. Für den Anwender bedeutet das geringere Emissionen und Kraftstoffeinsparungen im Vergleich zu früheren Modellen ohne X-Torq®.

SCHNELLE, ZUVERLÄSSIGE UND KRAFTVOLLE BESCHLEUNIGUNG

Die Zweitaktmotoren von Husqvarna liefern eine maximale Beschleunigung und ein hohes Drehmoment. In Kombination mit einem schnellen Motorstart, ermöglicht Ihnen die Beschleunigung, schneller zu arbeiten ohne dabei Abstriche bei der Zuverlässigkeit oder beim Ergebnis zu machen.



AUTOTUNE™

VOLLE MOTORLEISTUNG UNTER ALLEN EINSATZBEDINGUNGEN

Mit AutoTune™ können Sie Ihre Maschine immer zuverlässig starten und eine maximale Leistung erzielen. Bei AutoTune™ handelt es sich um eine automatische Funktion, die das Luft-Kraftstoffgemisch kontinuierlich optimiert und so Faktoren wie Luftfeuchtigkeit, Seehöhe, Temperatur, Kraftstoffqualität etc. kompensiert. Ihr Motor läuft perfekt – zeitaufwändige, manuelle Einstellungen am Vergaser gehören der Vergangenheit an.

3

AKKU-SERIE

JEDER AUFGABE GEWACHSEN

Unsere professionelle Akku-Serie bietet Ihnen die Leistung und Zuverlässigkeit, die Sie für den harten, gewerblichen Einsatz benötigen. Weiterhin zeichnen Sie sich durch geringe Vibrationen aus und bieten Ihnen die Möglichkeit, Ihren Teil zu einer besseren Zukunft mit weniger Lärm und Abgasen beizutragen. Die Akku-Produkte von Husqvarna sind leistungsstark und benutzerfreundlich und Teil eines flexiblen Systems, das Ihnen einen Wechsel auf Husqvarna Akku-Technik sehr einfach machen wird.

BENUTZEROBERFLÄCHE

AKKUKOMFORT AUF EINER HÖHEREN EBENE

Akkubetriebene Maschinen von Husqvarna sind von Haus aus komfortabel. Starten und Stoppen mit einem Tastendruck und einfache Steuerung mit der benutzerfreundlichen Tastatur. Die intuitive Benutzeroberfläche zeigt den Akkustatus und die Drehzahleinstellungen deutlich an. Zur Erhöhung der Sicherheit wird mit einer LED-Leuchte angezeigt, ob die Maschine eingeschaltet ist. Nach einem bestimmten Inaktivitätszeitraum wird sie über einen Timer automatisch abgeschaltet.

WASSERBESTÄNDIGES DESIGN

ARBEITEN BEI JEDEM WETTER

Egal ob Regen, Wind oder Sonnenschein. Dank eines durchdachten und gründlich getesteten Designs erfüllen unsere Akku-Maschinen die Schutzklasse IPX4 – eine strenge IP-Schutzart, die elektronische Geräte vor Witterungseinflüssen schützt. Dies macht sie zu langlebigen, zuverlässigen Helfern, die besonders gut für das Arbeiten bei Nässe geeignet sind.



LEISTUNG

FÜR KOMMERZIELLE EINSÄTZE AUSGELEGT

Unser Profi-Sortiment an akkubetriebenen Maschinen ist jetzt kraftvoller denn je und bietet ein beeindruckendes Leistungs-/Gewichtsverhältnis. Mit ihrer Leistung und Kapazität können unsere Akku-Maschinen problemlos mit einigen ihrer kraftvollsten, benzinbetriebenen Gegenstücke mithalten. Die an den Einsatzzweck angepasste Ausgangsleistung der Maschinen liefert von Anfang an volles Drehmoment, während die robuste Bauform und die aktive Akkukühlung es Ihnen ermöglichen, bei jedem Wetter ohne Unterbrechung zu arbeiten. Außerdem sind die Maschinen mit weiteren intelligenten Merkmalen ausgestattet, die die Arbeit noch effizienter und produktiver machen.

FLEXIBILITÄT

EIN FLEXIBLES SYSTEM, DAS IHREN ANFORDERUNGEN GERECHT WIRD

Das Ein-Akku-System von Husqvarna bietet Ihnen maximale Flexibilität. Unser komplettes Akkusystem ist auf derselben Plattform aufgebaut. Das bedeutet für Sie, dass Sie nahezu jeden Akku mit jeder Maschine und jedem Ladegerät kombinieren können. Sie können flexibel jeden Akku, jedes Ladegerät und Zubehör wählen, das Ihre Anforderungen am besten erfüllt. Welche Produkte Sie wählen bleibt Ihnen überlassen. Wir bieten das System, das es ermöglicht. **Lesen Sie mehr dazu auf den Seiten 138-145.**

VON HUSQVARNA ENTWICKELT

PERFEKTER SITZ, PERFEKTE LEISTUNG

Alle Husqvarna-Lithium-Ionen-Akkus werden von Husqvarna entwickelt und getestet. Wir legen großen Wert auf konstant hohe Leistung, Haltbarkeit, lange Lebensdauer und kurze Ladezeit. Dank des speziellen Designs von Husqvarna mit Kapselung aller wichtigen Teile sind die Akkus zudem regen- und staubgeschützt. Damit können Sie unter allen Bedingungen weiterarbeiten.

4 MÄHKONZEPT

FÜR JEDEN RASEN DER PERFEKTE MÄHER

Kein Rasen ist wie der andere. Daher bieten wir ein breites Sortiment an Mähern an – von unseren leistungsstarken Nullwendekreis- und Frontmähern bis zu unseren professionellen Mährobotern und handgeführten Rasenmähern. Indem Sie die richtige Ausrüstung für den jeweiligen Einsatz wählen, können Sie Ihre Arbeit so schnell und sauber wie möglich erledigen. Zeitaufwändige Nacharbeiten entfallen. Und wenn Sie sich für unsere Mähroboter für den kommerziellen Einsatz entscheiden, ist Ihr Zeitaufwand gleich Null.

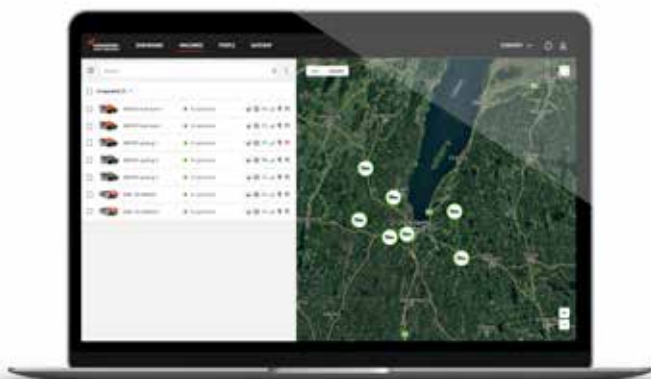

PROFI-MÄHROBOTER FÜR DEN GEWERBLICHEN EINSATZ

PERFEKTER SCHNITT. WENIGER LÄRM. GERINGERE KOSTEN.

Unsere Automower® für den gewerblichen Einsatz zeichnen sich durch die beste Geländegängigkeit und Steigungsleistung in ihrer Klasse aus (der Automower® 535 AWD schafft beeindruckende 70%). Sie können enge Passagen von minimal 60 cm bewältigen und dabei eine beeindruckende Schnittqualität erzielen. Das Beste ist, dass sie mühelos rund um die Uhr funktionieren, während Sie mit Husqvarna Fleet Services™ von überall aus – vom Büro oder von unterwegs – die volle Kontrolle haben. **Lesen Sie mehr dazu auf den Seiten 120–129.**



FRONTMÄHER FÜR DEN GEWERBLICHEN EINSATZ KRAFTVOLL UND FLEXIBEL FÜR EFFIZIENTE ARBEITSEINSÄTZE

Hohe Leistung und extreme Vielseitigkeit im kompakten, robusten Format – die perfekte Mischung für effiziente Arbeitseinsätze. Sie können große Rasenflächen schnell mähen und dank der Knicklenkung und der geringen Höhe des Mähdecks auch nahe an Büschen und Zäunen sowie unter Parkbänken mähen, ohne vorher absteigen zu müssen. [Lesen Sie mehr dazu auf den Seiten 102–115.](#)

5

HUSQVARNA FLEET SERVICES™

BEHALTEN SIE DEN ÜBERBLICK ÜBER IHREN MASCHINENPARK

BEFESTIGEN SIE DEN SENSOR AUF JEDER IHRER MASCHINEN

Die Kontrolle über Ihren Maschinenpark zu behalten, war noch nie so einfach. Verwenden Sie einfach den Maschinensensor von Husqvarna und Sie wissen zu jeder Zeit, wo Ihre Maschine aktuell eingesetzt wird, wie lange die Maschine genutzt wurde, wann der nächste Service ansteht und vieles mehr. Bei Husqvarna-Automower®-Mährobotern ist die Konnektivität für die Überwachung von Anfang an integriert. Sie haben jederzeit die komplette Übersicht von Ihrem Computer, Tablet oder Smartphone aus. **Weitere Informationen auf der nächsten Seite.**



3-MONATIGE KOSTENLOSE ABONNEMENT-TESTVERSION

Testen Sie Husqvarna Fleet Services™ und erkunden Sie, wie Sie Ihr Unternehmen damit verbessern können. Der Einstieg ist ganz einfach. Kaufen Sie die Anzahl der benötigten Sensoren und probieren Sie die neuen Steuerungsmöglichkeiten aus, die der Service bietet – kostenlos für einen Testzeitraum von drei Monaten.

Weitere Informationen zu den Geschäftsbedingungen finden Sie unter [husqvarna.de/fleet](https://www.husqvarna.de/fleet)

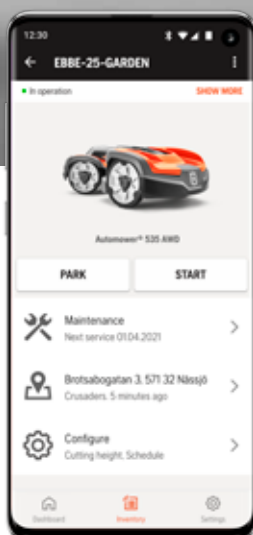
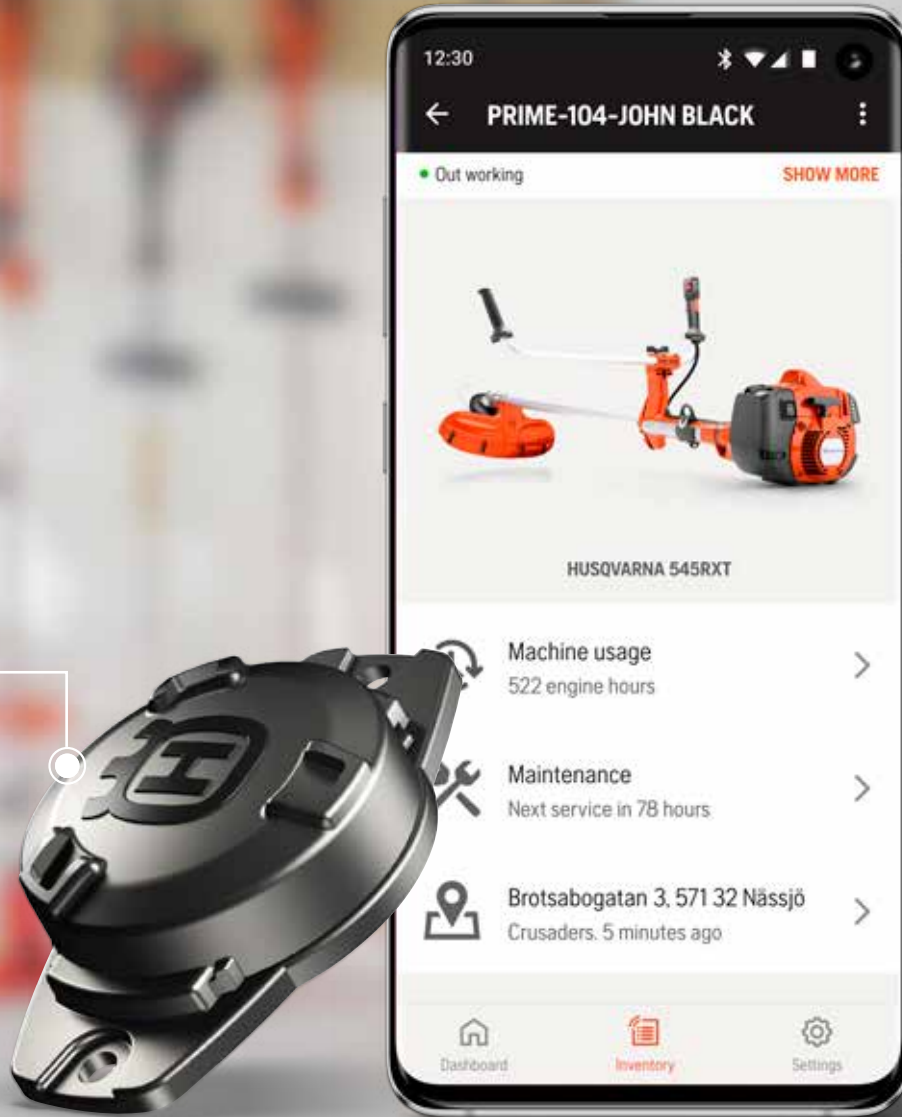

SPAREN SIE ZEIT UND GELD DURCH DAS FERNSTEUERN IHRER MÄHROBOTER

Umfassende Maschinendaten und intelligente Funktionen ermöglichen es Ihnen, viel Zeit und Geld zu sparen und Ihr Geschäft weiter auszubauen. Unsere Profi-Mähroboter beispielsweise sind mit einer integrierten Konnektivität ausgestattet, mit deren Hilfe Sie die Mäher von jedem beliebigen Ort aus lokalisieren und steuern können. **Erfahren Sie mehr auf den Seiten 124–125.**

VEREINFACHEN SIE IHREN ARBEITSALLTAG

NEU:
MIT FILTER-
FUNKTION

BESTANDSÜBERSICHT

IHRE MASCHINENFLOTTE AUF EINEN BLICK

Verlassen Sie sich nicht mehr nur auf Ihren Papierkram. Mit Husqvarna Fleet Services™ können Sie kinderleicht den Überblick über Ihren Maschinenpark behalten. So wissen Sie jederzeit exakt, wie viele Maschinen Sie von welchem Typ haben. Benennen Sie Produkte desselben Maschinentyps mit unterschiedlichen Namen und Sie wissen immer genau welche Maschine wo eingesetzt wird. Unsere Sensoren können Sie auf alle Maschinen unseres Produktsortiments anbringen sowie auf Maschinen anderer Hersteller.

Durch die Verwendung von Filtern können verschiedene Maschinen für verschiedene Zwecke kategorisiert und „getaggt“ (gekennzeichnet) werden. Zum Beispiel können Maschinen für verschiedene Standorte, verschiedene Teams usw. „getaggt“ werden. Diese Gruppierung erleichtert die Handhabung bei der täglichen Arbeit für die verschiedenen Rollen bei den Husqvarna Fleet Services™.

ORTUNGSFUNKTION

BEHALTEN SIE DIE EXAKTE POSITION IM AUGE

Mit Husqvarna Fleet Services™ behalten Sie stets den Überblick, wo sich Ihre Maschinen befinden. Sobald sich eine Maschine mit Sensor innerhalb der Bluetooth-Distanz der App aufhält, wird ihr Standort gespeichert. Egal wann und wo Sie nach einer Maschine suchen, mit Fleet Services™ können Sie auf einen Blick sehen, ob die Maschine im Lager ist, gewartet oder gerade eingesetzt wird. Husqvarna Automower® verfügen über ein integriertes GPS-Modul, das eine dauerhafte Ortung ermöglicht.

Die Filter-Funktion ermöglicht es, gruppierte Maschinen bestimmte Aufgaben an bestimmten voreingestellten geografischen Standorten ausführen zu lassen, was besonders für unsere Mähroboter mit integriertem GPS und Konnektivität von Vorteil ist, da sie ständig verfolgt werden können.

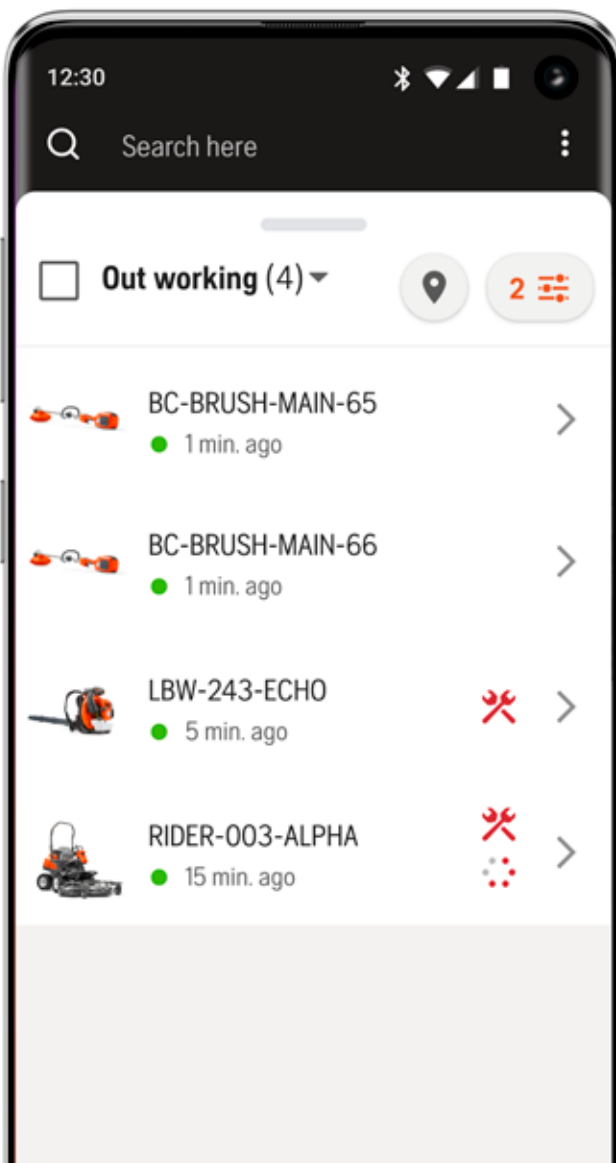

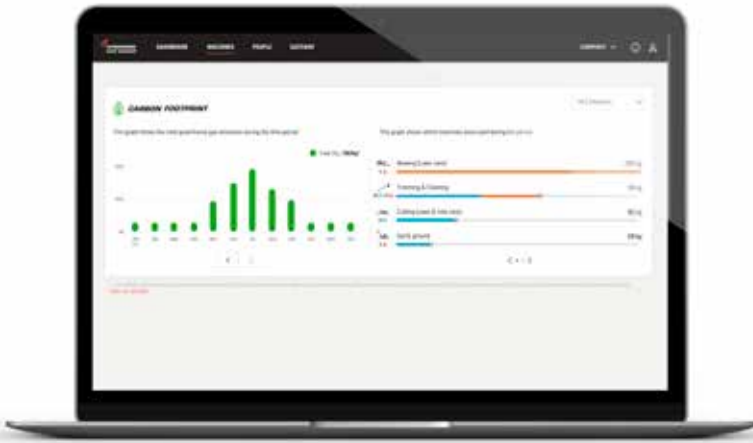

NACHHALTIGKEIT IM BLICK

EIN PRAKTISCHES HILFSMITTEL, UM CO₂ -EMISSIONEN ZU REDUZIEREN

Unabhängig davon, ob Sie für einen öffentlichen oder privaten Arbeitgeber tätig sind – das Reduzieren der CO₂-Emissionen ist ein wichtiges Ziel. Der CO₂-Bilanz Rechner versorgt Sie mit den Daten und Erkenntnissen, die Sie benötigen, um zu handeln – und natürlich, um Ihre Interessensvertreter über Ihre Fortschritte zu informieren.

MASCHINENSTATISTIK

SIE SEHEN, WANN UND WIE DIE MASCHINE EINGESETZT WURDE

Da die Sensoren die Motorstunden jeder Maschine aufzeichnen, können Sie sich mit Husqvarna Fleet Services™ auf bequeme Art einen Überblick verschaffen. Außerdem können Sie ein Arbeitsprotokoll mit detaillierten Informationen darüber erstellen, wie viele Stunden die Maschinen an jedem Tag im Einsatz waren.

SERVICEÜBERBLICK

SERVICEHISTORIE UND -MITTEILUNGEN

Mit Husqvarna Fleet Services™ haben Sie immer Zugriff auf die Wartungshistorie Ihrer gesamten Ausrüstung, was einen besseren Überblick über deren Status ermöglicht und, falls erforderlich, die Fehlerbehebung deutlich vereinfacht. Außerdem können Sie sich Service-Erinnerungen auf Grundlage der tatsächlichen Motorstunden oder nach Kalenderzeit schicken lassen, damit Sie sicher sein können, dass Ihre Maschinen immer in Top-Zustand sind.

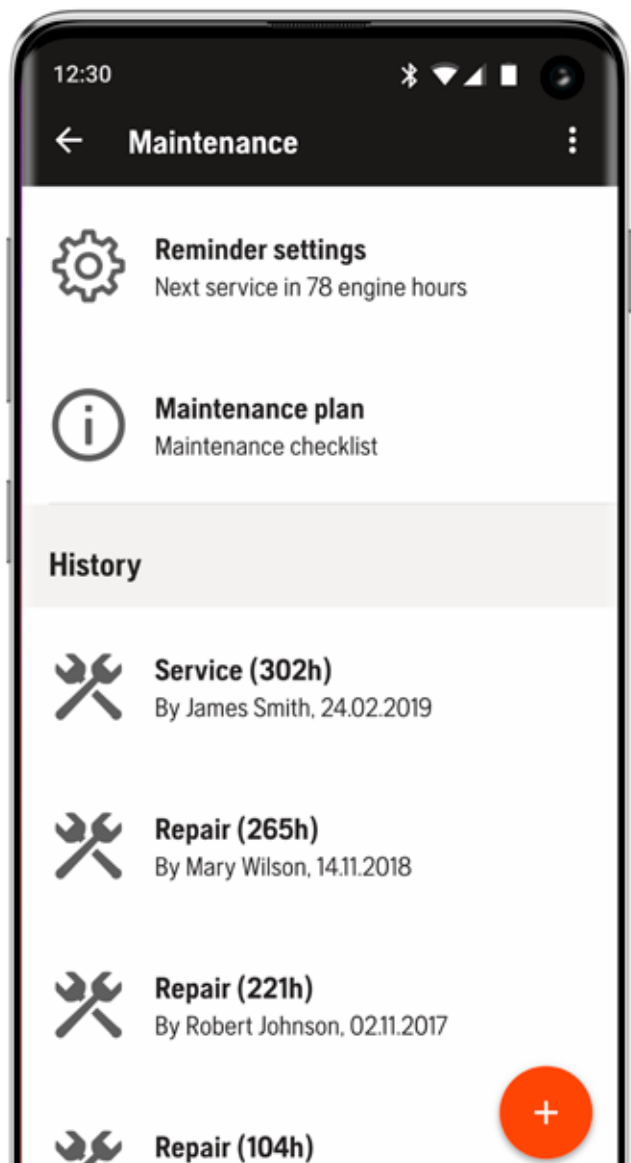
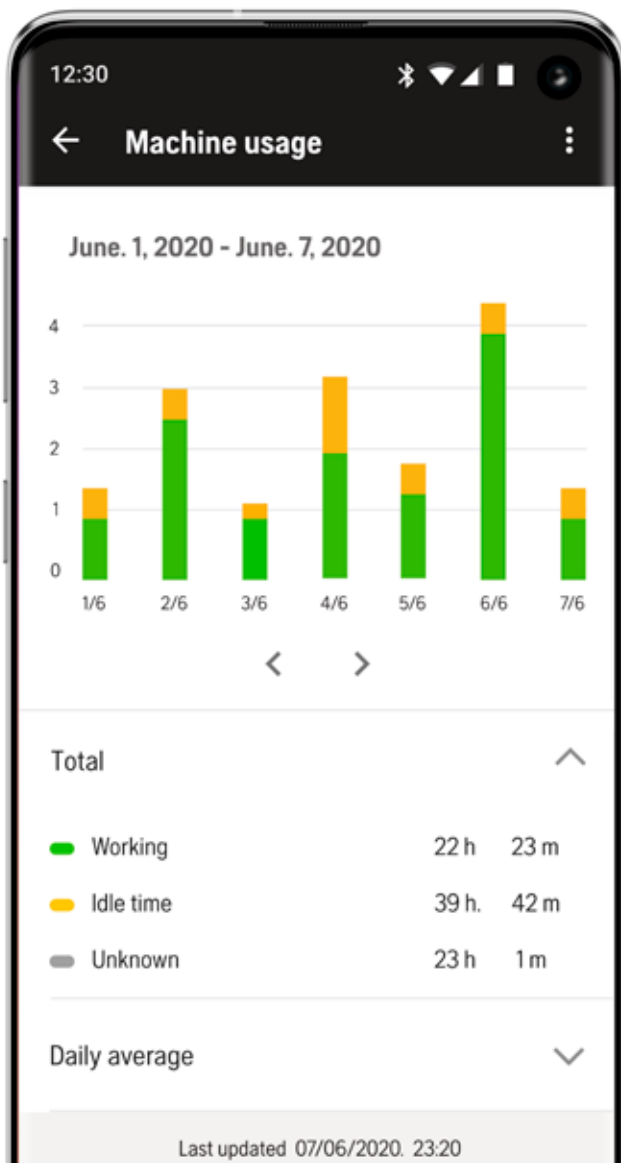

PRODUKTNEUHEITEN 2021

HUSQVARNA MACHT IHREN ARBEITSTAG EINZIGARTIG

HUSQVARNA T540i XP® UND HUSQVARNA 540i XP®

Beeindruckende Schneidleistung – einer professionellen 40-cm³-Benzinmotorsäge ebenbürtig. Dazu kommen benutzerorientierte Manövrierbarkeit und Präzision sowie die Vorteile und der Komfort des Akku-Antriebs: keine direkten Emissionen, weniger Vibrationen und weniger Lärm. Die Husqvarna T540i XP® Baumpflegesäge und das Schwestermodell 540i XP® setzen neue Maßstäbe für alle Baumpfleger und Baumpflegespezialisten – ob beim Klettern in den Baumkronen oder mit den Füßen fest auf dem Boden. Die Säge T540i XP® verdankt ihren hohen Wirkungsgrad hauptsächlich dem brandneuen Akku BLi200X, der speziell für diese Marktneuheit mit Tophand-Bedienung entwickelt wurde, um die Leistung zu maximieren, ohne dabei Kompromisse beim Gewicht oder bei der Balance einzugehen. **Seiten 30–33 und 144.**

MIT SICHERHEIT COOL BLEIBEN

Der Arborist Helm Spire Vent bietet zahlreiche Lufteinlässe für hervorragende Belüftung und kann mit drei verschiedenen Visieren ausgestattet werden. Er eignet sich ideal für Baumpflegeprofis, die auf der Suche nach der perfekten Kombination aus Komfort und Schutz sind. **Seite 154**



PRODUKTNEUHEITEN 2021

DIE ZUKUNFT DES ROBOTERMÄHENS HAT BEREITS BEGONNEN

HUSQVARNA EPOS AUTOMOWER®-TECHNOLOGIE

Schon seit einiger Zeit ist die Welt immer weniger von Kabelverbindungen abhängig geworden. Doch jetzt beginnt die wirklich kabellose Ära des Roboter-mähens. Mit dem neuen EPOS Automower®-Mähroboter von Husqvarna sind die Möglichkeiten für das Roboter-mähen flexibler als je zuvor. Sie können einen einzigen Mäher für mehrere durch Transportwege verbundene Bereiche verwenden, wobei die Führung mit virtuellen Begrenzungen erfolgt. Es müssen keine Begrenzungskabel mehr verlegt werden. Es sind sogar keinerlei Kabel irgendwelcher Art mehr erforderlich. Das Rasenmähen ist ab sofort vollkommen kabellos möglich. **Seite 120.**





BIS GANZ OBEN SCHNEIDEN

Wenn die Reichweite von entscheidender Bedeutung ist, sind die neuen Husqvarna-Stabheckenscheren 525HE4 und 525HE3 die optimale Wahl. Die doppelseitigen Schneidbalken sind mit einer verstellbaren Schneidleiste mit einer Reichweite von bis zu drei bzw. vier Metern ausgestattet, sodass Sie die Oberseite von hohen Hecken bequem und effizient trimmen können und weder Leitern noch Hubarbeitsbühnen dafür benötigen. **Seite 82**



GRÜNPFLEGE MIT KOMFORT

Jacke und Hose für die Buschpflege mit umfassendem Schutz, langer Haltbarkeit und idealem Komfort. Sowohl die Jacke als auch die Hose sind für maximale Mobilität ausgelegt und bieten zusätzliche Polsterung zum Schutz wichtiger Bereiche. **Seite 158**



WENN ES REGNET, DANN RICHTIG

Die belüftete Regenkleidung von Husqvarna hält Sie bei jedem Wetter trocken. Hergestellt aus wasserdichtem, strapazierfähigem und dehnbarem Material mit intelligenten Merkmalen wie verschweißten Nähten und Taschen mit Druckknopfschutz. **Seiten 160–161**

LEISTUNG KOMBINIERT MIT ERGONOMIE

Das Arbeiten mit einer Motorsäge kann anstrengend sein. Daher können Sie sich darauf verlassen, dass Ihre Husqvarna Ihnen immer schnelle Beschleunigung und zuverlässige Leistung bietet. Außerdem zeichnen sich unsere Motorsägen durch ein ergonomisches Design und eine Reihe intelligenter Leistungsmerkmale aus, die dafür sorgen, dass sie besonders benutzerfreundlich sind. Damit Sie Stunde für Stunde und Tag für Tag sicherer und effizienter arbeiten können.



X-TORQ®

VOLLE KRAFT BEI 75% WENIGER ABGASEMISSIONEN

X-Torq® Motoren liefern eine hervorragende Verbrennungsleistung ohne Kompromisse bei Leistung oder Drehmoment zu machen. Bevor das Luft-/Kraftstoffgemisch in den Zylinder eintritt, wird der Überströmkanal bei jedem Zyklus mit frischer Luft durchspült. Dies verhindert, dass sich nicht verbranntes Benzin mit den Abgasen vermischt. Für den Bediener bedeutet dies geringere Emissionen und Kraftstoffeinsparungen im Vergleich zu früheren Modellen ohne X-Torq®.

BENUTZERFREUNDLICHES DESIGN

FÜR HOHE ANFORDERUNGEN ENTWICKELT

Hohe Leistung ist nicht automatisch gleichbedeutend mit schweren, unhandlichen Maschinen. Bei der Entwicklung unserer Motorsägen streben wir immer danach, Ihnen die Arbeit zu erleichtern. Husqvarna Motorsägen sind mit intelligenten Leistungsmerkmalen ausgestattet, die eine optimierte Wendigkeit bieten, wodurch sie sich besonders leicht bedienen lassen.



AKKUMOTORSÄGEN

SAUBER UND LEISE UND DOCH LEISTUNGSSTARK

Weniger Vibrationen und Lärm. Keine direkten Emissionen. Aber mit ausreichend Leistung, um Ihre Arbeit zu erledigen. Dazu kommt noch das bequeme und einfache Starten und Stoppen per Knopfdruck. Mit unseren leistungsstarken Akkumotorsägen können Sie Ihren Arbeitstag besser und genauso produktiv gestalten.

INTELLIGENTE LEISTUNGSMERMALE

DER UNTERSCHIED LIEGT IM DETAIL

Husqvarna Motorsägen werden mit zahlreichen, intelligenten Leistungsmerkmalen geliefert, die sie ergonomischer in der Handhabung machen und dafür sorgen, dass sie einfacher zu starten sind. Ihr robustes Design in Kombination mit ihren Sicherheitsmerkmalen ist unabdingbar, damit Sie und Ihre Maschine optimal zusammenarbeiten können.



X-CUT™ KETTEN UND X-FORCE™ FÜHRUNGSSCHIENEN

SETZEN SIE BEI DER SCHNITTLLEISTUNG NEUE MASSSTÄBE

Das neue Sortiment an X-CUT™ Ketten und X-FORCE™ Führungsschienen wurde eigens für Husqvarna Motorsägen entwickelt. Jedes Detail wurde auf Perfektion optimiert, um ausgezeichnete Schärfe, extreme Haltbarkeit und ein geringes Gewicht zu erzielen. Somit erhalten Sie eine beeindruckende Schnittleistung.

Lesen Sie mehr dazu auf Seite 40.



PERSÖNLICHE SCHUTZAUSRÜSTUNG

SCHÜTZEN SIE SICH UND ARBEITEN SIE SICHERER

Unser breites Angebot an Schutzausrüstung garantiert das Neueste im Hinblick auf Design und Material. Alle unsere Kleidungsstücke bieten Ihnen den Schutzgrad und den Komfort den Sie benötigen, um Ihre Arbeit nicht nur sicher, sondern auch effizient erledigen zu können.

Lesen Sie mehr dazu auf Seite 152.

AIR INJECTION™**DER STAUB BLEIBT DRAUSSEN UND SIE KÖNNEN LÄNGER ARBEITEN**

Air Injection™ ist ein wichtiges Merkmal, das die Luft effizient reinigt, bevor sie zum Luftfilter gelangt. Durch Zentrifugieren der angesaugten Luft werden Sägestaub und andere Partikel entfernt, was ein Zusetzen des Filters verhindert und dafür sorgt, dass dieser seltener gereinigt werden muss. Außerdem wird der Motor vor unnötigem Verschleiß geschützt, was seine Nutzungsdauer erheblich verlängert.

AUTOTUNE™**VOLLE MOTORLEISTUNG UNTER ALLEN EINSATZBEDINGUNGEN**

Mit AutoTune™ können Sie immer ein zuverlässiges Starten und eine maximale Leistung von Ihrer Husqvarna erwarten. Hierbei handelt es sich um eine automatische Funktion, die das Luft-Kraftstoffgemisch kontinuierlich optimiert und so Faktoren wie Luftfeuchtigkeit, Höhe, Temperatur, Kraftstoffqualität und – nicht zu vergessen – zugesetzte Luftfilter kompensiert. Ihr Motor läuft perfekt – und Sie müssen den Vergaser nie mehr von Hand einstellen.

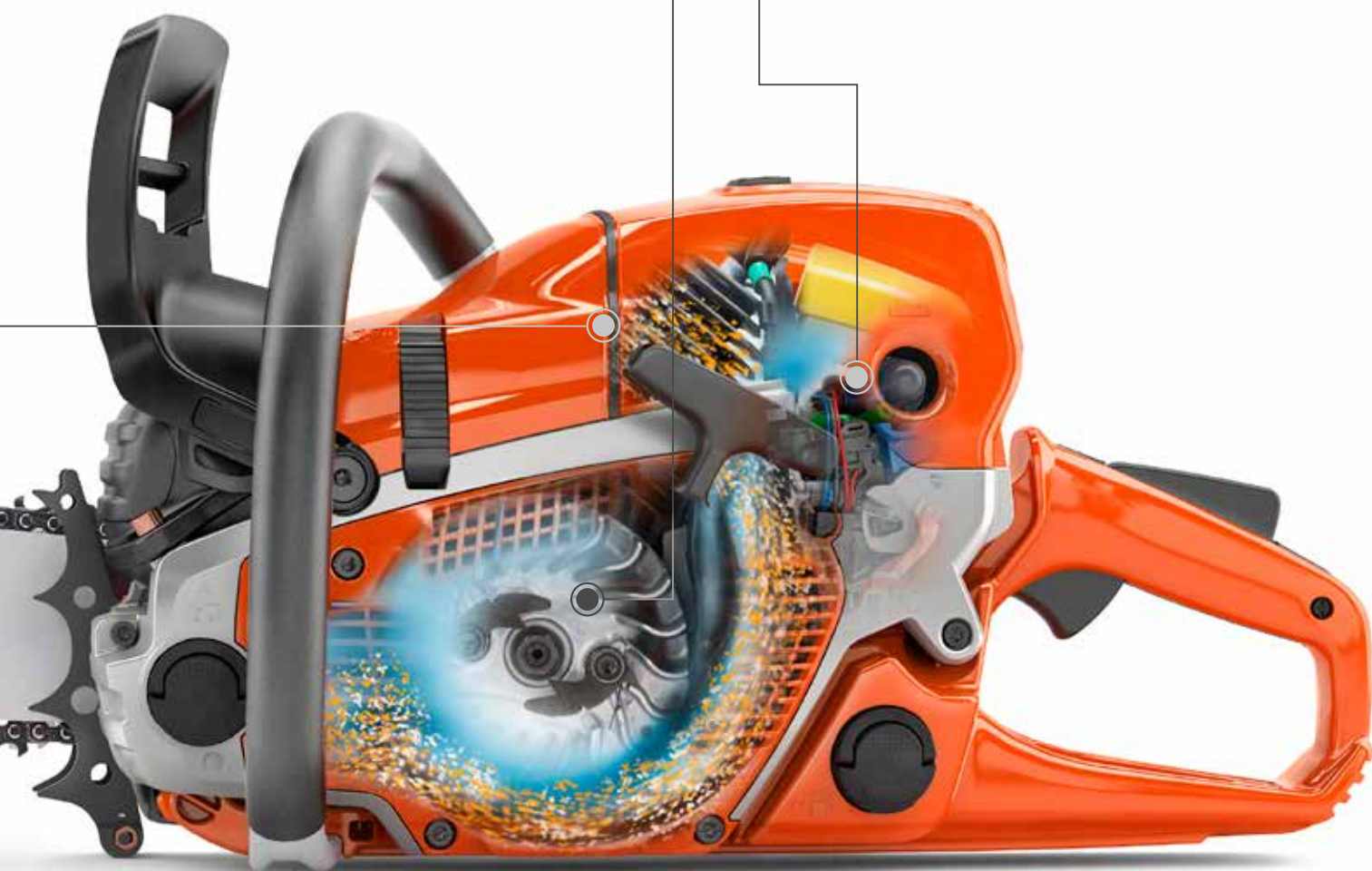
**UMFASSENDE TESTS****WIR HABEN UNS WIRKLICH BEMÜHT, SIE KAPUTT ZU KRIEGEN – DAMIT ES IHNEN SICHER NICHT PASSIERT**

Alle Motorsägen durchlaufen umfassende Labor- und Praxistests. Wir testen die Maschinen mehrere hundert Stunden lang in Prüfständen mit Wasserwirbelbremsen, wo sie bei unterschiedlichen Drehzahlen belastet werden, um häufige Arbeitssituationen zu simulieren. Damit sollen Temperatur- und Haltbarkeitsprobleme erkannt werden. Um Schwingungsprobleme zu erkennen, lassen wir die Motorsägen außerdem mehrere hundert Stunden lang mit Vollgas in Laborprüfständen laufen.

**LOW VIB®****SCHÜTZT IHREN KÖRPER
VOR VIBRATIONEN UND LÄSST
SIE KONZENTRIERT ARBEITEN**

Dank der effizienten Vibrationsdämpfung können Sie länger bequem und effizient arbeiten. Durch das Trennen von Tank und Handgriffen von Motor und Schneidausrüstung und mithilfe sorgfältig eingestellter Vibrationsdämpfer ist es uns gelungen, die Vibrationen an den Handgriffen deutlich zu senken. Dies trägt dazu bei, dass Ihr Körper langfristig geschont wird.

AIR INJECTION™**HÄLT DEN STAUB DRAUSSEN
UND REDUZIERT AUSFALLZEITEN**

Husqvarna Air Injection™ Technologie verbessert mithilfe der Zentrifugalkraft des Lüfterrads die Reinheit der Luft. Dank dieser Applikation wird die Menge Sägestaub, die zum Luftfilter gelangt, reduziert und die Nutzungsdauer des Motors deutlich verlängert, was wiederum die Betriebszeit erhöht.





LEISTUNGSSTARKES ENTASTEN

PROBLEMLOS AM STAMM ENTLANG ARBEITEN

Unsere kleinen bis mittelgroßen Motorsägen für die gewerbliche Nutzung sind hervorragend zum Entasten geeignet. Die kürzere Schiene – in Kombination mit der hohen Kettengeschwindigkeit sowie einer beeindruckenden Schnittleistung und Wendigkeit – ermöglicht es Ihnen, die Motorsäge einfach und bequem und mit minimaler körperlicher Belastung um den Stamm herum zu führen.



SEITLICHE KETTENSPIANNVORRICHTUNG

SCHNELLES UND EINFACHES EINSTELLEN

Eine richtig gespannte Kette ist die Voraussetzung dafür, dass Ihre Motorsäge sicher und effizient arbeitet. Daher müssen Sie beim Arbeiten mit der Motorsäge regelmäßig die Kettenspannung kontrollieren. Husqvarna Motorsägen sind mit einer seitlich montierten Kettenspannvorrichtung ausgestattet, die ein schnelles und einfaches Nachstellen ermöglicht.

MOTORSÄGEN-SORTIMENT

HUSQVARNA 572 XP®



70,6 cm³
 4,3 kW
 3/8"

ab 18"/45 cm
 ab 6,6 kg

966 73 31-18
Preis ab **1.449,- €**

Kraftvolle, ergonomische und robuste Motorsäge mit einem 70 cm³ Motor, ausgezeichneter Leistung und Schnittkapazität zum Fällen, Entasten und Trennen großer Bäume. Das schlanke Design und die zahlreichen, innovativen Leistungsmerkmale erlauben einen effizienten, zuverlässigen und bequemen Betrieb.

- Low Vib®
- Smart Start®
- Air Injection™
- X-Torq®
- AutoTune™
- Griff- und Vergaserheizung (optional)

HUSQVARNA 562 XP®



59,8 cm³
 3,5 kW
 3/8"

18"/45 cm
 ab 6,1 kg

970 50 20-38
Preis ab **1.299,- €**

Kraftvolle, ergonomische Motorsäge mit einem 60 cm³ Motor. Bietet ein hervorragendes Leistungs-/Gewichtsverhältnis zum Fällen, Entasten und Trennen kleiner und mittelgroßer Bäume sowie für anspruchsvolle Baumpflegearbeiten. Das schlanke Design und die zahlreichen, innovativen Leistungsmerkmale erlauben einen effizienten, zuverlässigen und bequemen Betrieb. Sie kann zudem mit Führungsschienen in Längen von bis zu 70 cm ausgerüstet werden.

- Low Vib®
- Smart Start®
- Air Injection™
- X-Torq®
- AutoTune™
- Griff- und Vergaserheizung (optional)

HUSQVARNA 560 XP®



59,8 cm³
 3,5 kW
 .325" / 3/8"

ab 15"/38 cm
 ab 5,9 kg

970 50 17-17
Preis ab **1.229,- €**

Kraftvolle, ergonomische Motorsäge mit einem 60 cm³ Motor. Bietet ein hervorragendes Leistungs-/Gewichtsverhältnis zum Fällen, Entasten und Trennen kleiner und mittelgroßer Bäume sowie für anspruchsvolle Baumpflegearbeiten. Das schlanke Design und die zahlreichen, innovativen Leistungsmerkmale erlauben einen effizienten, zuverlässigen und bequemen Betrieb.

- Low Vib®
- Smart Start®
- Air Injection™
- X-Torq®
- AutoTune™
- Griff- und Vergaserheizung (optional)

HUSQVARNA 555



59,8 cm³
 3,1 kW
 .325"

18"/45 cm
 5,9 kg

970 50 12-18
Preis inkl. MwSt. **999,- €**

Kraftvolle, ergonomische Motorsäge mit einem 60 cm³ Motor. Ideal für Fällarbeiten, zum Entasten und Zertrennen kleiner und mittelgroßer Bäume geeignet. Das schlanke Design und die zahlreichen, innovativen Leistungsmerkmale erlauben einen effizienten, zuverlässigen und bequemen Betrieb.

- Low Vib®
- Smart Start®
- Air Injection™
- X-Torq®
- AutoTune™



HUSQVARNA CHAINSAW ACADEMY

VERBESSERN SIE IHRE FERTIGKEITEN

Herzlich willkommen bei der Husqvarna Chainsaw Academy – unserem Online-Portal mit Informationen zum sicheren, schonenden und effizienten Arbeiten mit der Motorsäge. Der perfekte Leitfaden für professionelle Forstarbeiter. Unabhängig davon, wie erfahren Sie sind und wie viele Bäume Sie im Laufe der Jahre schon gefällt haben, es gibt immer noch etwas

zu lernen. Zum Beispiel, damit Sie für Sturmschäden im Wald und andere ungewöhnliche und gefährliche Situationen gerüstet sind, die Ihnen Wind und Wetter beschieren. Entdecken Sie mehr auf chainsawacademy.husqvarna.com



WERKZEUGE FÜR DIE FORSTARBEIT

ALLES, WAS SIE SONST NOCH IM WALD BRAUCHEN

Ihre Motorsäge ist vermutlich Ihre wichtigste Ausrüstung, aber ganz sicher nicht die einzige. Ob Sie Vollzeit im Wald oder im Bereich Baumpflege arbeiten, bei uns steht Ihnen ein breites Sortiment an Ausrüstung wie Fällwerkzeuge und Äxte bis hin zu Werkzeughalter und Taschen zur Auswahl. Diese Ausrüstung hat die gleiche, hohe Qualität und Zuverlässigkeit, die Sie von Husqvarna gewohnt sind.

Lesen Sie mehr dazu auf Seite 44.

HUSQVARNA 550 XP® Mark II



	50,1 cm ³		
	3,0 kW		
	325"		
	ab 15"/38 cm	967 69 08-35	
	ab 5,3 kg	Preis ab	979,- €

Kraftvolle, ergonomische und robuste Motorsäge mit einem 50 cm³ Motor. Bietet hervorragende Leistung und Schnittkapazität zum Fällen, Entasten und Zertrennen kleiner und mittelgroßer Bäume sowie für anspruchsvolle Baumpflegearbeiten. Das schlanke Design und die zahlreichen, innovativen Leistungsmerkmale erlauben einen effizienten, zuverlässigen und bequemen Betrieb.

- Low Vib®
- Air Injection™
- X-Torq®
- AutoTune™
- Griff- und Vergaserheizung (optional)

HUSQVARNA 545 Mark II



	50,1 cm ³		
	2,7 kW		
	325"		
	15"/38 cm	967 69 06-35	
	5,3 kg	Preis inkl. MwSt.	899,- €

Kraftvolle, ergonomische und robuste Motorsäge mit einem 50 cm³ Motor. Ideal für Fällarbeiten, zum Entasten und Trennen kleiner und mittelgroßer Bäume geeignet. Das schlanke Design und die zahlreichen, innovativen Leistungsmerkmale erlauben einen effizienten, zuverlässigen und bequemen Betrieb.

- Low Vib®
- Smart Start®
- Air Injection™
- X-Torq®
- AutoTune™

HUSQVARNA 543 XP®



	43,1 cm ³		
	2,2 kW		
	325"		
	15"/38 cm	966 77 61-35	
	ab 4,5 kg	Preis ab	749,- €

Eine effiziente 43 cm³ Motorsäge für kleine und mittelgroße Bäume sowie für anspruchsvolle Baumpflegearbeiten. Dank des geringen Gewichtes und der hohen Kettengeschwindigkeit ist sie ideal zum Entasten.

- Low Vib®
- Smart Start®
- Air Induction™
- X-Torq®
- Griff- und Vergaserheizung (optional)

HUSQVARNA 540i XP®

NEU



	.325"mini		
	14"/35 cm	967 86 40-16	
	2,9 kg	Preis inkl. MwSt.	699,- €*

Eine Akkumotorsäge mit beeindruckender Leistung (24 m/s) – einer professionellen 40-cm³-Benzinmotorsäge ebenbürtig. Ideal für die Baumfällung, Jungbestandspflege, sowie Entasten am Boden. Die moderne Benutzeroberfläche zeigt den Akkustatus an, sowie den Status der Maschine (an/aus). Das aktive Einschalten und die neue Starthebel Sperre bieten höchste Sicherheit. Hochwertige Komponenten erfüllen professionelle Ansprüche. Für max. Leistung müssen der Akku BLi300 oder BLi200X verwendet werden.

- Bürstenloser E-TORQ Motor
- savE Stromsparmmodus
- Intuitives Bedienfeld
- Allwetter-Einsatz (IPX4)
- Aktive Akkukühlung
- Offener seitlicher Akku-Schacht bietet Schutz vor Verschmutzungen
- Hohe Sicherheit durch aktives Ein-/Ausschalten
- Allwetter-Einsatz (IPX4)
- Schnittleistung der 40-cm³-Klasse

HUSQVARNA 535i XP®



	.325"mini		
	14"/35 cm	967 89 38-14	
	2,6 kg	Preis inkl. MwSt.	479,- €*

Leichte, effiziente Motorsäge, die perfekt für Bauunternehmer, Schreiner und andere professionelle Anwender geeignet ist. Zeichnet sich durch hervorragende Benutzerfreundlichkeit, hohe Leistungsfähigkeit und hohe Kettengeschwindigkeit aus. Eine sehr leistungsstarke Säge ohne direkte Emissionen. Geringer Vibrationspegel.

- Bürstenloser E-TORQ Motor
- savE Stromsparmmodus
- Intuitives Bedienfeld
- Allwetter-Einsatz (IPX4)
- Aktive Akkukühlung
- Offener seitlicher Akku-Schacht bietet Schutz vor Verschmutzungen
- Hohe Sicherheit durch aktives Ein-/Ausschalten
- Schnittleistung der 35-cm³-Klasse

* Exkl. Akku und Ladegerät

Hubraum, cm³ Leistungsausgabe, kW Kettenteilung, Zoll Empfohlene Länge der Führungsschiene Zoll / cm Gewicht (ohne Schneidausrüstung), kg Weitere technische Spezifikationen und Informationen über die Leistungsangabe finden Sie auf den Seiten 36-39.



ERFAHREN SIE MEHR ÜBER
UNSERE AKKUS UND
LADEGERÄTE AUF SEITE 138

HUSQVARNA 545 Mark II UND 550 XP® Mark II

EINE NEUE GENERATION DER SCHNITTLLEISTUNG

Haltbarkeit und Zuverlässigkeit gehören zu den wichtigsten Faktoren bei der Bewältigung der Herausforderungen von Forstarbeiten. Mit den neuen und aktualisierten Modellen 545 Mark II und 550 XP Mark II bietet Husqvarna eine wirklich beeindruckende Manövrierbarkeit, die jetzt durch die neuen Gewichtsreduzierungen sowie die hervorragende Schnittleistung in Verbindung mit schneller Beschleunigung und einem einfachen und zuverlässigen Start weiter verbessert wird. Alle Komponenten sind in einer schlanken, aber haltbaren Motorsäge verpackt, die eine lange Lebensdauer garantiert.



TRIOBRAKE™

ZUSÄTZLICHER SCHUTZ FÜR SIE UND IHREN RÜCKEN

TrioBrake™ ist ein Sicherheitssystem an Husqvarna Motorsägen, bei dem die Kettenbremse zusätzlich zu den beiden herkömmlichen Methoden, d. h. mit der linken Hand und durch den Trägheitsmechanismus, auf eine dritte Art aktiviert werden kann – und zwar mit Ihrer rechten Hand. TrioBrake™ stellt, in Situationen in denen eine herkömmliche Kettenbremse nicht ausreicht, einen zusätzlichen Schutz dar. Außerdem arbeiten Sie durch dieses Leistungsmerkmal ergonomischer, sicherer und bequemer.



BAUMPFLEGESÄGEN-SORTIMENT

HUSQVARNA T540 XP®



Hubraum 37,7 cm³
Leistungsausgabe 1,8 kW
Kettenteilung 3/8
Empfohlene Länge der Führungsschiene 30–40 cm
Gewicht 3,9 kg

967 28 75-12
Preis inkl. MwSt. **839,- €**

Mit dem 38-cm³-Motor ist dies eine beeindruckend leistungsstarke Motorsäge mit Einhand-Bedienung. Das perfekte Werkzeug für alle Arten professioneller Baumpflege, wenn hervorragende Leistung in Kombination mit großartiger Ergonomie benötigt wird.

- X-Torq®
- Low Vib®
- Smart Start®
- Air Injection™
- AutoTune™

HUSQVARNA T435



Hubraum 35,2 cm³
Leistungsausgabe 1,5 kW
Kettenteilung 3/8
Empfohlene Länge der Führungsschiene 30–35 cm
Gewicht 3,4 kg

966 99 72-12
Preis inkl. MwSt. **599,- €**

Die mittelgroße, leichte 35 cm³ Baumpflegesäge für die professionelle Baumpflege. Ihr geringes Gewicht und der gut ausgewogene Sägenkörper machen sie sehr benutzerfreundlich.

- X-Torq®
- Low Vib®
- Smart Start®

HUSQVARNA T525



Hubraum 27,0 cm³
Leistungsausgabe 1,1 kW
Kettenteilung 3/8
Empfohlene Länge der Führungsschiene 20–30 cm
Gewicht 2,7 kg

967 63 34-10
Preis inkl. MwSt. **649,- €**

Eine sehr leichte und gut ausgewogene 27 cm³ Baumpflegesäge. Dank ihrer schnellen Beschleunigung, dem einfachen Starten und der fantastischen Zuverlässigkeit ist sie die perfekte Wahl für Baumpflegearbeiten.

- X-Torq®
- Low Vib®
- Air Injection™
- Carving Ausrüstung (optional)

HUSQVARNA T540i XP®

NEU



Kettenteilung .325" mini
Empfohlene Länge der Führungsschiene 30–40 cm
Gewicht 2,5 kg

967 86 37-14
Preis inkl. MwSt. **729,- €***

Eine Akkumotorsäge mit beeindruckender Leistung (24 m/s) – einer professionellen 40-cm³-Benzinmotorsäge ebenbürtig. Ideal für die Baumpflege. Die moderne Benutzeroberfläche zeigt den Akkustand an, sowie den Status der Maschine (an/aus). Das aktive Einschalten und die neue Starthebelperre bieten höchste Sicherheit. Hochwertige Komponenten erfüllen professionelle Ansprüche. Für max. Leistung müssen der Akku BLi300 oder BLi200X verwendet werden.

- Bürstenloser E-TORQ Motor
- savE Stromsparmmodus
- Intuitives Bedienfeld
- Allwetter-Einsatz (IPX4)
- Hohe Sicherheit durch aktives Ein-/Ausschalten
- Aktive Akkukühlung
- Offener seitlicher Akku-Schacht bietet Schutz vor Verschmutzungen

HUSQVARNA T535i XP®



Kettenteilung .325" mini
Empfohlene Länge der Führungsschiene 25–35 cm
Gewicht 2,4 kg

967 89 39-12
Preis inkl. MwSt. **499,- €***

Leichte, leistungsstarke Baumpflegesäge, die speziell für die Baumpflege entwickelt wurde. Sehr benutzerfreundlich durch hohe Kettengeschwindigkeit, geringe Vibrationen und ohne direkten Emissionen

- Bürstenloser E-TORQ Motor
- savE Stromsparmmodus
- Intuitives Bedienfeld
- Allwetter-Einsatz (IPX4)
- Hohe Sicherheit durch aktives Ein-/Ausschalten
- Aktive Akkukühlung
- Offener seitlicher Akku-Schacht bietet Schutz vor Verschmutzungen
- Schnittleistung der 35-cm³-Klasse

* Exkl. Akku und Ladegerät

Hubraum, cm³ Leistungsausgabe, kW Kettenteilung, Zoll Empfohlene Länge der Führungsschiene Zoll / cm Gewicht (ohne Schneidausrüstung), kg
Weitere technische Spezifikationen und Informationen über die Leistungsangabe finden Sie auf den Seiten 36–39.



ERFAHREN SIE MEHR ÜBER
UNSERE AKKUS UND
LADEGERÄTE AUF SEITE 138



HUSQVARNA T540i XP® UND 540i XP®

WIR SIND STÄRKER ALS JE ZUVOR

Beeindruckende Leistung, die 40-cm³-Benzinmotoren ebenbürtig ist. Starten und Stoppen auf Knopfdruck. Keine Abgase. Die Akkumotorsägen von Husqvarna sind Baumpflege-Innovationen und -Technologien der nächsten Stufe.

BAUMPFLEGE-ZUBEHÖR

RÜSTEN SIE SICH FÜR DIE BAUMKRONEN

Das Husqvarna-Sortiment an Baumpflegezubehör richtet sich an Profis, die hochwertige Werkzeuge für hochwertige Arbeiten benötigen. Helme, hochwertige Wurfleinen und Gewichte, Keile, Karabiner und robuste Seiltaschen – wir haben alles, was Sie benötigen. **Mehr auf den Seiten 47 und 154.**



AKKU
ERFAHRUNG
SEIT 1973
HUSQVARNA GROUP



HOCHENTASTER-SORTIMENT

HUSQVARNA 525PT5S



25,4 cm³
 1,0 kW
 1/4"
 25-30 cm
 402 cm
 7,0 kg

967 32 96-01

Preis inkl. MwSt. **1.099,- €**

Der 25 cm³ Hochentaster mit Teleskop-Führungsholm ist unsere Maschine mit der größten Reichweite. Die exzellente Ergonomie und die ausgezeichnete Ausgewogenheit helfen Ihnen, mit minimalem Einsatz hervorragende Ergebnisse zu erzielen. Mit dem zusätzlich erhältlichen Balance Flex Tragegurt verbessern Sie zudem Ihre Arbeitsposition.

- X-Torq®
- Teleskop-Führungsholm

HUSQVARNA 525P5S



25,4 cm³
 1,0 kW
 3/8" mini
 25-30 cm
 340 cm
 6,4 kg

967 32 95-01

Preis inkl. MwSt. **949,- €**

Der 25 cm³ Hochentaster mit abnehmbarem Führungsholm, der eine große Reichweite bietet und sich einfach von einem Einsatzort zum nächsten transportieren lässt. Das geringe Gewicht sowie die hervorragende Ergonomie und Ausgewogenheit ermöglichen es Ihnen, auch an schlecht zugänglichen Orten bequem zu arbeiten. Mit dem zusätzlich erhältlichen Balance Flex Tragegurt verbessern Sie zudem Ihre Arbeitsposition.

- X-Torq®
- Abnehmbarer Holm

HUSQVARNA 525P4S



25,4 cm³
 1,0 kW
 3/8" mini
 25-30 cm
 243 cm
 5,3 kg

967 32 94-01

Preis inkl. MwSt. **849,- €**

Der auf gute Manövrierfähigkeit konzipierte 25 cm³ Hochentaster bietet eine ausgezeichnete Ergonomie und Ausgewogenheit, und hilft Ihnen dadurch, Belastungsschäden vorzubeugen, die durch ungünstige Arbeitspositionen entstehen.

- X-Torq®



ERFAHREN SIE MEHR ÜBER DEN BALANCE FLEX TRAGEGURT AUF SEITE 73

HUSQVARNA 530iPX



IPX4
 3/8"
 25-30 cm
 180 cm
 3,1 kg

967 88 51-10

Preis inkl. MwSt. **549,- €***

Für Voll- oder Teilzeiteinsatz bei der Jungbestandspflege oder bei der Baumpflege. Hervorragende Leistung und geringes Gewicht, sehr geringe Betriebskosten. Setzen Sie ihn zusammen mit dem Tragegurt für rückengetragene Akkus bei Rodungsarbeiten im Wald ein.

- Bürstenloser E-TORQ Motor
- savE Stromsparmmodus
- Intuitives Bedienfeld
- Allwetter-Einsatz (IPX4)
- Offener seitlicher Akku-Schacht bietet Schutz vor Verschmutzungen
- Verstellbarer Sägekopf mit schlankerem Design

HUSQVARNA 530iP4



IPX4
 1/4"
 25-30 cm
 250 cm
 3,4 kg

967 88 47-10

Preis inkl. MwSt. **549,- €***

Robuster Profi-Hochentaster zur effizienten und produktiven Baumpflege. Leicht und gut ausgewogen mit hoher Kettengeschwindigkeit. Inkl. hinterem Stoßfänger.

- Bürstenloser E-TORQ Motor
- savE Stromsparmmodus
- Intuitives Bedienfeld
- Allwetter-Einsatz (IPX4)
- Offener seitlicher Akku-Schacht bietet Schutz vor Verschmutzungen
- Sägekopf mit schlankerem Design

HUSQVARNA 530iPT5



IPX4
 1/4"
 25-30 cm
 400 cm
 5,0 kg

967 88 48-10

Preis inkl. MwSt. **599,- €***

Ein robuster Profi-Hochentaster mit teleskopierbarem Schaft für maximale Reichweite. Das linksseitig angebrachte Schwert ermöglicht optimale Sicht auf den Sägeschnitt. Inkl. hinterem Stoßfänger. Für eine angenehmere Arbeitsposition bei langen Einsätzen mit Husqvarna Tragegurt Flex zu verwenden.

- Bürstenloser E-TORQ Motor
- savE Stromsparmmodus
- Intuitives Bedienfeld
- Allwetter-Einsatz (IPX4)
- Offener seitlicher Akku-Schacht bietet Schutz vor Verschmutzungen
- Teleskop-Führungsholm
- Sägekopf mit schlankerem Design



ERFAHREN SIE MEHR ÜBER
UNSERE AKKUS UND
LADEGERÄTE AUF SEITE 138

* Exkl. Akku und Ladegerät

Hubraum, cm³ Leistungsausgabe, kW Kettenteilung, Zoll Empfohlene Länge der Führungsschiene Zoll / cm
 Gewicht (ohne Schneidausrüstung), kg Weitere technische Spezifikationen und Informationen über die Leistungsangabe finden Sie auf den Seiten 36-39.



AKKU-SERIE

BEQUEMER GEHT'S NICHT

Es ist leicht, sein Herz an einen akkubetriebenen Hochentaster zu verlieren. Geringer Lärm, keine Abgase und geringe Vibrationen machen die Arbeit weniger ermüdend, so dass Sie über den gesamten Arbeitstag wach und aufmerksam bleiben. Das hohe Drehmoment des Elektromotors sorgt für eine fantastische Leistung.

AKKU
ERFAHRUNG
SEIT 1973
HUSQVARNA GROUP



SÄGEKOPFDESIGN

BEEINDRUCKENDE PRÄZISION UND UNGEHINDERTE SICHT

Ein Husqvarna Hochentaster ermöglicht es Ihnen, eine bequeme Arbeitsposition einzunehmen, in der Sie immer die totale Kontrolle haben. Möglich wird dies durch das schlanke Design des Sägenkopfs, der die Säge extrem ausgewogen macht. Außerdem haben Sie den Bereich, in dem Sie Schnitte ausführen, immer genau im Blick, was noch dadurch verbessert wird, dass die Schneidgarnitur links anstelle von rechts positioniert ist.



BENZIN-MOTORSÄGEN	572 XP®	562 XP®	560 XP®
TECHNISCHE DATEN			
Hubraum, cm ³	70,6	59,8	59,8
Ausgangsleistung, kW	4,3	3,5	3,5
Schalldruckpegel am Ohr der Bedienperson, dB(A)*	107	106	106
Schalleistungspegel (LWA), dB(A)**	120	118	118
Äquivalenter Vibrationswert (ahv, eq) vorderer/hinterer Handgriff, m/s ^{2****}	5,0/4,1	3,2/5,0	4,4/5,3
Kettenteilung, Zoll	3/8	3/8	.325/3/8
Empfohlene Schwertlänge min.-max., cm/Zoll	45-50/18-20	45-50/18-20	38-45/15-18
Gewicht (exkl. Schneidausrüstung), kg	6,6	6,1	5,9
MERKMALE			
Low Vib®	●	●	●
Smart Start®	●	●	●
Einstellbare Ölpumpe	●	●	●
Trägheitsausgelöste Kettenbremse	●	●	●
Magnesium-Kurbelgehäuse	●	●	●
Luftfilterabdeckung mit Schnellverschluss	●	●	●
Luftfilter mit Schnellverschluss	●	●	●
Air Induction™	●	●	●
Seitliche Kettenspannvorrichtung	●	●	●
X-Torq® Motor	●	●	●
Kombinierter Choke-/Stopp-Schalter	●	●	●
Zylinderabdeckung mit Schnellverschluss	●	●	●
Handgriffheizung	● (optional)	● (optional)	● (optional)
Vergaserheizung	● (optional)	● (optional)	● (optional)
AutoTune™	●	●	●
Kraftstoffpumpe	●	●	●
Bündige Führungsschienenmuttern	●	●	●
Transparente Kraftstoffkontrollanzeige	●	●	●
TrioBrake™	—	—	—

AKKU-MOTORSÄGEN	540i XP®	535i XP®
TECHNISCHE DATEN		
Akkutyp	Li-ion	Li-ion
Spannung, V	36	36
Motortyp	BLDC (bürstenlos)	BLDC (bürstenlos)
Kettengeschwindigkeit, m/s	24	20
Schalldruckpegel am Ohr der Bedienperson, dB(A)*	95	93
Schalleistungspegel (LWA), dB(A)**	106	106
Äquivalenter Vibrationswert (ahv, eq) vorderer/hinterer Handgriff, m/s ^{2****}	3,6/3,7	2,5/2,8
Kettenteilung, Zoll	.325mini	.325mini
Empfohlene Schwertlänge min.-max., cm/Zoll	40/16	35/14
Gewicht ohne Akku und Schneidausrüstung, kg	2,9	2,6
MERKMALE		
Sparmodus save	●	●
Aufklappbarer Tankdeckel	●	●
Trägheitsausgelöste Kettenbremse	●	●
Intuitive Tastatur mit Akkustatus	●	—
Intuitives Bedienfeld	●	●
Verlustsichere Schienenbefestigungsmuttern	●	●
Allwetter-Einsatz (IPX4)	●	●
Seitlicher Akku-Schacht, Schutz vor Verschmutzungen	●	●
Stufenlose Geschwindigkeitsregelung	●	●
Transparenter Öltank	●	●
Aktive Akkukühlung	●	●
Anschlagkrallen aus Metall	●	●

* Äquivalenter Schalldruckpegel am Ohr der Bedienperson, nach ISO 22868. Die aufgeführten Daten für äquivalente Schalldruckpegel enthalten statistische Schwankungen.

** Lärmemissionen in der Umgebung gemessen als Schalleistungspegel (LWA) nach EG-Richtlinie 2000/14/EC, beinhalten statistische Schwankungen. Gemessen nach ISO 22868.

***Äquivalente Vibrationswerte (ahv,eq) nach EN ISO 22867. Typische, statistische Schwankungen (Normalabweichung) von 1 m/s².

555	550 XP® Mark II	545 Mark II	543 XP®
59,8	50,1	50,1	43,1
3,1	3,0	2,7	2,2
106	107	106	101
118	117	116	113
3,2/5,0	3,3/4,9	3,6/4,1	4,5/4,2
.325	.325	.325	.325
45/18	35-45/15-18	35/15	35/15
5,9	5,3	5,3	4,5
●	●	●	●
●	—	●	●
●	●	●	●
●	●	●	●
●	●	●	●
●	●	●	●
●	●	●	●
●	●	●	●
●	●	●	●
●	●	●	—
●	●	●	—
—	● (optional)	● (optional)	● (optional)
—	● (optional)	● (optional)	—
●	●	●	—
●	●	●	●
●	●	●	—
●	●	●	—
—	—	—	—

*Äquivalenter Schalldruckpegel am Ohr der Bedienperson, gemessen gemäß ISO 22868 dB(A). Die präsentierten Daten für äquivalente Schalldruckwerte enthalten statistische Schwankungen (Normabweichung) von 1 dB(A). **Lärmemissionen in der Umgebung gemessen als Schalleistungspegel (LWA) nach EG-Richtlinie 2000/14/EC. Die aufgezeichneten Lautstärkenwerte der Maschine, wurden mit der originalen Schneidausrüstung gemessen, welche das höchste Lautstärkenlevel aufweist. Der garantierte Schalleistungspegel enthält Schwankungen in der Produktion sowie durch das Messverfahren mit 1-3 dB(A). ***Äquivalente Vibrationswerte (ahv, eq) nach EN ISO 11806-1 und ISO 22867, m/s². Die aufgezeichneten Daten für äquivalente Vibrationswerte enthalten typische, statistische Schwankungen (Normalabweichung) von 1 m/s².

LEISTUNGSANGABE Am 1. Januar 2010 trat eine neue EU-Maschinenrichtlinie (2006/42/EG) in Kraft, nach der Hersteller die Nennleistung von Motoren in Kilowatt (kW) angeben müssen. Die genannte Leistungsangabe gibt die durchschnittliche Nettoleistung eines typischen Motors aus der Produktion des jeweiligen Modells (bei spezifizierter Drehzahl, siehe Betriebsanleitung) wieder. Die Messung erfolgt auf Grundlage des SAE-Standards J1349/ISO1585. Motoren aus der Massenfertigung können von diesen Werten abweichen. Die tatsächliche Ausgangsleistung des verbauten Motors ist abhängig von Betriebsdrehzahl, Umwelteinflüssen und sonstigen variablen Größen.

TOPHAND-BENZIN-MOTORSÄGEN	T540 XP®	T435	T525
TECHNISCHE DATEN			
Hubraum, cm ³	37,7	35,2	27,0
Ausgangsleistung, kW	1,8	1,5	1,1
Schalldruckpegel am Ohr der Bedienperson, dB(A)*	104	103	98
Schalleistungspegel (LWA), dB(A)**	116	114	111
Äquivalenter Vibrationswert (ahv, eq) vorderer/hinterer Handgriff, m/s ² ***	3,5/4,2	3,6/3,9	4,9/5,2
Kettenteilung, Zoll	3/8mini	3/8mini	3/8mini
Empfohlene Schwertlänge min.-max., cm/Zoll	30-40/12-16	30-35/12-14	20-30/8-12
Gewicht (exkl. Schneidausrüstung), kg	3,9	3,4	2,7
MERKMALE			
X-Torq® Motor	●	●	●
Low Vib®	●	●	●
Smart Start®	●	●	●
Trägheitsausgelöste Kettenbremse	●	●	●
Einstellbare Ölpumpe	●	●	●
Kraftstoffpumpe	●	●	●
Luftfilterabdeckung mit Schnellverschluss	●	●	●
Luftfilter mit Schnellverschluss	●	●	●
Seitliche Kettenspannvorrichtung	●	●	●
Klappbarer Tankdeckel	●	●	●
Air Induction™	●	—	●
Bündige Führungsschienenmuttern	●	—	●
Magnesium-Kurbelgehäuse	●	—	●
Gurtöse	●	—	●
AutoTune™	●	—	—
Transparente Kraftstoffkontrollanzeige	●	—	—

*Äquivalenter Schalldruckpegel am Ohr der Bedienperson, gemessen gemäß ISO 22868 dB(A). Die präsentierten Daten für äquivalente Schalldruckwerte enthalten statistische Schwankungen (Normalabweichung) von 1 dB(A).

Lärmemissionen in der Umgebung gemessen als Schalleistungspegel (LWA) nach EG-Richtlinie 2000/14/EC. Die aufgezeichneten Lautstärkenwerte der Maschine, wurden mit der originalen Schneidausrüstung gemessen, welche das höchste Lautstärkenlevel aufweist. Der garantierte Schalleistungspegel enthält Schwankungen in der Produktion sowie durch das Messverfahren mit 1-3 dB(A). *Äquivalente Vibrationswerte (ahv, eq) nach EN ISO 11806-1 und ISO 22867, m/s². Die aufgezeichneten Daten für äquivalente Vibrationswerte enthalten typische, statistische Schwankungen (Normalabweichung) von 1 m/s².

AKKU-TOPHANDSÄGEN	T540i XP®	T535i XP®
TECHNISCHE DATEN		
Akkutyp	Li-ion	Li-ion
Spannung, V	36	36
Motortyp	BLDC (bürstenlos)	BLDC (bürstenlos)
Kettengeschwindigkeit, m/s	24	20
Schalldruckpegel am Ohr der Bedienperson, dB(A)*	92	93
Schalleistungspegel (LWA), dB(A)**	103	106
Äquivalenter Vibrationswert (ahv, eq) vorderer/hinterer Handgriff, m/s ² ***	2,1/3,4	2,0/2,4
Kettenteilung, Zoll	.325mini	.325mini
Empfohlene Schwertlänge min.-max., cm/Zoll	35/14	30/12
Gewicht ohne Akku und Schneidausrüstung, kg	2,5	2,4
MERKMALE		
Sparmodus savE	●	●
Intuitive Tastatur mit Akkustatus	●	—
Intuitives Bedienfeld	●	●
Trägheitsausgelöste Kettenbremse	●	●
Gurtöse	●	●
Aufklappbarer Tankdeckel	●	●
Verlustsichere Schienenbefestigungsmuttern	●	●
Gürtelöse	●	●
Allwetter-Einsatz (IPX4)	●	●
Seitlicher Akku-Schacht, Schutz vor Verschmutzungen	●	●
Stufenlose Geschwindigkeitsregelung	●	●
Transparenter Öltank	●	●
Aktive Akkukühlung	●	●
Anschlagkralle aus Metall	●	●

LEISTUNGSANGABE Am 1. Januar 2010 trat eine neue EU-Maschinenrichtlinie (2006/42/EG) in Kraft, nach der Hersteller die Nennleistung von Motoren in Kilowatt (kW) angeben müssen. Die genannte Leistungsangabe gibt die durchschnittliche Nettoleistung eines typischen Motors aus der Produktion des jeweiligen Modells (bei spezifizierter Drehzahl, siehe Betriebsanleitung) wieder. Die Messung erfolgt auf Grundlage des SAE-Standards J1349/ISO1585. Motoren aus der Massenfertigung können von diesen Werten abweichen. Die tatsächliche Ausgangsleistung des verbauten Motors ist abhängig von Betriebsdrehzahl, Umwelteinflüssen und sonstigen variablen Größen.

* Äquivalenter Schalldruckpegel am Ohr der Bedienperson, nach ISO 22868. Die aufgezeichneten Daten für äquivalente Schalldruckpegel enthalten statistische Schwankungen.

** Lärmemissionen in der Umgebung gemessen als Schalleistungspegel (LWA) nach EG-Richtlinie 2000/14/EC, beinhalten statistische Schwankungen. Gemessen nach ISO 22868. *** Äquivalente Vibrationswerte (ahv, eq) nach EN ISO 22867. Typische, statistische Schwankungen (Normalabweichung) von 1 m/s².

BENZIN-HOCHENTASTER	525PT5S	525P5S	525P4S
TECHNISCHE DATEN			
Hubraum, cm ³	25,4	25,4	25,4
Ausgangsleistung, kW	1,0	1,0	1,0
Schalldruckpegel am Ohr der Bedienperson, dB(A)*	89	90	91
Schalleistungspegel (LWA), dB(A)**	107	107	107
Äquivalenter Vibrationswert (ahv, eq) vorderer/hinterer Handgriff, m/s ² ***	6,3/5,3	2,3/3,7	2,9/3,2
Kettenteilung, Zoll	1/4	3/8mini	3/8mini
Empfohlene Schwertlänge min.-max., cm/Zoll	10/25	30/12	30/12
Maximale Länge inkl. Schneidausrüstung, cm	402	340	243
Gewicht (exkl. Schneidausrüstung), kg	7,0	6,4	5,3
MERKMALE			
X-Torq® Motor	●	●	●
Automatischer Start-/Stopp-Schalter	●	●	●
Kettenschmierung	●	●	●
Kettenspanner	●	●	●
Kraftstoffpumpe	●	●	●
Hinterer Stoßschutz	●	●	●
Separate Startereinheit	●	●	●
Teleskopholm	●	—	—
Teilbarer Holm	—	●	—
TRAGEGURT IM LIEFERUMFANG ENTHALTEN			
Standard Single	●	●	●
Balance Flex	(●)	(●)	(●)

(●) = Zubehör * Schalldruckpegel (Normalabweichung) betragen 1 dB(A). ** Lärmemissionen in der Umgebung gemessen als Schalleistungspegel (LWA) nach EG-Richtlinie 2000/14/EC. Der garantierte Schalleistungspegel enthält Schwankungen in der Produktion sowie Schwankungen durch das Messverfahren mit 1–3 dB(A). *** Äquivalente Vibrationswerte (ahv, eq) nach ISO 22867 werden berechnet als die zeitgewichtete energetische Summe für unterschiedliche Schalldruckpegel bei verschiedenen Betriebsarten. Die aufgezeichneten Daten für äquivalente Vibrationswerte enthalten typische, statistische Schwankungen (Normalabweichung) von 1 m/s².

AKKU-HOCHENTASTER	530iPX	530iPT5	530iP4
TECHNISCHE DATEN			
Akkutyp	Li-ion	Li-ion	Li-ion
Spannung, V	36	36	36
Motortyp	BLDC (bürstenlos)	BLDC (bürstenlos)	BLDC (bürstenlos)
Schalldruckpegel am Ohr der Bedienperson, dB(A)*	96	83	88
Schalleistungspegel (LWA), dB(A)**	101	98	98
Äquivalenter Vibrationswert (ahv, eq) vorderer/hinterer Handgriff, m/s ² ***	1,2/2,6	1,0/1,2	1,0/0,9
Kettenteilung, Zoll	3/8	1/4	1/4
Empfohlene Schwertlänge min.-max., cm/Zoll	25/10	25/10	25/10
Länge, ausgefahren, inkl. Schneidausrüstung, cm	180	400	250
Gewicht ohne Kraftstoff und Schneidausrüstung, kg	3,1	5,0	3,4
MERKMALE			
Sparmodus savE	●	●	●
Intuitives Bedienfeld	●	●	●
Tragegurtöse	●	●	●
Hinterer Stoßschutz	●	●	●
Verlustsichere Schienenbefestigungsmuttern	●	●	●
Aufklappbarer Tankdeckel	●	●	●
Teleskopschaft	—	●	—
Allwetter-Einsatz (IPX4)	●	●	●
Seitlicher Akku-Schacht, Schutz vor Verschmutzung	●	●	●
Stufenlose Geschwindigkeitsregelung	●	●	●
Transparenter Öltank	●	●	●
TRAGEGURT IM LIEFERUMFANG ENTHALTEN			
Einfachgurt	—	●	●
Tragegurt für rückengetragene Akkus	●	—	—

* Äquivalenter Schalldruckpegel am Ohr der Bedienperson, gemessen gemäß ISO 22868 dB(A). Die präsentierten Daten für äquivalente Schalldruckwerte enthalten statistische Schwankungen (Normabweichung) von 1 dB(A).

** Lärmemissionen in der Umgebung gemessen als Schalleistungspegel (LWA) nach EG-Richtlinie 2000/14/EC. Gemessen nach ISO 22868. *** Äquivalente Vibrationspegel (ahv, eq) an den Handgriffen, gemessen nach EN ISO 22867, m/s². Typische statistische Schwankung (Normabweichung) von ± 2 m/s².

X-CUT™ KETTEN UND X-FORCE™ SCHIENEN**VON HUSQVARNA FÜR IHRE
HUSQVARNA ENTWICKELT**

Wenn es um die Entwicklung von Motorsägen geht, sind wir bei Husqvarna Experten. Wir wissen, wie wichtig Kraftstoff, Schiene und Kette für die Gesamtleistung sind. Darum betrachten wir sie auch als wichtige Teile der Motorsäge. Mithilfe unseres einzigartigen Fachwissens haben wir Kraftstoffe, Schienen und Ketten entwickelt, die optimal an Husqvarna Motorsägen angepasst sind. Damit unsere Ketten perfekt anliegen und optimale Leistung bringen, entwickeln und produzieren wir unsere X-CUT™ Ketten parallel mit unseren Motorsägen in unserer Produktionsanlage in Huskvarna. Durch diesen Prozess konnten die Ketten erheblich verbessert und eine echte Leistungsverbesserung der Motorsäge erreicht werden. Wir glauben, Sie davon überzeugen zu können, sobald Sie es selbst ausprobiert haben.



Optimierte Schweißstruktur
für bessere Haltbarkeit
und Standfestigkeit



LÄNGERER EINSATZ UND GERINGERER WARTUNGSAUFWAND

Schneidgeräte, Materialien und Herstellungsprozesse wurden aufs Äußerste verbessert, was der X-CUT™ Kette eine enorme Schärfe direkt aus der Verpackung verleiht, und, was noch wichtiger ist, dafür sorgt, dass sie deutlich länger scharf bleibt, bevor sie gefeilt werden muss.

WENIGER NACHSTELLEN UND GERINGERES SCHADENSRISSIKO

Die X-CUT™ Kette ist werksseitig vorgereicht, damit sie länger eingesetzt werden kann, bevor ein Nachspannen erforderlich ist. Ein unnötiges Spannen der Kette entfällt. Das Risiko einer Beschädigung des Schneidsystems aufgrund einer lockeren Kette wird somit auf ein Minimum reduziert.

WENIGER KOSTEN UND WENIGER AUFWAND

Eine sorgfältig ausgewogene Kombination aus Konstruktion, Material und Herstellungsprozess ergibt eine exzellente, dynamische Haltbarkeit. Der Verschleiß des Schneidsystems wird reduziert – genau wie der Wartungsaufwand.

BESSERE ERGEBNISSE, LEICHTERES ARBEITEN

Mit X-CUT™ sind schnellere Schnitte möglich, und die Kette kann direkt aus der Verpackung eingesetzt werden. Sie verbessert Ihre Effizienz und Ihre Ergebnisse. Durch das leichte Schneiden reduziert sich die erforderliche Vorschubkraft, wodurch die Arbeit Ihren Körper weniger stark belastet.

GOLDENES VERBINDUNGSGLIED FÜR EINFACHES FEILEN

Dank des goldenen Verbindungsglieds können Sie einfach erkennen, wo Sie mit dem Feilen der Kette begonnen haben.

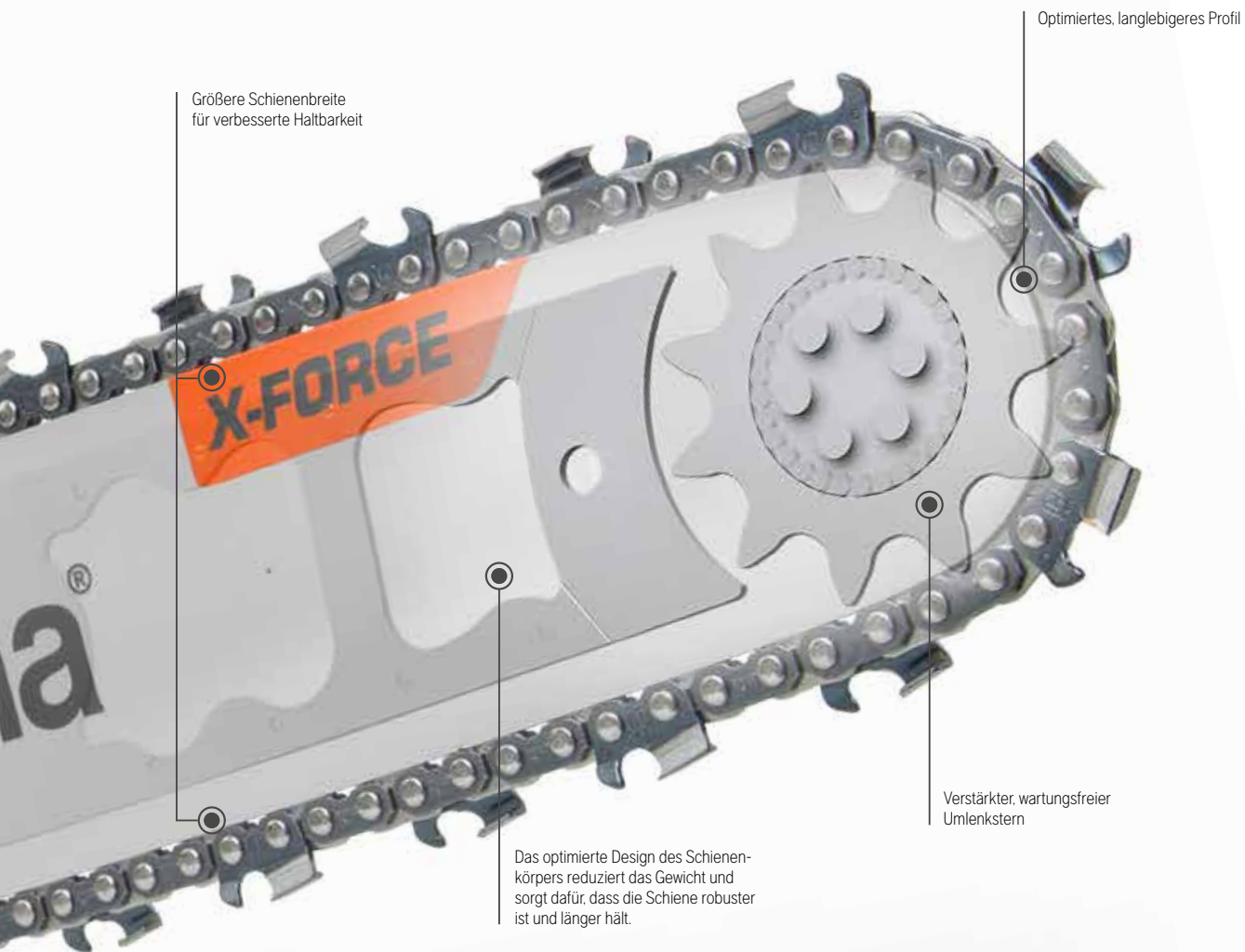

ROBUSTE, LEICHTE SCHIENEN

HUSQVARNA X-FORCE™

X-FORCE™ ist die Antwort von Husqvarna auf die Frage nach einer perfekten Schiene, die leicht und wartungsfrei ist, um Ihren Aufwand zu minimieren. Und die dennoch robust genug ist, um über einen langen Zeitraum rauen Arbeitsbedingungen standzuhalten. Husqvarna X-FORCE™ Schienen wurden zusammen mit den eigens für Husqvarna Motorsägen optimierten Husqvarna X-CUT™ Sägeketten entwickelt. Das Ergebnis ist ein Schnittsystem, das bei der Leistung Ihrer Motorsäge ganz neue Maßstäbe setzt und einen schnellen, sauberen Sägeschnitt liefert.

MINIMALE AUSFALLZEIT, MAXIMALES ERGEBNIS

HUSQVARNA X-CUT™

X-CUT™ sind die ersten Ketten, die von Husqvarna entwickelt, konstruiert und produziert wurden – und zwar in der Stadt Huskvarna in Schweden, in der auch unsere Motorsägen entwickelt und getestet werden. Husqvarna X-CUT™ Ketten sind so konzipiert, dass sie Ihre Leistung maximieren und Ihnen längere, unterbrechungsfreie Einsätze ermöglichen. Sie werden den Unterschied auf Antrieb erkennen und effizienter arbeiten.



HUSQVARNA X-CUT™ SP33G

Halbmeißel-Kette (0,325"/1,3 mm) mit wenig Rückschlag und geringer Dehnung. Die schmale Schnittfuge ermöglicht eine beeindruckende Schnittleistung. Entwickelt für den professionellen Einsatz bei mittelgroßen Motorsägen mit einem Hubraum von bis zu 55 cm³. Originalausstattung der meisten Husqvarna-Motorsägen 550 XP®.



HUSQVARNA X-CUT™ SP21G

Die SP21G ist eine Halbmeißelkette (0,325" Mini/11 mm) mit wenig Rückschlag, die speziell entwickelt wurde, um die Schnittgeschwindigkeit und Effizienz von Akkumotorsägen im Dauereinsatz zu erhöhen. Die Kette ist energieeffizient, und die optimierte Geometrie sorgt für einen gleichmäßig glatten Schnitt, einen hervorragenden Einstechschnitt sowie eine verbesserte Handhabung und Manövrierbarkeit – wichtige Merkmale bei der Baumpflege. Passend für die X-Precision™-Schienen.



HUSQVARNA X-CUT™ S93G

Die Halbmeißelkette S93G (3/8" Mini/1,3 mm) wurde für kleinere Sägen mit Einhand- und Zweihand-Bedienung entwickelt. Die optimierte Geometrie und der optimierte Schliff sorgen für eine hohe Schnittgeschwindigkeit und einen geringen Rückstoß. Das ausgewogene Verhältnis zwischen der hohen Effizienz und der verfügbaren Motorsägenleistung ermöglicht einen glatten und präzisen Schnitt.

Bestellbar ab 1.Quartal 2021



HUSQVARNA X-CUT™ C85

Eine robuste Vollmeißelkette (3/8"/1,5 mm) für den professionellen Dauereinsatz. Die Kette wird komplett von Husqvarna hergestellt, um sicherzustellen, dass Sie die bestmögliche Leistung Ihrer Motorsäge nutzen können. Mit ihrer beeindruckenden Haltbarkeit und Schnittleistung, der lang anhaltenden Schärfe und geringen Dehnung bietet sie bessere Ergebnisse, weniger Wartungsaufwand und geringere Kosten.



HUSQVARNA X-CUT™ S85

Eine fortschrittliche Halbmeißelkette (3/8"/1,5 mm) für hohe Beanspruchung, weniger schmutzempfindlich und einfacher zu feilen. Die S85 wurde speziell für Husqvarna-Motorsägen entwickelt, um auch unter rauen Bedingungen eine beeindruckende Schneidleistung zu ermöglichen. Die robuste Bauart und das optimierte Schneidmaterial sorgen für perfekte und sofort einsatzbereite Leistung und Haltbarkeit.

Bestellbar ab 1.Quartal 2021



HUSQVARNA X-FORCE™ SCHIENEN

Die laminierten X-FORCE™ Schienen vereinfachen die Wartung und erhöhen die Produktivität. Je nach Modell beruhen diese Vorzüge auf Leistungsmerkmalen wie überarbeiteten Profilen, einem größeren Umlenkstern, Aussparungen im Schienenkörper, zusätzlichen Lagern, Ablenklechen und dem Verzicht auf eine Schmieröffnung. Lieferbar in 3/8" (15–20"), 3/8"mini (12–16") und .325" (13–20").

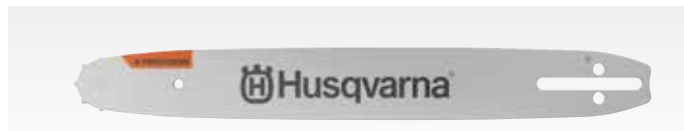

HUSQVARNA X-PRECISION™ SCHIENEN

Die X-Precision™ Führungsschiene wurde eigens für den Einsatz mit der X-CUT™ SP21G Sägekette an akkubetriebenen Husqvarna Profi-Motorsägen entwickelt. Die durchgehend optimierte Geometrie und der geringe Durchmesser des Umlenksterns ermöglichen ein effizientes Sägen mit genauer Kontrolle, hervorragenden Stechschnitt-Eigenschaften und einem reduzierten Risiko von Rückschlägen. Als .325"mini (10–16") erhältlich.



HUSQVARNA LAMINIERTER SCHIENEN MIT UMLENKSTERN

Die leichte Kurvenform und der kleine Umlenkradius der laminierten Schienen mit Umlenkstern verringern die Rückschlaggefahr und erleichtern die Schnittführung. Die Schienen sind beschichtet, um wirksam gegen Kratzer und Korrosion geschützt zu sein. Als 3/8"mini (10–16") erhältlich.

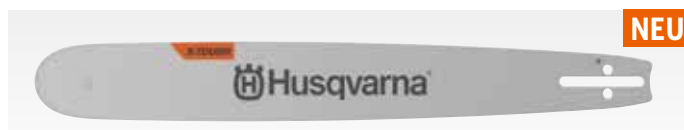

HUSQVARNA X-TOUGH™-SCHIENEN MIT FESTER SPITZE

Die stabilen HN-Schiene eignen sich zum Sägen von Hartholz, dicker Rinde oder von sehr sandigen, staubigen bzw. rußbesetzten Flächen. Die Schienen sind beschichtet, damit Kratzer und Korrosion keine Chance haben. Als 3/8" (18–28") und .404" (24–42") erhältlich.

Bestellbar ab 1.Quartal 2021

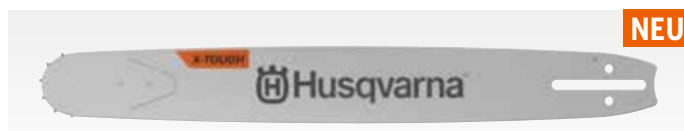

HUSQVARNA X-TOUGH™-SCHIENEN MIT AUSTAUSCHBAREM UMLENKSTERN

Stabile RSN-Schiene mit hoher Haltbarkeit und Robustheit. Die Last wird auf das hochwertige Rollenlager übertragen. Die Schienen sind gegen Kratzer und Korrosion beschichtet. Die austauschbare Spitze ist als Ersatzteil erhältlich. Erhältlich in 3/8" Zoll (18–28").

Bestellbar ab 1.Quartal 2021

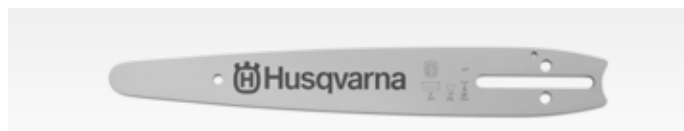

HUSQVARNA CARVING SCHIENEN KLEIN

Carving-Schiene haben einen kleineren Umlenkradius und sind somit zum Schnitzen und für andere Präzisionsarbeiten hervorragend geeignet. Als 1/4" (10–12") erhältlich.

PRODUKTLEITFADEN – SCHIENEN UND KETTEN

KLEINE SCHIENENAUFNAHME

GROSSE SCHIENENAUFNAHME

530IPX/530IP4/530IPT5 T525 T435 T540 XP® 525P45/525P45 525PT55 535i XP® T535i XP® 540i XP® T540i XP® 543 XP® 550 XP® Mark II/545 Mark II 560 XP®/555 562 XP® 372 XP®/365 572 XP®/565	KETTENMODELL	SCHIENENLÄNGE	KETTENTEILUNG	TREIBGLIED	ART.NR. SCHIENE	ART.NR. KETTE
LAMINIERTE SCHIENE MIT UMLENKSTERN						
●	H00	10"/25 cm	1/4"	.050"/1.3mm	5758422-58	5018440-58
●	H00	12"/30 cm	1/4"	.050"/1.3mm	5758422-64	5018440-64
●	H38 Pixel	10"/25 cm	3/8"mini	.043"/1.1mm	5019595-40	5818079-40
	H38 Pixel	12"/30 cm	3/8"mini	.043"/1.1mm	5019595-45	5818079-45
	H38 Pixel	14"/35 cm	3/8"mini	.043"/1.1mm	5019595-52	5818079-52
	X-CUT™ SP21G Pixel	10"/25 cm	.325"mini	.043"/1.1mm	5939143-46	5939141-46
	X-CUT™ SP21G Pixel	12"/30 cm	.325"mini	.043"/1.1mm	5939143-51	5939141-51
	X-CUT™ SP21G Pixel	14"/35 cm	.325"mini	.043"/1.1mm	5939143-59	5939141-59
	X-CUT™ SP21G Pixel	16"/40 cm	.325"mini	.043"/1.1mm	5939143-64	5939141-64
	X-CUT™ S93G	10"/25 cm	3/8"mini	.050"/1.3mm	5019592-40	5854042-40
	X-CUT™ S93G	12"/30 cm	3/8"mini	.050"/1.3mm	5019592-45	5854042-45
	X-CUT™ S93G	14"/35 cm	3/8"mini	.050"/1.3mm	5019592-52	5854042-52
	X-CUT™ S93G	16"/40 cm	3/8"mini	.050"/1.3mm	5019592-56	5854042-56
	X-CUT™ S93G	12"/30 cm	3/8"mini	.050"/1.3mm	5019592-45	5854042-45
	X-CUT™ S93G	14"/35 cm	3/8"mini	.050"/1.3mm	5019592-52	5854042-52
	X-CUT™ S93G	16"/40 cm	3/8"mini	.050"/1.3mm	5019592-56	5854042-56
LAMINIERTE SCHIENE MIT UMLENKSTERN, X-FORCE™						
●	X-CUT™ S93G	12"/30 cm	3/8"mini	.050"/1.3mm	5822076-45	5854042-45
●	X-CUT™ S93G	14"/35 cm	3/8"mini	.050"/1.3mm	5822076-52	5854042-52
●	X-CUT™ S93G	16"/40 cm	3/8"mini	.050"/1.3mm	5822076-56	5854042-56
	H38 Pixel	14"/35 cm	3/8"mini	.043"/1.1mm	5822074-52	5818079-52
	X-CUT™ SP33G Pixel	13"/33 cm	.325"	.050"/1.3mm	5820753-56	5816431-56
	X-CUT™ SP33G Pixel	15"/38 cm	.325"	.050"/1.3mm	5820753-64	5816431-64
	X-CUT™ SP33G Pixel	16"/40 cm	.325"	.050"/1.3mm	5820753-66	5816431-66
	X-CUT™ SP33G Pixel	18"/45 cm	.325"	.050"/1.3mm	5820753-72	5816431-72
	X-CUT™ SP33G Pixel	20"/50 cm	.325"	.050"/1.3mm	5820753-80	5816431-80
	H25	13"/33 cm	.325"	.058"/1.5mm	5820869-56	5018404-56
	H25	15"/38 cm	.325"	.058"/1.5mm	5820869-64	5018404-64
	H25	16"/40 cm	.325"	.058"/1.5mm	5820869-66	5018404-66
	H25	18"/45 cm	.325"	.058"/1.5mm	5820869-72	5018404-72
	H25	20"/50 cm	.325"	.058"/1.5mm	5820869-80	5018404-80
	X-CUT™ C85	15"/38 cm	3/8"	.058"/1.5mm	5859434-56	5816266-56
	X-CUT™ C85	16"/40 cm	3/8"	.058"/1.5mm	5859434-60	5816266-60
	X-CUT™ C85	18"/45 cm	3/8"	.058"/1.5mm	5859434-68	5816266-68
	X-CUT™ C85	20"/50 cm	3/8"	.058"/1.5mm	5859434-72	5816266-72
	X-CUT™ C85	15"/38 cm	3/8"	.058"/1.5mm	5859508-56	5816266-56
	X-CUT™ C85	16"/40 cm	3/8"	.058"/1.5mm	5859508-60	5816266-60
	X-CUT™ C85	18"/45 cm	3/8"	.058"/1.5mm	5859508-68	5816266-68
	X-CUT™ C85	20"/50 cm	3/8"	.058"/1.5mm	5859508-72	5816266-72
STABILE SCHIENE MIT AUSTAUSCHBARER SCHIENENSPIITZE						
●	X-CUT™ C85	18"/45 cm	3/8"	.058"/1.5mm	5019577-68	5816266-68
●	X-CUT™ C85	20"/50 cm	3/8"	.058"/1.5mm	5019577-72	5816266-72
	X-CUT™ C85	18"/45 cm	3/8"	.058"/1.5mm	5019569-68	5816266-68
	X-CUT™ C85	20"/50 cm	3/8"	.058"/1.5mm	5019569-72	5816266-72
	X-CUT™ C85	24"/60 cm	3/8"	.058"/1.5mm	5019569-84	5816266-84
	X-CUT™ C85	28"/72 cm	3/8"	.058"/1.5mm	5019569-92	5816266-92
STABILE SCHIENE						
●	H00	10"/25 cm	1/4"	.050"/1.3mm	5873944-60	5018440-60
●	H00	12"/30 cm	1/4"	.050"/1.3mm	5873944-68	5018440-68
	X-CUT™ C85	18"/45 cm	3/8"	.058"/1.5mm	5019580-68	5816266-68
	X-CUT™ C85	20"/50 cm	3/8"	.058"/1.5mm	5019580-72	5816266-72
	X-CUT™ C85	24"/60 cm	3/8"	.058"/1.5mm	5019580-84	5816266-84
	X-CUT™ C85	28"/72 cm	3/8"	.058"/1.5mm	5019580-92	5816266-92
	H64	24"/60 cm	404°	.063"/1.6mm	5074760-46	5018431-76
	H64	28"/72 cm	404°	.063"/1.6mm	5015896-01	5018431-84
	H64	30"/75 cm	404°	.063"/1.6mm	5019581-92	5018431-92
	H64	36"/90 cm	404°	.063"/1.6mm	5019581-04	5018431-04
	H64	42"/105 cm	404°	.063"/1.6mm	5019218-24	5018431-24
CARVING SCHIENE						
●	H00	10"/25 cm	1/4"	.050"/1.3mm	5873944-60	5018440-60
●	H00	12"/30 cm	1/4"	.050"/1.3mm	5873944-68	5018440-68

*Massive Schiene mit einer Kettenteilung von .404 ist auf einigen Märkten als Zubehör erhältlich. Lesen Sie immer in Ihrem Benutzerhandbuch nach, welche Schneidausrüstung mit Ihrer Motorsäge kompatibel ist. Bitte ziehen Sie das Benutzerhandbuch Ihrer Motorsäge zu Rate, um zu kontrollieren, ob eine bestimmte Ketten/Schienen-Kombination für Ihr spezifisches Motorsägenmodell und Ihr Land angegeben ist.

ALLES WAS SIE BENÖTIGEN, IMMER GRIFFBEREIT

Wenn Sie Ihren gesamten Arbeitstag im Wald verbringen, wollen Sie sicher sein, dass Sie immer alles dabei haben, was Sie benötigen. Wichtiges Zubehör und Werkzeug immer griffbereit – für flexibles und effizientes Arbeiten. Eine Motorsäge von Husqvarna ist ein guter Einstieg optimiert mit dem zugeschnittenen professionellen Werkzeug für den täglichen effektiven Einsatz.



WERKZEUGGÜRTEL FLEXI – KOMBI-KIT



WERKZEUGGÜRTEL FLEXI – KEILE-KIT



WERKZEUGGÜRTEL FLEXI – TRANSPORT-KIT



Ein flexibler, ergonomischer Werkzeuggürtel mit ausgezeichneter Gewichtsverteilung und EASY-CLICK – Einhandbedienung für schnelles Öffnen und Schließen, der eigens für die Arbeit im Forst entwickelt wurde. Intuitiv und mithilfe der einfach zu befestigenden Halfter, Taschen und Gurte leicht an die persönlichen Bedürfnisse anpassbar.

Werkzeuggürtel FLEXI, Tragegurt, Kombihalfter mit Keiltasche, Halterung für Feile und Kombiwerkzeug, Universaltasche, Universal-Werkzeughalterung, Kombihalfter.

593 83 72-01

229 €

Werkzeuggürtel FLEXI, Tragegurt, Kombihalfter mit Keiltasche, Keiltasche, Halterung für Feile und Kombiwerkzeug, Universaltasche, Universal-Werkzeughalterung.

593 83 72-02

229 €

Werkzeuggürtel FLEXI, Tragegurt, Zubehörtasche, Halterung für Feile und Kombiwerkzeug, Universaltasche, Universal-Werkzeughalterung, Keiltasche.

593 83 72-03

219 €



1. WERKZEUGGÜRTEL FLEXI

Ein flexibler, ergonomischer Werkzeuggürtel mit ausgezeichnetener Gewichtsverteilung und Einhand-Schloss.

593 83 74-01

84,99 €



2. TRAGEGURT FÜR WERKZEUGGÜRTEL FLEXI

Dank der gepolsterten Schulterriemen verteilt der Tragegurt das Gewicht auf den Schultern.

593 83 76-01

44,99 €



3. UNIVERSALTASCHE

Universaltasche für Erste-Hilfe-Set, GPS, Powerbanks oder andere Kleinteile.

593 83 92-01

34,99 €



4. KOMBIHALFTER

Kombihalfter für Handpackzeuge oder Hebehaken sowie Ösen für Maßband.

593 83 83-01

32,99 €



6. KOMBIHALFTER MIT KEILTASCHE

Kombihalfter für Handpackzeuge oder Hebehaken sowie eine Tasche für Keile.

593 83 83-02

37,99 €



7. KEILTASCHE

Tasche für mehrere Keile, die in einzelnen Sektionen sicher aufbewahrt werden.

593 83 88-01

32,99 €



8. UNIVERSAL-WERKZEUGHALTERUNG

Mehrzweckhalterung zum Befestigen von Werkzeugen wie Axt, Fällheber etc.

593 83 97-01

12,99 €



9. BEFESTIGUNGSHAKEN

Ein Mehrzweckhaken zum Befestigen unterschiedlicher Werkzeuge, Wasserflaschen oder anderer Ausrüstung.

593 83 96-01

12,99 €



10. SPRAYDOSENHALTERUNG

Halfter zum sicheren Verwahren einer Spraydose.

593 83 95-01

12,99 €



11. HALTERUNG FÜR FEILE UND KOMBIWERKZEUG

Halterung für eine Rund- und eine Flachfeile, plus Kombiwerkzeug. Die Halterung verhindert, dass Werkzeuge kaputt oder verloren gehen.

593 83 94-01

32,99 €



12. SCHUBLEHREN-HALFTER

Das Schublehren-Halfter unseres klassischen Werkzeuggürtels kann auch am Werkzeuggürtel FLEXI befestigt werden.

505 69 32-04

17,99 €



13. HALFTER FÜR FÄLLHEBER

Das Fällheber-Halfter von unserem klassischen Werkzeuggürtel kann auch am Werkzeuggürtel FLEXI befestigt werden.

505 69 32-92

11,99 €



14. ZUBEHÖRTASCHE

Zusätzliche Tasche, in der Sie Feuerlöscher, Wasserflasche, Ersatzkleidung usw. verstauen können.

596 25 29-01

9,99 €



STIFTHALTER MIT ROLLE

Halterung mit federgespannter Metallrolle für 12-mm-Stifte. Robustes Design mit einer Metallrolle, die am Werkzeuggürtel oder Tragegurt befestigt werden kann.

593 83 98-01

32,99 €

Markierstifte, 12 Stk.,

593 97 55-01

14,99 €



FORSTMASSBAND

Einfach zu benutzen, ideal zum Messen von Stämmen und Stammstücken. Markierung auf beiden Seiten.

15m, mit Haken, 586 99 75-01

74,99 €

20m, mit Haken, 586 99 75-02

79,99 €



SCHLAGHEBER

Sehr robust, minimiert die Handvibration beim Arbeiten mit einem Keil.

47 cm, 574 38 71-01

89,99 €



TRITTFÄLLHEBER

Teleskopierbarer Trittfällheber. Dieser kann in einem Halfter am Gürtel getragen werden.

46 cm, 504 98 16-92
Halfter, 505 69 32-92

79,99 €
11,99 €



FÄLLHEBER MIT WENDEHAKEN

Massiv geschmiedet mit Kunststoffgriff, Ansatzpunkt und Wendehaken.

80 cm, 586 89 69-01

64,99 €



FÄLLHEBER, LANG

Geschmiedete Unterseite gibt zusätzliche Festigkeit. Gezahnte Vorderkante sorgt für bessere Griffsicherheit. Die Länge gibt zusätzliche Kraft und der extra lange Griff kann als Zweihandgriff genutzt werden.

130 cm, 574 38 72-01

89,99 €



WENDERIEMEN

Zum Freilegen / Drehen verkanteter Stämme und als Trageriemen für Kanister.

505 69 80-20

37,99 €



MARKIERUNGSBAND

100% Viskose, biologisch abbaubar, 20 mm breit und ca. 75 m lang.

Orange, 574 28 77-00
Rot, 574 28 77-01
Blau, 574 28 77-02
Gelb, 574 28 77-03

3,99 €
3,99 €
3,99 €
3,99 €



GÜRTEL

Leder, 505 69 00-01

24,99 €



MESSKLUPPE

Mit Tabelle, Zentimetermaß auf 2 Seiten.

36 cm, 505 69 47-30
46 cm, 505 69 47-46
Halfter, 505 69 32-04

34,99 €
37,99 €
17,99 €



RÄUMAXT

Stiel aus Hickoryholz, Klinge austauschbar und beidseitig geschliffen.

579 00 06-01

49,99 €



SAPPIE

Sappie zum Bewegen von Baumstämmen. Kopf aus geschmiedetem Stahl mit scharf geschliffener Spitze. Der Holzgriff ist zum Teil in Signalorange für eine gute Sichtbarkeit.

38 cm, 579 69 28-01
80 cm, 579 69 28-02

34,99 €
44,99 €



ASTSÄGE

Gebogene Säge mit Stoßmesser zum Schneiden von Rinde und um Splittern zu vermeiden.

33,3 cm mit Stoßmesser, 505 69 45-66

84,99 €



KLAPPBARE BAUMPFLEGESÄGE 200 FO

Klappbare Säge mit 20 cm Messer für unterschiedliche Einsatzbereiche.

967 23 64-01

39,99 €



GERADE BAUMPFLEGESÄGE 300 ST

Gerade Säge mit 30 cm Messer zum Sägen von frischem und abgelagertem Holz. Halter im Lieferumfang enthalten.

967 23 65-01

49,99 €



GEBOGENE BAUMPFLEGESÄGE 300 CU

Gebogene Säge mit 30 cm Messer für anspruchsvolle Baumpflegearbeiten. Der Halter ist im Lieferumfang enthalten.

967 23 66-01

54,99 €



TELESKOPSTIEL FÜR ASTSÄGE

2,5 - 5 Meter. Länge ist einfach verstellbar.

502 42 73-01

109,99 €

NEU



FÄLLKEIL

Hergestellt aus stoßfestem ABS-Kunststoff. Hilft, die Fallrichtung des Baumes zu bestimmen.

- 14 cm, 598 03 58-01 **9,99 €**
- 20 cm, 598 03 58-02 **11,99 €**
- 25 cm, 598 03 58-03 **12,99 €**



FÄLLKEIL AUS ALUMINIUM

Hilft, die Fallrichtung des Baumes zu bestimmen. Nachschleifbar.

- 550 g, 22 cm, 586 88 59-01 **24,99 €**
- 1.000 g, 27.5 cm, 586 88 59-02 **29,99 €**



SPALTKEIL

Gedrehter Stahlkeil zum Spalten von Stämmen.

- 577 25 92-01 **44,99 €**



NEU



BAUMPFLERGE-KEIL

Ein kleiner professioneller Keil, der speziell für kleinere Fällschnitte entwickelt wurde. Aus hochwertigem haltbaren Kunststoff. Der Keil passt in die Tasche oder kann am Gurt oder an der Schlaufe aufgehängt werden.

- 598 03 57-01 **7,99 €**



HEBEZANGE / HANDPACKZANGE

Scharfer Haken mit geschliffenen Kanten. Robust und weniger rostempfindlich dank spezialgehärtetem Stahl mit Oberflächenbehandlung.

- 30 cm, 574 38 76-01 **39,99 €**
- 20 cm, 574 38 75-01 **37,99 €**



HEBEHAKEN

Verlängerter Haken für eine längere, größere Öffnung zum Heben. Robust und weniger rostempfindlich dank spezialgehärtetem Stahl mit Oberflächenbehandlung.

- 574 38 74-01 **29,99 €**



SICHERHEITSEIL, BAUMPFLERGE

Kann zusammen mit einem Motorsägenhaken zur Befestigung der Motorsäge an einem Gürtel benutzt werden. Elastisch. Misst 0,5 m in normalem Zustand und 1,25 m voll ausgezogen.

- 577 43 80-01 **29,99 €**



KARABINERHAKEN, BAUMPFLERGE

Zum einfachen Befestigen einer Motorsäge an einem Tragegurt. Robuste Bauweise. Optimiert für T540 XP® und T535i XP®.

- 580 80 03-01 **19,99 €**



ZUSATZÖSE, BAUMPFLERGE

Für Baumpfleger entwickelt, die mit einer Standard Motorsäge arbeiten. Der sichere Weg, die Motorsäge am Sicherheitsseil zu befestigen. Mit Überlastungsschutz.

- 578 07 71-01 **27,99 €**



WURFLEINE ARBORIST

Aus hochstabiler, zugfester Dyneema®-Faser gefertigt. Hohe Kantenfestigkeit dank einer Urethan-Ummantelung. Kann einfach und ohne zu verknoten geworfen werden. Die orange Farbe sorgt für gute Sichtbarkeit.

- 55 m, 596 93 59-11 **37,99 €**



WURFGEWICHTE, ARBORIST

Qualitativ hochwertige Gewichte aus sehr haltbarem Cordura-Gewebe. Einfaches und sicheres Befestigen an der Wurfleine. Die orange Farbe sorgt für gute Sichtbarkeit.

- 397 g, 596 93 58-11 **17,99 €**
- 340 g, 596 93 58-12 **17,99 €**
- 283 g, 596 93 58-13 **17,99 €**
- 226 g, 596 93 58-14 **17,99 €**



KARABINER, ARBORIST

Aus warm geschmiedetem 707 Aluminium gefertigt, das hohe Stärke und geringes Gewicht bietet. Das dreifache Sperrsystem verhindert ein versehentliches Öffnen. Key-Lock-Nase reduziert das Verfangen von Seil und Kleidung.

- D-Form, 596 93 62-12 **17,99 €**
- Oval, 596 93 62-11 **17,99 €**
- HMS/Birnenform, 596 93 62-13 **17,99 €**



WURFLEINENWÜRFEL, ARBORIST

Faltbarer Stoffwürfel mit 40 cm Seitenlänge, ideal zum Aufbewahren der Wurfleine. Sorgt dafür, dass sich das Seil beim Werfen in die Baumkrone nicht verknotet.

- 596 93 60-11 **37,99 €**



SEILTASCHE, ARBORIST

Nimmt bis zu 80m 12-mm-Seil auf. Cinch-Verschluss hält das Seil sauber und trocken. Daisy Chains an der Außenseite zum Befestigen von Ausrüstung. Bezogene, oben angeordnete Griffe für zusätzlichen Komfort. 28 Liter.

- 596 93 63-11 **44,99 €**



HUSQVARNA INTENSIVE CUT RUNDFEILEN

Für optimale Abtragleistung und längere Lebensdauer konzipiert.

- 3 STÜCK**
- 4.0mm, 597 35 48-01 **5,99€**
 - 4.5mm, 597 35 55-01 **5,99€**
 - 4.8mm, 597 35 58-01 **5,99€**
 - 5.2mm, 597 35 59-01 **5,99€**
 - 5.5mm, 597 35 61-01 **5,99€**
- 12 STÜCK**
- 4.0mm, 597 35 48-02 **19,99€**
 - 4.8mm, 597 35 58-02 **19,99€**
 - 5.2mm, 597 35 59-02 **19,99€**
 - 5.5mm, 597 35 61-02 **19,99€**

FLACHFEILE

Qualitätsfeile, die einen korrekten Winkel der Schneide sicherstellt.

Flachfeile 6", 1 Stck., 505 69 81-60 **5,99€**



FEILLEHREN

Speziell entwickelte Feillehren, die zusammen mit unseren Rundfeilen zur Kontrolle des richtigen Feilwinkels benutzt werden.

- H00 1/4", 1.3 mm, 505 69 81-18 **12,99€**
- H38 3/8" mini Pixel, 1.1 mm, 579 55 88-01 **12,99€**
- H35 / H36 / H37 3/8" mini, 505 24 37-01 **12,99€**
- H64(S), 0.404", 1.6 mm, 505 69 81-15 **12,99€**



KOMBILEHREN

Unsere Kombilehren sind spezielle Lehren, bei denen Feillehre und Tiefenbegrenzer-Lehre in einem einzigen Werkzeug kombiniert sind. Verwenden Sie diese zusammen mit unseren Rund- und Flachfeilen, um den Feilwinkel und die Tiefenbegrenzereinstellung korrekt zu konfigurieren.

- X-Cut™ 21, grün, SP21G 0.325" Mini/ 1.1 mm Pixel, 595 00 47-01 **12,99€**
- X-Cut™ 93, grau, S93G 3/8" Mini/ 1.3 mm, 587 80 90-01 **12,99€**
- X-Cut™ 33P, orange, SP33G 0.325"/ 1.3 mm Pixel, 586 93 84-01 **12,99€**
- X-Cut™ 83/85, blau, C83/C85/ S85 3/8", 586 93 86-01 **12,99€**
- H00 1/4"/1.3 mm, 580 68 74-01 **12,99€**
- H30 0.325"/1.3 mm Pixel, 505 69 81-08 **12,99€**
- H22/H25/H23 0.325"/1.5 mm, 505 69 81-09 **12,99€**
- H42/H46/H47(S)/H48(S)/H50 3/8" Meißel, 505 24 35-01 **12,99€**
- H49/H51/H54/H58 3/8" Halbmeißel, 575 99 15-01 **12,99€**

TIEFENBEGRENZER-LEHRE

Speziell entwickelte Lehre für die richtige Tiefenbegrenzereinstellung. Zusammen mit unseren Flachfeilen zu verwenden.

- 0.325", 505 69 81-00 **6,99€**
- 3/8", 505 69 81-01 **6,99€**
- 0.404", 505 69 81-02 **6,99€**
- 3/8" Mini/3/8" Mini Pixel, 505 69 81-03 **6,99€**



FEILENGRIFF

Patentiertes Feilenverriegelungssystem, passend für alle Rundfeilen. Die 25° und 30° Lehre erleichtert das Feilen im richtigen Winkel.

- Feilengriff Ø 4,5-5,5 mm, 505 69 78-01 **5,99€**
- Feilengriff Flachfeilen, 505 69 78-10 **5,99€**



FEILBOCK

Zur Fixierung der Kettensäge beim Kettschärfen. Hergestellt aus Schmiedestahl.

505 66 52-56 **27,99€**

FEILENSÄTZE

Kompletter Feilensatz mit Feilengriff, Kombilehre oder Feillehre und Tiefenbegrenzerlehre, zwei Rundfeilen und einer Flachfeile.

- X-Cut™ P21, grün, SP21G, 590 00 46-01 **31,50€**
- X-Cut™ 93, grau, S93G, 587 80 67-01 **31,50€**
- X-Cut™ P33, orange, SP33G, 586 93 34-01 **31,50€**
- X-Cut™ 83/85, blau, C83/C85/S85, 586 93 85-01 **31,50€**
- H00, 580 68 75-01 **31,50€**
- H30, 505 69 81-27 **31,50€**
- H25/H22/H21/H23, 505 69 81-25 **31,50€**
- H36, 505 69 81-38 **31,50€**
- H37, 579 65 36-01 **31,50€**
- H42/H46/H47/H48/H50, 505 69 81-30 **31,50€**
- H64(S), 505 69 81-92 **31,50€**

PRODUKTINFORMATION – FEILAUSTRÜSTUNG

	KETTENBEZEICHNUNG	LEHREN-BEZEICHNUNG	WALZENFARBE	FEILENDURCHMESSER (MM/ZOLL)	KOMBIFEILENLEHRE	FEILENSATZ	FEILENLEHRE	TIEFENBEGRENZERLEHRE
X-CUT™	SP21G	P21	Grün	4,0/5/32	595 00 47-01	595 00 46-01	-	-
	S93G	93	Grau	4,0/5/32	587 80 90-01	587 80 67-01	-	-
	SP33G	P33	Orange	4,8/3/16	586 93 84-01	586 93 34-01	-	-
	C83/C85/S85	83/85	Blau	5,5/7/32	586 93 86-01	586 93 85-01	-	-
H-KETTE	H00	1/4"	-	4,0/5/32	580 68 74-01	580 68 75-01	505 69 81-18	-
	H38	3/8" Mini Pixel	-	4,5/11/64	-	-	579 55 88-01	505 69 81-03
	H37	3/8" Mini	-	4,0/5/32	-	579 65 36-01	505 24 37-01	-
	H30	0.325" Pixel	-	4,8/3/16	505 69 81-08	505 69 81-27	-	-
	H21/22/23/25	0.325"	-	4,8/3/16	505 69 81-09	505 69 81-25	-	505 69 81-00
	H42/46/47/48/80/81	3/8" Vollmeißel	-	5,5/7/32	505 24 35-01	505 69 81-30	-	505 69 81-01
	H49/51/54/58/70	3/8" Halbmeißel	-	5,5/7/32	575 99 15-01	-	-	-
	H64	0.404"	-	5,5/7/32	-	-	505 69 81-15	505 69 81-02



ÄXTE MIT HOLZGRIF

Eine Serie von qualitativ hochwertigen, geschmiedeten Äxten mit Griffen aus Eschenholz. Der Holzgriff ist für gute Sichtbarkeit in Teilen signalorange.

- Handbeil, 36 cm, 0,6 kg. 597 62 77-01 **44,99 €**
- Universalexakt, 70 cm, 1,25 kg. 597 62 90-01 **69,99 €**
- Kleine Spaltaxt, 50 cm, 1,25 kg. 599 67 31-01 **49,99 €**
- Spaltaxt, 80 cm, 2,5 kg. 597 62 94-01 **99,99 €**

CAMPINGAXT

Eine kleine Axt, ideal für Aktivitäten im Wald oder in der Natur. Sie eignet sich hervorragend für die meisten Outdoor-Aktivitäten wie z.B. Holzspalten für ein Lagerfeuer. Die Axt passt dank ihrer Größe sehr gut in jeden Rucksack. Sie kann aber genauso gut durch eine spezielle Halterung an einem Gürtel befestigt werden. Qualitativ hochwertiger, handgeschmiedeter Schwedenstahl. 37,5 cm.

576 92 63-01 **49,99 €**



WALDAXT

Ist perfekt zum Fällen kleinerer Bäume, zum Entasten und Kürzen von Ästen und zum Roden von Büschen geeignet. Durch den langen Stiel findet eine optimale Kraftübertragung statt. Qualitativ hochwertiger, handgeschmiedeter Schwedenstahl. 65 cm.

576 92 62-01 **59,99 €**



SPALTAXT

Die kräftige Husqvarna Spaltaxt eignet sich hervorragend zum Spalten von Stämmen und Feuerholz. Der Axtkopf ist so konstruiert, dass er leichter ins Holz eindringt und mit minimalem Aufwand das Holz in zwei Teile spaltet. Der lange Griff ermöglicht es, mit mehr Kraft zu arbeiten und kann auch beidhändig benutzt werden. Qualitativ hochwertiger, handgeschmiedeter Schwedenstahl. 75 cm.

576 92 67-01 **89,99 €**



KLEINE SPALTAXT

Diese kleine Spaltaxt ist hervorragend zum Spalten von leichtem Feuerholz geeignet. Der Kopf ist so geformt, dass er einfach und mit geringer Anstrengung für den Benutzer ins Holz eindringt und das Holz in zwei Teile teilt. Die geringe Größe macht es möglich, die Axt einhändig zu nutzen. Qualitativ hochwertiger, handgeschmiedeter Schwedenstahl. 50 cm.

576 92 68-01 **59,99 €**



ZIMMERMANSAXT

Diese Axt eignet sich hervorragend für Zimmermannsarbeiten. Durch die Aussparung im Axtkopf ist eine präzise Handhabung möglich. Qualitativ hochwertiger, handgeschmiedeter Schwedenstahl. 50 cm.

576 92 65-01 **79,99 €**



SPALTHAMMER

Der Spalthammer ist die kraftvollste und schwerste Axt zum Spalten von Stämmen und großen Holzstücken. Dank ihrer gehärteten Schlagfläche kann sie als Hammer oder in Kombination mit einem Spalteisen eingesetzt werden. Qualitativ hochwertiger, handgeschmiedeter Schwedenstahl. 80 cm.

576 92 66-01 **109,00 €**



HOBBYAXT

Kleines, handliches Beil für das Spalten von Scheitholz und für kleinere Gartenarbeiten. Qualitativ hochwertiger, handgeschmiedeter Schwedenstahl. 37,5 cm.

576 92 64-01 **49,99 €**



WANDERBEIL

Eine kleinere Axt zum Wandern und Campen. Handgeschmiedeter hochwertiger Stahl, gehärtet, um lange scharf zu bleiben, mit Stiel aus Hickory-Holz und Leder-Etui. 24 cm.

599 67 35-01 **39,99 €**



HUSQVARNA A1400

Universalexakt, ideal zum Spalten von harzigem Holz. 60 cm.

580 76 11-01 **79,99 €**



HUSQVARNA A2400

Kraftvolle Universalexakt für verschiedene Holzarbeiten. 70 cm.

580 76 12-01 **109,- €**



HUSQVARNA S1600

Spaltaxt zum Spalten von Stämmen und Holzstücken. 60 cm.

580 76 13-01 **84,99 €**



HUSQVARNA S2800

Kraftvolle Spaltaxt zum Spalten von großen Stämmen. 70 cm.

580 76 14-01 **109,- €**



HUSQVARNA H900

Kleine Hobbyaxt für Camper, Wanderer und Gartenfreunde. 34 cm.

580 76 10-01 **44,99 €**



TROLLEY

Robuster Trolley mit gut zugänglichem, U-förmigem Reißverschluss und leisen Gummirollen. Harte Bodenplatten und Seitenteile sorgen dafür, dass der Koffer aufrecht stehen kann. Zwei Packbeutel eingeschlossen.

90 Liter, 593 25 81-01 **139,- €**



DUFFLE BAG

Feuchtigkeitsabweisendes, leicht zu reinigendes Material, smarte Innentaschen und weiche, oben angeordnete Griffe. Abnehmbare Schulterriemen und Packbeutel im Lieferumfang enthalten.

70 Liter, 593 25 83-01 **89,99 €**



MOTORSÄGENTASCHE

Tasche aus recycelten PET-Flaschen mit speziellen Taschen für Motorsägefeilen und einer Schienenabdeckung, die mit Klettverschlüssen leicht entfernt bzw. an der Tasche befestigt werden kann. Passend für alle unsere Motorsägen.

48 Liter, 597 41 83-01 **49,99 €**



RUCKSACK

Robuster, wetterbeständiger Rucksack. Einfach zu reinigendes Material, das das Innere des Rucksacks trocken hält. Rollverschluss und smarte Fächer für Laptop, Thermoskanne und Wasserflasche.

30 Liter, 593 25 82-01 **79,99 €**



SCHLEIFSTEIN

Kleiner Siliziumkarbid-Schleifstein zum Schärfen von Äxten. Zwei verschiedene Körnungen (grob und fein) für schnelles oder feines Schleifen. Kann sowohl trocken als auch mit Öl oder Wasser verwendet werden. Mit Ledertasche.

599 67 46-01 **27,99 €**

POWER BOX

Robuster, praktischer Koffer, in dem Sie eine Motorsäge, Schmiermittel und anderes Zubehör transportieren können.

531 30 08-72 **89,99 €**



SO EINFACH KÖNNEN SCHWIERIGSTE AUFGABEN SEIN

Husqvarna Forstfreischneider wurden für lange Arbeitseinsätze in schwierigem Gelände entwickelt. Starke Motorleistung, hochwertige Profi-Bauteile sowie ein ergonomisches Design ermöglichen schnelles und effizientes Arbeiten. Gleichzeitig schont der bewährte Tragegurt Balance XT Ihre Muskeln und Ihren Rücken.

X-TORQ®

X-TORQ® – MEHR LEISTUNG. 75% WENIGER ABGASEMISSIONEN.

X-Torq® Motoren liefern eine hervorragende Verbrennungsleistung ohne Kompromisse bei Leistung oder Drehmoment zu machen. Bevor das Luft-/Kraftstoffgemisch in den Zylinder eintritt, wird der Überströmkanal bei jedem Zyklus mit frischer Luft durchspült. Dies verhindert, dass sich nicht verbrannte Benzinrückstände mit den Abgasen vermischen. Das Ergebnis? Eine deutliche Reduktion der Abgase sowie ein geringerer Kraftstoffverbrauch im Vergleich zu ähnlichen Modellen ohne X-Torq®.

MASSGESCHNEIDERTES DESIGN

IM PERFEKTEN WINKEL ARBEITEN

Der Schlüssel zur höchsten Produktivität mit einem Husqvarna Forstfreischneider ist die Konzeption des Kegelradgetriebes und des Holms sowie die optimale Länge des Schafts. Das Kegelradgetriebe hat den perfekten Winkel, was das Fällen der Bäume in die richtige Richtung erleichtert. Der abgesenkte Holm und der verkürzte Schaft ermöglichen Ihnen die Maschine einfacher zu bedienen. Dadurch steigern Sie Ihre Wendigkeit und Effizienz bei der Arbeit mit dem Forstfreischneider.

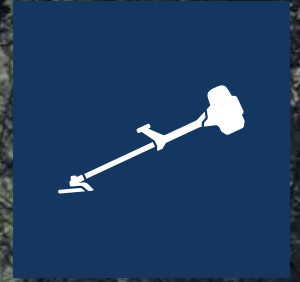

BENUTZERFREUNDLICHES DESIGN

MACHT DIE ARBEIT LEICHTER

Um Ihnen die Arbeit zu erleichtern, haben wir bei der Entwicklung unserer Forstfreischneider viel Forschungsarbeit betrieben. Deshalb haben wir besonders auf die perfekt abgestimmte Bauform geachtet. Der bequeme Griff mit Daumengas, eine effiziente Vibrationsdämpfung sowie der bewährte Balance XT™ Tragegurt reduzieren die Belastung Ihres Körpers erheblich. **Das komplette Sortiment an Gurten finden Sie auf Seite 73.**



KOMFORTABLE AKKU-LEISTUNG

LEISE LEISTUNG IN EINEM 3 KG PAKET

Mit dem Husqvarna 530iPX wird die Arbeit zu einer wahren Freude. Er ist unglaublich leicht und bietet eine ausgezeichnete Ergonomie, ohne bei der Leistung Abstriche zu machen. Außerdem bleiben Ihnen Abgase und Lärm erspart.

AKKUSYSTEM

FLEXIBEL UND BEQUEM

Für optimale Ergonomie befestigen Sie Ihren 530iPX an den Tragegurt des rückentragbaren Akkus. Sie entscheiden selbst, ob Sie einen Wechselakku oder einen rückentragbaren Akku verwenden möchten.



**AKKU
ERFAHRUNG
SEIT 1973**
HUSQVARNA GROUP



EINZIGARTIGES DESIGN

VERSUCHEN SIE EINMAL ETWAS GANZ NEUES

Die Husqvarna 530iPX ist eine einzigartige Pflegesäge, die in dichter Vegetation im Hinblick auf Bewegungsfreiheit ganz neue Maßstäbe setzt. Da der Sägekopf um 90 Grad gedreht werden kann, können Sie in jeder beliebigen Richtung Schnitte ausführen. Egal ob Sie Bäume lichten oder beschneiden – dies ist das perfekte Werkzeug dafür.

DAUMENGAS**STEUERN SIE DIE KRAFT
MIT IHREM DAUMEN**

Das Daumengas gibt Ihnen die Möglichkeit, die Maschine genau zu kontrollieren und reduziert die Belastung der Muskeln in Ihrer Hand. Bequemer geht's nicht.

**SMART START®****EINFACHES STARTEN.
EINFACHES ARBEITEN.**

Unabhängig von der Temperatur Ihres Motors sorgt unser Startmodus dafür, dass sich Ihre Maschine einfach starten lässt. Durch die Federunterstützung wird der Zugwiderstand reduziert und das Gerät lässt sich mit weniger Kraftaufwand starten.

LOW VIB®**EFFEKTIVES VIBRATIONSSYSTEM
SCHÜTZT SIE VOR ERMÜDUNG**

Dank der effizienten Vibrationsdämpfung können Sie bequem und effizient arbeiten, ohne dass Ihre Hände starker Vibrationsbelastung ausgesetzt sind. Mit Hilfe sorgfältig eingestellter Vibrationsdämpfer ist es uns gelungen, die Vibrationen an den Handgriffen extrem gering zu halten. Dies trägt dazu bei, dass Ihre Arme und Hände geschont werden und Sie auch langfristig gesund bleiben.

AUTOTUNE™**VOLLE MOTORLEISTUNG
BEI JEDEM EINSATZ**

Bei AutoTune™ handelt es sich um eine automatische Motoreinstellung, durch die Sie immer ein zuverlässiges Starten und eine maximale Leistung von Ihrer Husqvarna Maschine erwarten können. AutoTune™ optimiert das Luft-Kraftstoffgemisch im Vergaser kontinuierlich. Dadurch werden Faktoren wie Luftfeuchtigkeit, Seehöhe, Temperatur, Kraftstoffqualität und – nicht zu vergessen – zugesetzte Luftfilter kompensiert. Ihr Motor läuft optimal – Sie müssen den Vergaser nie mehr von Hand einstellen.

**HUSQVARNA FLEET SERVICES™****BEHALTEN SIE DEN ÜBERBLICK
ÜBER IHRE AUSRÜSTUNG**

Die Kontrolle über Ihren Maschinenpark zu behalten, war noch nie so einfach. Verwenden Sie einfach den Maschinensensor von Husqvarna und Sie wissen zu jeder Zeit, wo Ihre Maschine aktuell eingesetzt wird, wie lange die Maschine genutzt wurde, wann der nächste Service ansteht und vieles mehr. Sie haben jederzeit die komplette Übersicht von Ihrem Computer, Tablet oder Smartphone aus. **Lesen Sie mehr dazu auf Seite 14.**

FORSTFREISCHNEIDER-SORTIMENT

HUSQVARNA 555FRM



53,3 cm³
 2,8 kW
 9,2 kg

966 62 93-01
Preis inkl. MwSt. **1.699,- €**

Forstfreischneider, der speziell für den Vollzeiteinsatz entwickelt wurde. Das Modell wurde für den Einsatz mit Häckselmesser optimiert. Der Balance XT Tragegurt sorgt für einen einzigartigen Tragekomfort.

- X-Torq®
- Low Vib®
- Automatischer Start-/Stopp-Schalter
- Smart Start®

HUSQVARNA 555FXT



53,3 cm³
 2,8 kW
 9,1 kg

966 62 92-01
Preis inkl. MwSt. **1.699,- €**

Ein sehr kraftvoller Freischneider, der für den Vollzeiteinsatz unter schwierigen Bedingungen entwickelt wurde. Der 53 cm³ Motor bietet die Kraft und die schnelle Beschleunigung, die Sie für die schwierigsten Aufgaben benötigen. Zusätzlich sorgt der Balance XT Tragegurt für einen einzigartigen Komfort. Dieser Freischneider ist mit Griffheizung ausgestattet.

- X-Torq®
- Low Vib®
- Automatischer Start-/Stopp-Schalter
- Smart Start®
- Griffheizung

HUSQVARNA 545FXT AUTOTUNE™



45,7 cm³
 2,2 kW
 8,4 kg

967 17 66-01
Preis inkl. MwSt. **1.199,- €**

Ein robuster, benutzerfreundlicher Hochleistungs-Forstfreischneider mit 45 cm³, der für den Vollzeiteinsatz entwickelt wurde. Zusätzlich sorgt der Balance XT Tragegurt für einen einzigartigen Komfort. Dieser Freischneider ist mit Griffheizung und AutoTune™ ausgestattet.

- X-Torq®
- Low Vib®
- Automatischer Start-/Stopp-Schalter
- Start Modus
- AutoTune™
- Griffheizung

HUSQVARNA 545FR



45,7 cm³
 2,1 kW
 48 cm
 8,7 kg

967 63 79-01
Preis inkl. MwSt. **999,- €**

Die Husqvarna 545FR Motorsense wird komplett mit Trimmerkopf, Grasklinge und Sägeblatt geliefert. Diese Flexibilität macht es zur idealen Lösung für Menschen, die die Vorteile beider Produkte in einem effektiven Paket benötigen. Der X-Torq®-Motor bietet rohe Kraft und hervorragende Kraftstoffeffizienz. LowVib® Vibrationsdämpfung maximiert Benutzerkomfort und Kontrolle.

- X-Torq®
- Automatischer Start-/Stopp-Schalter
- Low Vib®
- Smart Start®

HUSQVARNA 530iPX



3/8"
 25-30 cm
 3,1 kg

967 88 51-10
Preis inkl. MwSt. **549,- €***

Für Voll- oder Teilzeiteinsatz beim Roden oder bei der Baumpflege. Hervorragende Leistung und geringes Gewicht, sehr geringe Betriebskosten. Setzen Sie ihn zusammen mit dem Tragegurt für rückengetragene Akkus bei Rodungsarbeiten im Wald ein.

- Bürstenloser E-TORQ Motor
- SavE Stromsparmodus
- Intuitives Bedienfeld
- Allwetter-Einsatz (IPX4)
- Offener seitlicher Akku-Schacht bietet Schutz vor Verschmutzungen
- Verstellbarer Sägekopf



ERFAHREN SIE MEHR ÜBER
UNSERE AKKUS UND
LADEGERÄTE AUF SEITE 138

* Exkl. Akku und Ladegerät

Hubraum, cm³
 Leistungsausgabe, kW
 Kettenteilung, Zoll
 Empfohlene Länge der Führungsschiene Zoll / cm
 Gewicht (ohne Schneidausrüstung), kg

HUSQVARNA 535FBX



34,6 cm³
1,6 kW
.325" Pixel
33 cm
12,4 kg

966 06 32-01
Preis inkl. MwSt. **1.199,- €**

Die erste Applikation zur Pflege von Jungbeständen. Da der 34 cm³ Motor in einer Halterung auf dem Rücken platziert ist, bietet diese Konzeption eine hervorragende Lastenverteilung. Die Schneidausrüstung ist für Komfort und optimale Flexibilität in einer beweglichen Halterung befestigt, was das genaue Arbeiten vereinfacht.

- X-Torq®
- Low Vib®
- Automatischer Start-/Stopp-Schalter
- Abnehmbarer Holm
- Bewegliche Maschinenhalterung

BENZIN-FORSTFREISCHNEIDER	555FRM	555FXT	545FXT AUTOTUNE™	545FR	535FBX
TECHNISCHE DATEN					
Hubraum, cm ³	53,3	53,3	45,7	45,7	34,6
Ausgangsleistung, kW	2,8	2,8	2,2	2,1	1,6
Volumen Kraftstofftank, Liter	1,1	1,1	1,0	0,9	0,6
Kraftstoffverbrauch (g/kWh)	480	480	450	450	463
Schalldruckpegel am Ohr der Bedienperson, dB(A)*	103	103	99	100	94
Garantierter Schalleistungspegel, LWA dB(A)**	124	117	116	117	111
Äquivalenter Vibrationswert (ahv, eq) linker/rechter Handgriff, m/s ² ***	2,0/1,5	2,1/2,3	3,5/3,2	3,6/3,8	—
Äquivalenter Vibrationswert (ahv, eq) vorderer/hinterer Handgriff, m/s ² ***	—	—	—	—	1,8/1,2
Drehzahl bei max. Leistung, U/min	9000	9000	9000	9000	8400
Leerlaufdrehzahl, U/min	2800	2800	2700	2700	2900
Getriebeübersetzung	1:1,0	1:1,29	1:1,29	1:1,4	1:1,29
Antriebsradwinkel	35	24	24	35	—
Gewicht (exkl. Schneidausrüstung), kg	9,2	9,1	8,4	8,7	12,4
MERKMALE					
X-Torq® Motor	●	●	●	●	●
Low Vib®	●	●	●	●	●
Automatischer Start-/Stopp-Schalter	●	●	●	●	●
Kraftstoffpumpe	●	●	●	●	●
Werkzeugloses Verstellen von Holm/Handgriff	●	●	●	●	●
Forstwinkelgetriebe	●	●	●	●	—
Smart Start®	●	●	●	●	—
Start Modus	—	—	●	—	—
AutoTune™	—	—	●	—	—
Handgriffheizung	—	●	●	—	—
Abnehmbarer Holm	—	—	—	—	●
Bewegliche Maschinenhalterung	—	—	—	—	●
GURT IM LIEFERUMFANG ENTHALTEN					
Balance XT™	●	●	●	—	—
Balance X™	—	—	—	●	—
SCHNEIDAUSRÜSTUNG IM LIEFERUMFANG ENTHALTEN					
OEM Sägeblatt	Häckselmesser	Scarlett 225-24	Scarlett 225-24	Scarlett 200-22	—
OEM Führungsschiene und Kette	—	—	—	—	.325" 13" Pixel

* Äquivalenter Schalldruckpegel am Ohr der Bedienperson, nach ISO 22868. Die aufgeführten Daten für äquivalente Schalldruckpegel der Maschine enthalten typische, statistische Schwankungen (Normalabweichung) von 1 dB(A).
 Lärmemissionen in der Umgebung gemessen als Schalleistungspegel (LWA) nach EG-Richtlinie 2000/14/EC. Die aufgeführten Lautstärkenwerte der Maschinen, wurden mit der originalen Schneidausrüstung gemessen, welche das höchste Lautstärkenlevel aufweist. Der garantierte Schalleistungspegel enthält Schwankungen in der Produktion sowie Schwankungen durch das Messverfahren mit 1-3 dB(A). *Äquivalente Vibrationswerte (ahv,eq) nach EN ISO 11806-1 und ISO 22867. Die aufgeführten Daten für äquivalente Vibrationswerte enthalten typische, statistische Schwankungen (Normalabweichung) von 1 m/s².

LEISTUNGSANGABE Am 1. Januar 2010 trat eine neue EU-Maschinenrichtlinie (2006/42/EG) in Kraft, nach der Hersteller die Nennleistung von Motoren in Kilowatt (kW) angeben müssen. Die genannte Leistungsangabe gibt die durchschnittliche Nettoleistung eines typischen Motors aus der Produktion des jeweiligen Modells (bei spezifizierter Drehzahl, siehe Betriebsanleitung) wieder. Die Messung erfolgt auf Grundlage des SAE-Standards J1349/ISO1585. Motoren aus der Massenfertigung können von diesen Werten abweichen. Die tatsächliche Ausgangsleistung des verbauten Motors ist abhängig von Betriebsdrehzahl, Umwelteinflüssen und sonstigen variablen Größen.

EIN NEUER STANDARD BEI NACHHALTIGER LEISTUNG

Die Maschinen der Husqvarna Forstfreischneider- und Trimmer-Serien sind so konstruiert, dass sie auch im härtesten Einsatz optimale Leistung bringen. Sie sind nicht nur zuverlässig, leistungsstark und effizient, sondern auch gut ausgewogen, leicht und einfach zu bedienen. Sie können also in weniger Zeit mehr erledigen. Unsere 535er-Serie an akkubetriebenen Motorsensen bietet Ihnen ein neues Maß an Produktivität und nachhaltiger Leistung und räumt ein für alle Mal mit Vorurteilen über akkubetriebene Geräte auf.

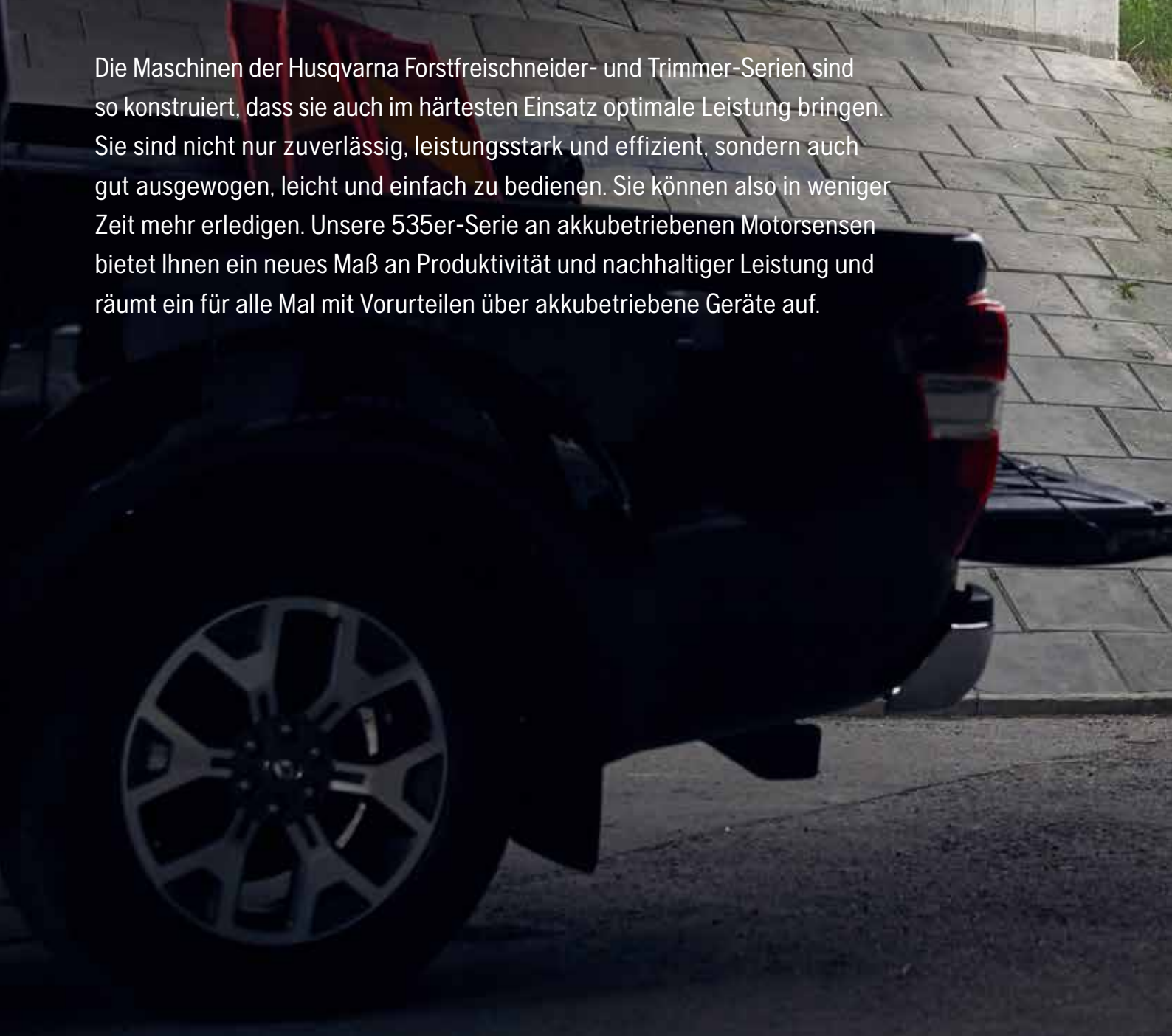



**LEISTUNG, DIE EINEM
35 CM³ MOTOR ENTSpricht**

REVOLUTIONÄRES, AKKUBETRIEBENES FREISCHNEIDEN

Husqvarna 535iRXT, 535iRX und 535iFR sind die kraftvollsten, akkubetriebenen Motorsensen in unserem Sortiment. Der E-TORQ Motor, dessen Leistung einem 35 cm³ Motor entspricht, und ein Schnittradius von 40 cm bieten Ihnen die zuverlässige Leistung, die Sie benötigen, um Ihren Job perfekt ausführen zu können.



ROBUSTES DESIGN

EIN MOTIVIERENDES, INSPIRIERENDES GEFÜHL VON QUALITÄT

Die akkubetriebenen Forstfreischneider und Trimmer aus unserer 535er-Serie überzeugen durch ihre Optik und ihr professionelles Handling. Viele wichtige Komponenten wie das Kegelradgetriebe wurden von unserer bewährten, benzinbetriebenen Serie übernommen. Der stabile Holm und die Motorhalterung sind aus Magnesiumstahl gefertigt.



TRIMMERKOPF MIT RICHTUNGSWECHSEL

WECHSELN SIE DIE RICHTUNG, WANN IMMER SIE WOLLEN

Der einzigartige Trimmerkopf der Modelle 520iRX und 520iLX ermöglicht es Ihnen, die Drehrichtung zu wechseln, um zu vermeiden, dass Grasschnitt auf Gehwege oder in Blumenbeete geschleudert wird. Das Leistungsmerkmal ist auch beim Arbeiten in der Nähe von geparkten Autos oder anderen Objekten praktisch, die Sie vor Schotter und Schmutz schützen möchten.



AKKU SERIE

ERLEBEN SIE EINEN RUHIGEN UND ENTSPANNTEN ARBEITSTAG

Dank der leisen E-TORQ Elektromotoren, der leichten Konstruktion und dem abgasfreien Betrieb tragen alle unsere akkubetriebenen Profi-Trimmer und -Freischneider zu einem wesentlich angenehmeren und entspannteren Arbeitstag bei – sowohl für Sie als auch für Ihre Umgebung. Das ausgezeichnete Anti-Vibrationssystem der Husqvarna 535i RXT/RX macht das Arbeiten sogar noch angenehmer.



ERGOFEED™

ZEIT, KRAFT UND TRIMMERFADEN SPAREN

Die ErgoFeed™ Funktion des Husqvarna 535iRXT ermöglicht es Ihnen, den Trimmerfaden einfach per Knopfdruck über eine Taste am rechten Griff nachlaufen zu lassen. Da Sie den Trimmerkopf nicht auf den Boden drücken müssen, reduzieren Sie zudem das Risiko eines unbeabsichtigten Fadennachlaufs. Auf diese Art sparen Sie Zeit und Geld für den Kauf und das Einsetzen eines neuen Trimmerfadens. Der ErgoFeed™ Trimmerkopf wurde mit einem Minimum an beweglichen Teilen konstruiert, was ihn robust und haltbar macht.



HÖCHSTE BEWEGUNGSFREIHEIT

INTEGRIERTER ODER RÜCKENTRAGBARER AKKU – SIE HABEN DIE WAHL

Bei akkubetriebenen Husqvarna Freischneidern können Sie die Akkulösung wählen, die Ihren Vorlieben und Leistungsanforderungen entspricht. Der Balance XB Gurt ist mit einer Akkuaufnahme ausgestattet, damit Sie problemlos einen zusätzlichen Akku mitnehmen können.



ÜBERSICHT

INTUITIVES BEDIENFELD BIETET BESSERE KONTROLLE

Wir haben das Bedienfeld an unseren akkubetriebenen Geräten überarbeitet und es mit größeren, reaktionsschnelleren Tasten und einer Akkuanzeige ausgestattet, damit Sie den aktuellen Ladestatus immer im Auge behalten können.



E-TORQ MOTOREN

AKKULEISTUNG, AUF DIE SIE SICH VERLASSEN KÖNNEN

Das einzigartige Husqvarna E-TORQ Motorkonzept setzt bei der Produktivität von akkubetriebener Ausrüstung neue Maßstäbe. Die E-TORQ Motoren wurden von Husqvarna entwickelt und produziert und sind perfekt an den jeweiligen Einsatzzweck angepasst. Das bürstenlose Design minimiert die Anzahl der beweglichen Teile, und die Motoren sind so konstruiert, dass ihnen auch der harte gewerbliche Dauereinsatz nichts anhaben kann. Sie sind komplett wartungsfrei und halten über die gesamte Produktlebensdauer.



INTEGRIERTE KONNEKTIVITÄT

MACHT ES EINFACH, DEN ÜBERBLICK ÜBER IHRE AUSRÜSTUNG ZU BEHALTEN

Husqvarna 535iRXT und 535iFR sind mit einem integrierten Konnektivitätsmodul ausgestattet, das es ermöglicht, die Maschinen mit Husqvarna Fleet Services™ zu verbinden. Es muss also kein Sensor montiert werden. Über die Husqvarna Fleet Services™-App behalten Sie den Überblick über die Auslastung, die Servicehistorie und den letzten bekannten Standort Ihrer Freischneider. **Lesen Sie mehr dazu auf Seite 14.**



WERKZEUGDURCHMESSER HOHE FLÄCHENLEISTUNG

Das leistungsstarke Getriebe und eine optimierte Motorendrehzahl ermöglichen es mit unseren Maschinen besonders große Schneidwerkzeuge zu betreiben. Somit können Sie innerhalb kürzester Zeit sehr große Flächen bearbeiten.

ERGONOMISCH UND PRODUKTIV GLEITEN SIE IM PERFEKTEN WINKEL ÜBER DAS GRAS

Um produktiv und ergonomisch Mäharbeiten mit einer Motorsense durchführen zu können, sollte das Schneidwerkzeug parallel über die Rasenfläche gleiten. Um dies zu gewährleisten sind unsere Motorsensen mit einem um 35° angewinkelten Getriebe ausgestattet. Zusätzlich wurden Führungsriff und Holm optimiert, damit die Maschine zentriert direkt vor dem Bediener geführt werden kann.

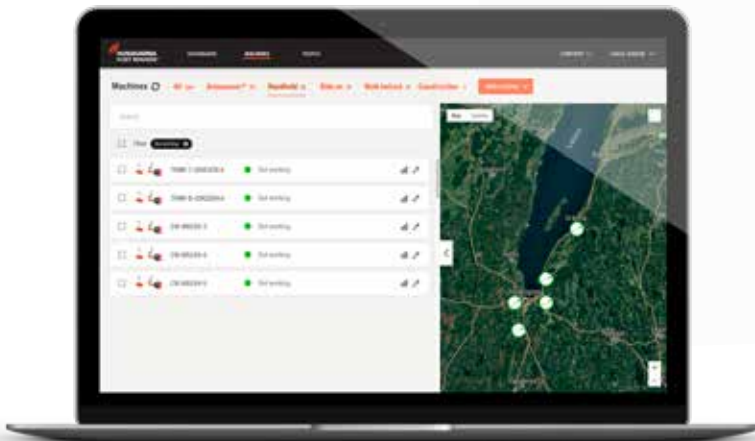

HUSQVARNA FLEET SERVICES™ BEHALTEN SIE DEN ÜBERBLICK ÜBER IHRE AUSRÜSTUNG

Die Kontrolle über Ihren Maschinenpark zu behalten, war noch nie so einfach. Verwenden Sie einfach den Maschinensensor von Husqvarna und Sie wissen zu jeder Zeit, wo Ihre Maschine aktuell eingesetzt wird, wie lange die Maschine genutzt wurde, wann der nächste Service ansteht und vieles mehr. Sie haben jederzeit die komplette Übersicht von Ihrem Computer, Tablet oder Smartphone aus. [Lesen Sie mehr dazu auf Seite 14.](#)

TRAGEGURTE MACHEN SIE SICH DIE ARBEIT LEICHTER

Die Verwendung eines Tragegurts verbessert Ihr Bewegungsmuster, hilft Ihnen sicherer zu arbeiten und schont Ihren Körper. Aus diesem Grund haben wir Tragegurte entwickelt mit denen Sie Ihre Geräte und Maschinen optimal einsetzen können. Denn wenn eine Maschine richtig bedient wird, ist sie einfacher zu handhaben, was wiederum zu besseren Ergebnissen führt. Unsere ergonomisch geformten Tragegurte verteilen das Gewicht der Maschine optimal und entlasten so den Körper. Dadurch fühlt sich die Maschine leichter an und ist einfacher zu manövrieren und zu bedienen. Atmungsaktive Polsterstoffe bieten Ihnen immer optimale Arbeitsbedingungen. [Schauen Sie sich unsere Produkte auf Seite 73 an.](#)





OPTIMALE GEWICHTSVERTEILUNG FÜR MÜHELOSE HANDHABUNG ENTWICKELT

Wie gut sich eine Ausrüstung handhaben lässt, hängt in hohem Maß davon ab, wie gut das Gewicht verteilt wird. Und wir haben keine Mühen gescheut, dieses Ziel zu erreichen, d. h. die Manövrierfähigkeit zu verbessern und die Arbeit weniger anstrengend zu machen. Der angewinkelte Holm, der ergonomische Griff und die verstellbare Tragegurtöse ermöglichen eine optimale Arbeitsposition und einen sicheren, bequemen Halt. Zusätzlich erreichen Sie mit der perfekt abgestimmten Holmlänge höchste Effizienz beim Arbeiten.

LOW VIB®

EFFEKTIVES ANTI-VIBRATIONS- SYSTEM SCHÜTZT SIE VOR ERMÜDUNG

Dank der effizienten Vibrationsdämpfung können Sie bequem und effizient arbeiten, ohne dass Ihre Hände starker Vibrationsbelastung ausgesetzt sind. Mit Hilfe sorgfältig eingestellter Vibrationsdämpfer ist es uns gelungen, die Vibrationen an den Handgriffen extrem gering zu halten. Dies trägt dazu bei, dass Ihre Arme und Hände geschont werden und Sie auch langfristig gesund bleiben.

AUTOTUNE™

VOLLE MOTORLEISTUNG UNTER ALLEN EINSATZBEDINGUNGEN

Mit AutoTune™ können Sie immer ein zuverlässiges Starten und eine maximale Leistung von Ihrer Husqvarna Maschine erwarten. Es handelt sich um eine automatische Funktion, die das Luft-Kraftstoffgemisch kontinuierlich optimiert und so Faktoren wie Luftfeuchtigkeit, Seehöhe, Temperatur, Kraftstoffqualität und – nicht zu vergessen – zugesetzte Luftfilter kompensiert. Ihr Motor läuft ideal und Sie müssen den Vergaser nie mehr von Hand einstellen.

X-TORQ®

VOLLE KRAFT BEI 75% WENIGER ABGASEMISSIONEN

X-Torq® Motoren liefern eine hervorragende Verbrennungsleistung ohne Kompromisse bei Leistung oder Drehmoment zu machen. Bevor das Luft-/Kraftstoffgemisch in den Zylinder eintritt, wird der Überströmkanal bei jedem Zyklus mit frischer Luft durchspült. Dies verhindert, dass sich nicht verbranntes Benzin mit den Abgasen vermischt. Für den Bediener bedeutet dies geringere Emissionen und Kraftstoffeinsparungen im Vergleich zu früheren Modellen ohne X-Torq®.



EINE MASCHINE FÜR DIE UNTERSCHIEDLICHSTEN ANFORDERUNGEN

Unser Kombi-System ist aus vielerlei Gründen eine clevere Investition. Sie brauchen für unterschiedliche Arbeiten nicht mehrere Maschinen, sondern es reicht, wenn Sie eine Maschine als Antriebseinheit haben. Sie können schnell und bequem zwischen den verschiedenen Anbauteilen wechseln, um unterschiedliche Aufgaben am Einsatzort zu erledigen. Und Sie sparen Zeit und Geld bei Wartung und Service – nur um einige Vorteile bei der Verwendung eines Kombi-Systems zu nennen.



SORTIMENT AN ANBAUGERÄTEN

EGAL, WAS SIE MÄHEN, SCHNEIDEN ODER ENTFERNEN MÖCHTEN.

Ein Schnellkupplungssystem macht das Wechseln zwischen den verschiedenen Anbaugeräten einfach und sorgt für ein zügiges, zeitsparendes Arbeiten. Es stehen unterschiedliche Anbaugeräte zum Mähen, Heckenschneiden und zum Beispiel Baumpflegearbeiten zur Verfügung. Ein Blasergerät und verschiedene Kehrbüsten/-walzen erweitern den Anwendungsbereich zusätzlich.



LEISTUNG

GENAU SO ZUVERLÄSSIG. ABER EINFACH FLEXIBLER.

Wir machen bei Leistung, Haltbarkeit und Produktivität keine Kompromisse. Daher haben wir unsere Kombi-Maschinen auch so konstruiert, dass sie genauso gut arbeiten wie unsere herkömmlichen Maschinen. Das bedeutet, dass Sie einen zuverlässigen Partner haben, der alles schafft – von kraftvollem Hochentasten bis zu effizientem Kultivieren.

FREISCHNEIDER- UND SENSEN-SOR

HUSQVARNA 555RXT



Hubraum 53,3 cm³
Leistung 2,8 kW
Schnittbreite 54 cm
Gewicht 9,2 kg

966 62 90-01
Preis inkl. MwSt. **1.499,- €**

Ein robuster, kraftvoller und kraftstoffsparender 53 cm³ Freischneider für den täglichen Einsatz. Dank seiner ergonomischen Bauform und dem Balance XT Tragegurt ist er perfekt für Einsätze in der Landwirtschaft, im Gartenbau und bei der Landschaftspflege geeignet und bietet somit einen einmaligen Bedienkomfort.

- X-Torq®
- Separate Startereinheit
- Automatischer Start-/Stopp-Schalter
- Low Vib®
- Smart Start®

HUSQVARNA 553RBX



Hubraum 50,6 cm³
Leistung 2,3 kW
Schnittbreite 49 cm
Gewicht 12,1 kg

966 78 02-01
Preis inkl. MwSt. **999,- €**

Ein kraftvoller, rückengetragener 50 cm³ Freischneider, der für anspruchsvolle Aufgaben in schwierigem Gelände entwickelt wurde. Sein einzigartiger Tragegurt sorgt dafür, dass Ihre körperliche Belastung enorm reduziert wird.

- X-Torq®
- Separate Startereinheit
- Bequemer Tragegurt
- J-Handgriff

HUSQVARNA 545RXT AutoTune™



Hubraum 45,7 cm³
Leistung 2,2 kW
Schnittbreite 49 cm
Gewicht 8,6 kg

967 17 67-01
Preis inkl. MwSt. **1.199,- €**

Freischneider mit 45 cm³ Motor und exzellenter Ergonomie für den bequemen Vollezeiteinsatz. Ideal für Einsätze in der Landwirtschaft, im Gartenbau und bei der Landschaftspflege. Verfügt über AutoTune™ und wird mit dem komfortablen Balance XT Tragegurt geliefert.

- X-Torq®
- Separate Startereinheit
- Automatischer Start-/Stopp-Schalter
- Start Modus
- Smart Start®
- AutoTune™

HUSQVARNA 545RX



Hubraum 45,7 cm³
Leistung 2,1 kW
Schnittbreite 48 cm
Gewicht 8,9 kg

966 01 59-01
Preis inkl. MwSt. **1.099,- €**

Freischneider mit 45 cm³ Motor und exzellenter Ergonomie für den komfortablen Vollezeiteinsatz. Ideal für Einsätze in der Landwirtschaft, im Gartenbau und bei der Landschaftspflege.

- X-Torq®
- Separate Startereinheit
- Automatischer Start-/Stopp-Schalter
- Low Vib®
- Smart Start®

HUSQVARNA 535RXT



Hubraum 34,6 cm³
Leistung 1,6 kW
Schnittbreite 47 cm
Gewicht 6,7 kg

966 62 89-01
Preis inkl. MwSt. **849,- €**

Robuste, benutzerfreundliche 35 cm³ Motorsense. Ideal geeignet zum regelmäßigen Mähen von dichtem Gras und Unkraut. Das sehr gute Leistungs-/Gewichtsverhältnis sorgt für maximale Produktivität bei minimaler Belastung Ihres Körpers. Eine Eigenschaft, die durch das Antivibrationssystem noch weiter verstärkt wird.

- X-Torq®
- Separate Startereinheit
- Automatischer Start-/Stopp-Schalter
- Low Vib®

HUSQVARNA 535RX



Hubraum 34,6 cm³
Leistung 1,6 kW
Schnittbreite 47 cm
Gewicht 6,1 kg

966 62 88-01
Preis inkl. MwSt. **749,- €**

Robuste, benutzerfreundliche 35 cm³ Motorsense. Ideal geeignet zum regelmäßigen Mähen von dichtem Gras und Unkraut. Das sehr gute Leistungs-/Gewichtsverhältnis sorgt für maximale Produktivität bei minimaler Belastung Ihres Körpers.

- X-Torq®
- Separate Startereinheit
- Automatischer Start-/Stopp-Schalter

TIMENT



AKKU
ERFAHRUNG
SEIT 1973
HUSQVARNA GROUP



HUSQVARNA 535iRXT

Bluetooth®



45 cm
 4,9 kg

967 85 06-01
Preis inkl. MwSt. **699,- €***

Robuster, leistungsstarker, akkubetriebener Freischneider, dessen Leistungsausgabe jener eines benzinbetriebenen 35 cm³ Freischneiders entspricht. Leicht und gut ausgewogen für den Vollezeiteinsatz. Ausgezeichneter Komfort dank Balance XB™ Gurt und ErgoFeed™ Trimmerkopf. Trimmerkopf und Grasmesser im Lieferumfang enthalten.

- Bürstenloser E-TORQ Motor
- 3-stufige Drehzahlregulierung
- Intuitives Bedienfeld mit Akku-Anzeige
- ErgoFeed™ Trimmerkopf
- Anti-Vibrationssystem
- Integrierte Konnektivität
- Allwetter-Einsatz (IPX4)

HUSQVARNA 535iRX

Bluetooth®



45 cm
 4,9 kg

967 85 06-03
Preis inkl. MwSt. **599,- €***

Robuster, leistungsstarker, akkubetriebener Freischneider, dessen Leistungsausgabe jener eines benzinbetriebenen 35 cm³ Freischneiders entspricht. Leicht und gut ausgewogen für den Vollezeiteinsatz. Trimmerkopf und Grasmesser im Lieferumfang enthalten.

- Bürstenloser E-TORQ Motor
- 3-stufige Drehzahlregulierung
- Intuitives Bedienfeld mit Akku-Anzeige
- Anti-Vibrationssystem
- Allwetter-Einsatz (IPX4)

HUSQVARNA 535iFR

Bluetooth®



45 cm
 4,5 kg

967 85 05-01
Preis inkl. MwSt. **699,- €***

Robuster, leistungsstarker, akkubetriebener Freischneider, dessen Leistungsausgabe jener eines benzinbetriebenen 35 cm³ Freischneiders entspricht. Leicht und gut ausgewogen. Perfekt für den häufigen Einsatz beim Mähen von Gras und Roden von Unterholz und kleinen Büschen. Trimmerkopf, Grasmesser und Sägeblatt im Lieferumfang enthalten.

- Bürstenloser E-TORQ Motor
- 3-stufige Drehzahlregulierung
- Intuitives Bedienfeld mit Akku-Anzeige
- Integrierte Konnektivität
- Allwetter-Einsatz (IPX4)

* Exkl. Akku und Ladegerät



ERFAHREN SIE MEHR ÜBER
UNSERE AKKUS UND
LADEGERÄTE AUF SEITE 138

HUSQVARNA 553RS



Hubraum 50,6 cm³
Leistung 2,3 kW
Schnittbreite 46 cm
Gewicht 8,4 kg

966 78 00-02
Preis inkl. MwSt. **799,- €**

Die Husqvarna 553RS ist ideal für Grundbesitzer, die eine robuste, zuverlässige und einfach zu bedienende Motorsense suchen. Unsere einzigartige und fortschrittliche X-Torq® Motortechnologie sorgt für hohe Leistung, wo sie auch benötigt wird und überzeugt durch bis zu 20% weniger Kraftstoffverbrauch und um bis zu 75% weniger Abgasemissionen.

- X-Torq®
- Separate Startereinheit
- Automatischer Start-/Stopp-Schalter

HUSQVARNA 543RS



Hubraum 40,1 cm³
Leistung 1,5 kW
Schnittbreite 46 cm
Gewicht 7,4 kg

966 77 99-01
Preis inkl. MwSt. **599,- €**

Die Husqvarna 543RS ist ideal für Grundbesitzer, die eine robuste, zuverlässige und einfach zu bedienende Motorsense suchen. Unsere einzigartige und fortschrittliche X-Torq® Motortechnologie sorgt für hohe Leistung, wo sie auch benötigt wird und überzeugt durch bis zu 20% weniger Kraftstoffverbrauch und um bis zu 75% weniger Abgasemissionen.

- X-Torq®
- Separate Startereinheit
- Automatischer Start-/Stopp-Schalter

HUSQVARNA 533RS



Hubraum 29,5 cm³
Leistung 1 kW
Schnittbreite 45 cm
Gewicht 7,1 kg

966 77 98-02
Preis inkl. MwSt. **549,- €**

Die Husqvarna 533RS ist ideal für Grundbesitzer, die eine robuste, zuverlässige und einfach zu bedienende Motorsense suchen. Unsere einzigartige und fortschrittliche X-Torq® Motortechnologie sorgt für hohe Leistung, wo sie auch benötigt wird und überzeugt durch bis zu 20% weniger Kraftstoffverbrauch und um bis zu 75% weniger Abgasemissionen.

- X-Torq®
- Separate Startereinheit
- Automatischer Start-/Stopp-Schalter

HUSQVARNA 525RXT / 525RX



Hubraum 25,4 cm³
Leistung 1,0 kW
Schnittbreite 45 cm
Gewicht 5,2/4,9 kg

525RXT - 966 77 69-01
525RX - 966 77 68-01
Preis inkl. MwSt. **649,-/549,- €**

Leichter und ergonomischer 25 cm³ Freischneider. Geeignet für regelmäßige Einsätze im Garten- und Landschaftsbau, auf gewerblichen und privaten Grundstücken, landwirtschaftlichen Betrieben und Parks. Sehr geringe Vibrationen dank Low Vib® (525RXT).

- X-Torq®
- Separate Startereinheit
- Automatischer Start-/Stopp-Schalter
- Low Vib® (525RXT)
- Smart Start®

HUSQVARNA 520iRX



Schnittbreite 40 cm
Gewicht 3,8 kg

967 91 62-02
Preis inkl. MwSt. **449,- €***

Sehr leistungsstarke Motorsense mit fantastischer Ergonomie und Trimmerkopf mit Drehrichtungsänderung. Grasmesser zum Schneiden von festem Gras im Lieferumfang enthalten.

- Bürstenloser E-TORQ Motor
- savE Stromsparmmodus
- Offener, seitlicher Akku-Schacht bietet Schutz vor Verschmutzungen
- Intuitives Bedienfeld
- Allwetter-Einsatz (IPX4)
- Dank der Drehrichtungsumkehr des Trimmerfadens bleibt z.B. der Gehweg oder das Blumenbeet frei von Schnittpart

HUSQVARNA 520iLX



Schnittbreite 40 cm
Gewicht 3,0 kg

967 91 61-11
Preis inkl. MwSt. **399,- €***

Sehr leistungsstarke Motorsense für professionelle Anwender mit Loop-Handgriff und Trimmerkopf mit Drehrichtungsänderung. Grasmesser als Zubehör erhältlich.

- Bürstenloser E-TORQ Motor
- savE Stromsparmmodus
- Offener, seitlicher Akku-Schacht bietet Schutz vor Verschmutzungen
- Intuitives Bedienfeld
- Allwetter-Einsatz (IPX4)
- Dank der Drehrichtungsumkehr des Trimmerfadens bleibt z.B. der Gehweg oder das Blumenbeet frei von Schnittpart



* Exkl. Akku und Ladegerät





BENÜTZERFREUNDLICHES DESIGN

MÜHELOS ARBEITEN

Unser Ziel ist es, Ihnen die Arbeit zu erleichtern. Aus diesem Grund haben wir den Führungsholm um sieben Grad abgewinkelt. So können Sie die Schneidausrüstung mühelos immer genau vor sich halten und die Maschine auf beiden Seiten Ihres Körpers gleich weit schwenken. Bei vielen unserer Freischneider-Modelle befindet sich der Führungsholm außerdem auf einer Höhe von 15 cm. Auf diese Weise können Sie in einer aufrechten, bequemen Position arbeiten und haben gleichzeitig reichlich Beinfreiheit. Dies ist besonders beim Arbeiten an Hängen sehr wichtig.



AKKUS UND LADEGERÄTE

ZUVERLÄSSIG UND FLEXIBEL

Wir bieten ein breites Angebot an Akkus – angefangen von praktischen Wechselakkus bis hin zu unseren rückentragbaren Hochleistungsakkus. Mit den rückentragbaren Akkus können Sie den ganzen Tag arbeiten ohne nachladen zu müssen. – [auf seite 138](#).









KOMBI-MASCHINEN-SORTIMENT

HUSQVARNA 535LK



 **34,6 cm³**
 **1,5 kW**
 **45 cm**
 **5,8 kg**





967 68 81-01
Preis inkl. MwSt. **699,- €**

Leichte Kombi-Maschine mit einem 35 cm³ Motor, Loopgriff und zahlreichen Leistungsmerkmalen für einen einfachen und sicheren Gebrauch. Dank des Holmdurchmessers von 24 mm kann sie mit zahlreichen Anbauteilen ausgerüstet werden, was die Maschine zu einem perfekten Kombi-Gerät macht.

- X-Torq®
- Separate Startereinheit
- Automatischer Start-/Stopp-Schalter
- Click-on-Anbauteile

HUSQVARNA 525LK



 **25,4 cm³**
 **1,0 kW**
 **47 cm**
 **4,5 kg**

967 14 83-02
Preis inkl. MwSt. **599,- €**

Leichte 25 cm³ Kombi-Maschine mit Loopgriff und einer Reihe von Leistungsmerkmalen für einen einfachen und sicheren Gebrauch. Dank des Holmdurchmessers von 24 mm kann das Gerät mit zahlreichen Anbauteilen ausgerüstet werden. Das macht die Maschine zu einem perfekten Kombi-Gerät.

- X-Torq®
- Separate Startereinheit
- Automatischer Start-/Stopp-Schalter
- Click-on-Anbauteile
- Smart Start®

TRIMMERSVORSATZ

Trimmerkopf-Anbauteil mit Kombi-Schutz und T35 Tap-n-Go-Trimmerkopf. Holmdurchmesser 24 mm bzw. 28 mm.

TA 850/24, passt an 535LK und 525LK.
537 35 35-01

159,99 €

TA 1100/28, passt an 535FBX. 967 30 08-01

199,- €**SENSENVORSATZ**

Sensenvorsatz mit Kombi-Schutz. Holmdurchmesser 24 mm.

BCA 850, passt an 535LK und 525LK.
967 18 59-01

159,99 €**HECKENSCHEREN****NEU**

Heckenschereaufsatz. Messerlänge 60 cm. Holmdurchmesser 24 mm.

HA 200, Rohrlänge 11 cm. Passend für 535LK und 525LK. 596 31 65-01

349,- €

HA 860, Rohrlänge 85 cm. Passend für 535FBX, 535LK und 525LK. 596 31 66-01

379,- €**HOCHENTASTER**

Bietet eine besonders lange Reichweite. Schneidet bis zu 15 cm dicke Äste. Holmdurchmesser 24 mm.

PAX730, 73 cm, passt an 535FBX, 535LK und 525LK. 967 68 82-01

339,- €

PAX1100, 110 cm, passt an 535LK und 525LK. 967 68 83-01

349,- €**KANTENSCHNEIDER**

Für genaue Kanten an Grasflächen, Fußwegen und Blumenbeeten. Holmdurchmesser 24 mm.

ESA 850, gerader Schaft, passt an 535LK und 525LK. 967 92 56-04

179,99 €**HACKE**

Ideal für Bodenarbeiten an Blumenbeeten und Baumstämmen. Holmdurchmesser 24 mm.

CA 230, passt an 535LK und 525LK.
967 29 42-01

309,- €**KEHRBÜRSTE**

Robustekehrbürste, die Schmutz von Gehwegen, Auffahrten und sogar aus tiefen Rillen entfernt. Schutz im Lieferumfang enthalten. Breite 60 cm. Holmdurchmesser 24 mm.

BR 600, passt an 535LK und 525LK.
967 29 67-01

399,- €**KEHRWALZE**

Gummibürste mit großer Kapazität, die Sand und Splitt von Gehwegen, Auffahrten und Rasenflächen entfernt. Schutz im Lieferumfang enthalten. Breite 60 cm. Holmdurchmesser 24 mm.

SR 600-2, passt an 535LK und 525LK.
967 29 44-01

439,- €**VERTIKUTIERER**

Entfernt Moos und sorgt für einen gesünderen Rasen. Breite 60 cm. Holmdurchmesser 24 mm.

DT 600, passt an 535LK und 525LK.
967 29 69-01

399,- €**BLASGERÄT**

Kraftvolles Blasgerät, um Gehwege und Auffahrten von Blättern, Schmutz und Grasschnitt zu befreien. Holmdurchmesser 24 mm.

BA 101, passt an 535LK und 525LK.
967 28 64-01

179,99 €**UNKRAUTMESSER**

Schneidausrüstung zum Entfernen von Unkraut und zum Schneiden der Rasenkante an Geh- und Kieswegen. Reduziert das Risiko, dass Kies etc. hochgeschleudert werden. Holmdurchmesser 24 mm.

RA 850, passt an 525LK. 967 90 85-01

379,- €

RA-V, passt an 525RXT und 525RX
967 90 86-01

319,- €**VERLÄNGERUNG**

Holmverlängerung, welche die Reichweite um fast 80 cm erhöht. Holmdurchmesser 24 mm.

EX 780, passt an 535FBX, 535LK und 525LK.
967 29 71-01

89,99 €

BENZINMOTORSSENSE UND -TRIMMER	555RXT	553RBX	545RXT	545RX
TECHNISCHE DATEN				
Hubraum, cm ³	53,3	50,6	45,7	45,7
Ausgangsleistung, kW	2,8	2,3	2,2	2,1
Volumen Kraftstofftank, Liter	1,1	0,8	1,0	0,9
Kraftstoffverbrauch (g/kWh)	480	476	450	450
Schalldruckpegel am Ohr der Bedienperson, dB(A)*	101	97	102	101
Garantierter Schalleistungspegel, LWA dB(A)**	121	118	117	117
Äquivalenter Vibrationswert (ahv, eq) linker/rechter Handgriff, m/s ² ***	1,5/1,6	–	3,3/3,5	3,2/2,9
Äquivalenter Vibrationswert (ahv, eq) vorderer/hinterer Handgriff, m/s ² ***	–	2,7/3,8	–	–
Drehzahl bei max. Leistung, U/min	9000	9500	9000	9000
Leerlaufdrehzahl, U/min	2800	2800	2700	2700
Getriebeübersetzung	1:1,47	1:1,4	1:1,4	1:1,4
Antriebsradwinkel	35	30	35	35
Schnittbreite, cm	54	49	49	48
Schaftdurchmesser, mm	35	28	32	32
Gewicht (exkl. Schneidusrüstung), kg	9,2	12,1	8,6	8,9
MERKMALE				
Kraftstoffpumpe	●	●	●	●
Graswinkelgetriebe	●	●	●	●
Transparente Füllstandsanzeige	●	●	●	●
Tap-n-Go Trimmerkopf	●	●	●	●
X-Torc [®] Motor	●	●	●	●
Separate Startereinheit	●	●	●	●
Kombischutz	–	●	●	●
Automatischer Start-/Stopp-Schalter	●	–	●	●
Smart Start [®]	●	–	●	●
Start Modus	–	–	●	–
Werkzeugloses Verstellen von Holm/Handgriff	●	–	●	●
7° abgewinkelter Handgriff	●	–	●	●
Hoch angeordneter Handgriff	●	–	●	●
Werkzeuglose Verstellung der Tragegurtöse	●	–	●	●
Low Vib [®]	●	–	●	●
Reiner Benzinmotor	–	–	–	–
AutoTune™	–	–	●	–
TRAGEGURT IM LIEFERUMFANG ENTHALTEN				
Balance XT™	●	–	●	–
Balance X™	–	–	–	●
Balance 55	–	–	–	–
Balance 35	–	–	–	–
Standard	–	–	–	–
SCHNEIDAUSRÜSTUNG IM LIEFERUMFANG ENTHALTEN				
OEM Trimmerkopf	T55X M12	T45X M12	T45X M12	T45X M12
OEM Grasmesser	Multi 350–3	Multi 275–4	Multi 300–3	Multi 300–3
OEM Sägeblatt	–	–	–	–
ANBAUTEILE-SORTIMENT				
Trimmerkopf TA 850 / 24	–	–	–	–
Freischneider BCA 850 / 24	–	–	–	–
Blasgerät BA 101	–	–	–	–
Kehrbürste BR 600	–	–	–	–
Vertikutierer DT 600	–	–	–	–
Kantenschneider EA 850	–	–	–	–
Heckenschere, lang HA 860	–	–	–	–
Heckenschere, kurz HA 200	–	–	–	–
Hochentaster PA 1100	–	–	–	–
Kehrwalze SR 600–2	–	–	–	–
Hacke CA 230	–	–	–	–
Unkrautmesser RA 850	–	–	–	–
Unkrautmesser RA-V	–	–	–	–
Verlängerung EX 780	–	–	–	–

*Äquivalenter Schalldruckpegel am Ohr der Bedienperson, nach ISO 22868 dB(A). Die präsentierten Daten für äquivalente Schalldruckwerte enthalten statistische Schwankungen (Normabweichung) von 3 dB(A).

**Lärmemissionen in der Umgebung gemessen als Schalleistungspegel (LWA) nach EG-Richtlinie 2000/14/EC unter Berücksichtigung der statistischen Schwankungen präsentiert. Gemessen nach ISO 10884.

***Äquivalente Vibrationswerte (ahv, eq) an den Handgriffen, gemessen im Einklang mit ISO 22867. Typische statistische Schwankung (Normabweichung) von ± 2 m/s².

533RS	543RS	553RS	535RXT	535RX	525RXT	525RX	535LK	525LK
29,5	40,1	50,6	34,6	34,6	25,4	25,4	34,6	25,4
1,0	1,5	2,3	1,6	1,6	1,0	1,0	1,5	1,0
0,7	0,75	0,8	0,6	0,6	0,5	0,5	0,6	0,5
508	424	476	475	475	600	600	475	600
95	95	102	96	95	94	93	99	94
112	118	118	114	114	106	106	114	106
3,1/3,8	3,5/3,0	2,8/3,6	2,4/3,1	3,4/4,1	1,8/1,9	2,1/2,3	—	—
—	—	—	—	—	—	—	4,5/3,9	3,0/3,3
8000	9000	9500	8400	8400	8500	8500	8400	8500
3000	3000	2800	2900	2800	3000	3000	2900	3000
1:1,4	1:1,4	1:1,4	1:1,4	1:1,4	1:1,46	1:1,46	1:1,5	1:1,46
30	30	30	35	35	30	30	30	30
45	46	46	47	47	45	45	45	47
24	28	28	28	28	24	24	24	24
7,1	7,4	8,4	6,7	6,1	5,2	4,9	5,8	4,5
●	●	●	●	●	●	●	●	●
●	●	●	●	●	●	●	●	●
●	●	●	●	●	●	●	●	●
●	●	●	●	●	●	●	●	●
●	●	●	●	●	●	●	●	●
—	—	—	●	●	●	●	●	●
—	—	—	●	●	●	●	●	—
—	—	—	●	●	●	●	●	●
—	—	—	—	—	●	●	●	●
—	—	—	—	—	—	—	—	—
●	●	●	●	●	●	●	—	—
●	●	●	●	●	●	●	—	—
●	●	●	●	●	●	●	—	—
—	—	—	●	●	●	—	—	—
—	—	—	●	—	●	—	—	—
—	—	—	—	—	—	—	—	—
—	—	—	—	—	—	—	—	—
—	—	—	—	—	—	—	—	—
—	—	—	—	—	—	—	—	—
—	—	—	—	—	—	—	—	—
—	—	—	—	—	—	—	—	—
—	—	—	—	—	—	—	—	—
—	—	—	—	—	—	—	—	—
—	—	—	—	—	—	—	—	—
—	—	—	—	—	—	—	—	—
—	—	—	—	—	—	—	—	—
●	●	●	—	—	—	—	—	—
T35 M10	T35 M12	T45X M12	T35 M12	T35 M12	T35 M10	T35 M10	T35 M10	T35 M10
Grass 255-4	Multi 275-4	Multi 300-3	Multi 300-3	Multi 300-3	Grass 255-4	Grass 255-4	—	—
—	—	—	—	—	—	—	—	—
—	—	—	—	—	—	—	●	●
—	—	—	—	—	—	—	●	●
—	—	—	—	—	—	—	●	●
—	—	—	—	—	—	—	●	●
—	—	—	—	—	—	—	●	●
—	—	—	—	—	—	—	●	●
—	—	—	—	—	—	—	●	●
—	—	—	—	—	—	—	●	●
—	—	—	—	—	—	—	●	●
—	—	—	—	—	—	—	●	●
—	—	—	—	—	—	—	●	●
—	—	—	—	—	—	—	●	●
—	—	—	—	—	—	—	●	●
—	—	—	—	—	●	●	—	—
—	—	—	—	—	—	—	●	●



LEISTUNGSANGABE Am 1. Januar 2010 trat eine neue EU-Maschinenrichtlinie (2006/42/EG) in Kraft, nach der Hersteller die Nennleistung von Motoren in Kilowatt (kW) angeben müssen. Die genannte Leistungsangabe gibt die durchschnittliche Nettoleistung eines typischen Motors aus der Produktion des jeweiligen Modells (bei spezifizierter Drehzahl, siehe Betriebsanleitung) wieder. Die Messung erfolgt auf Grundlage des SAE-Standards J1349/ISO1585. Motoren aus der Massenfertigung können von diesen Werten abweichen. Die tatsächliche Ausgangsleistung des verbauten Motors ist abhängig von Betriebsdrehzahl, Umwelteinflüssen und sonstigen variablen Größen.

AKKUMOTORSSENSEN UND -TRIMMER	535iRXT	535iRX	535iFR	520iRX	520iLX
TECHNISCHE DATEN					
Akkutyp	Li-ion	Li-ion	Li-ion	Li-ion	Li-ion
Spannung, V	36	36	36	36	36
Motortyp	BLDC (bürstenlos)	BLDC (bürstenlos)	BLDC (bürstenlos)	BLDC (bürstenlos)	BLDC (bürstenlos)
Schalldruckpegel am Ohr der Bedienperson, dB(A)*	80,2	82	80	76,1	76,1
Garantierter Schalleistungspegel, LWA dB(A)**	96	96	96	96	96
Äquivalenter Vibrationswert (ahv, eq) linker/rechter Handgriff, m/s ² ***	1,2/1,4	1,3/1,4	1,4/1,7	1,2/0,7	–
Äquivalenter Vibrationswert (ahv, eq) vorderer/hinterer Handgriff, m/s ² ***	–	–	–	–	1,2/0,7
Schnittbreite, cm	45	45	45	40	40
Schaftdurchmesser, mm	28	28	28	24	24
Gewicht (ohne Akku), kg	4,9	4,9	4,5	3,8	3,0
MERKMALE					
Intuitives Bedienfeld	●	●	●	●	●
3-stufige Drehzahlregulierung	●	●	●	–	–
Hoher Griffholm	●	●	–	●	–
Integrierte Konnektivität	●	–	●	–	–
Anti-Vibrationssystem	●	●	–	–	–
savE	–	–	–	●	●
Drehrichtung wechselbar	–	–	–	●	●
ErgoFeed™ Trimmerkopf	●	–	–	–	–
TRAGEGURT IM LIEFERUMFANG ENTHALTEN					
Balance XB	●	–	–	–	–
Balance 55	–	●	●	–	–
Balance 35B	–	–	–	●	–
SCHNEIDAUSRÜSTUNG IM LIEFERUMFANG ENTHALTEN					
OEM Trimmerkopf	E35B	T35	T35	T25B	T25B
OEM Grasmesser	Multi 300–3	Multi 300–3	Multi 300–3	Multi 255–3	Multi 255–3
OEM Sägeblatt	–	–	Scarlett 200–22	–	–

*Äquivalenter Schalldruckpegel am Ohr der Bedienperson, gemessen gemäß ISO 22868 dB(A). Die präsentierten Daten für äquivalente Schalldruckwerte enthalten statistische Schwankungen (Normalabweichung) von 1 dB(A).

Lärmemissionen in der Umgebung gemessen als Schalleistungspegel (LWA) nach EG-Richtlinie 2000/14/EC. Die aufgezeichneten Lautstärkenwerte der Maschinen, wurden mit der originalen Schneidausrüstung gemessen, welche das höchste Lautstärkenlevel aufweist. Der garantierte Schalleistungspegel schließt Schwankungen in der Produktion sowie durch das Messverfahren mit 1–3 dB(A) ein. *Äquivalente Vibrationswerte (ahv, eq) nach EN ISO 11806-1 und ISO 22867, m/s².

Die aufgezeichneten Daten für äquivalente Vibrationswerte enthalten typische, statistische Schwankungen (Normalabweichung) von 1 m/s².

TRAGEGURTE	BALANCE XT™	BALANCE X™	BALANCE XB	BALANCE FLEX	BALANCE 55	BALANCE 35	BALANCE 35 B	TRAGEGURT FÜR RÜCKENGETRAGENE AKKUS
MERKMALE								
Breite, luftdurchlässige Rückenplatte	●	●	●	●	●	●	●	–
Schnellverstellpunkte	●	●	●	●	●	●	●	●
Gepolsterte, ergonomische Gurte	●	●	●	●	●	●	●	●
Stoßdämpfendes Hüftpolster	●	●	●	–	●	–	–	–
Frei bewegliche Hüftpolsteraufhängung	●	●	●	–	●	●	●	–
Breiter, entlastender Hüftgurt	●	●	●	–	–	–	–	–
Schnellauslösung am Hüftpolster	●	●	●	–	–	–	–	–
Gras- und Forstmodus	●	●	●	–	–	–	–	–
Höhenverstellbare Rückenplatte	●	–	–	–	–	–	–	●
Flexible Schulterpartie	●	–	–	–	–	–	–	●
Flexibler Hüftfixierpunkt	–	–	–	–	–	–	–	●
Einstellung für Frauen	●	–	–	–	–	–	–	–
Halterung für Akkuaufnahme	–	–	●	–	–	–	–	–

LEISTUNGSANGABE Am 1. Januar 2010 trat eine neue EU-Maschinenrichtlinie (2006/42/EG) in Kraft, nach der Hersteller die Nennleistung von Motoren in Kilowatt (kW) angeben müssen. Die genannte Leistungsangabe gibt die durchschnittliche Nettoleistung eines typischen Motors aus der Produktion des jeweiligen Modells (bei spezifizierter Drehzahl, siehe Betriebsanleitung) wieder. Die Messung erfolgt auf Grundlage des SAE-Standards J1349/ISO1585. Motoren aus der Massenfertigung können von diesen Werten abweichen. Die tatsächliche Ausgangsleistung des verbauten Motors ist abhängig von Betriebsdrehzahl, Umwelteinflüssen und sonstigen variablen Größen.

BALANCE XT™Preis inkl. MwSt. **199,- €**

Unser fortschrittlichster Tragegurt mit verschiedenen nützlichen Funktionen wie Einstellungen für Männer und Frauen und einem schwenkbaren Schulterbereich. Der Gurt sorgt für eine gleichmäßige Gewichtsverteilung über beide Schultern und über Brust und Rücken. Die Last wird zudem von den Schultern auf die Hüfte übertragen. 578 44 98-01

BALANCE X™Preis inkl. MwSt. **159,- €**

Entlastet den Oberkörper und die Arme dank einer gleichmäßigen Gewichtsverteilung über beide Schultern, Brust und Rücken. 578 44 97-01

BALANCE XBPreis inkl. MwSt. **129,- €**

Entlastet den Oberkörper und die Arme dank einer gleichmäßigen Gewichtsverteilung in drei Richtungen: über beide Schultern, über Brust und Rücken und von den Schultern auf die Hüften. Mit einer Halterung für die Akkuaufnahme ausgestattet, damit Sie einen Ersatz-Akku mitnehmen können. 597 46 93-01

BALANCE FLEXPreis inkl. MwSt. **169,- €**

Dieser Tragegurt sorgt bei allen benzinbetriebenen Hochentastern und Stabheckenscheren für guten Halt, egal, ob Sie weit oben, weit weg oder nah am Körper arbeiten. 578 44 99-01

BALANCE 55/BALANCE 35Preis inkl. MwSt. **109,-/74,99 €**

Ergonomischer Tragegurt, der die Last optimal zwischen Schultern, Brust und Rücken verteilt. Balance 55, 537 27 57-01
Balance 35, 537 27 57-02

BALANCE 35 BPreis inkl. MwSt. **79,99 €**

Ergonomisch geformter Tragegurt, der speziell für unsere Akku-Trimmer entwickelt wurde. Verteilt das Gewicht der Maschine optimal zwischen Schultern, Brust und Rücken. Gleitendes Hüftpolster, durch das der Rücken des Bedieners noch besser geschützt wird. 537 27 57-05

TRAGEGURT FÜR RÜCKENTRAGBARE AKKUS

Ergonomisch geformter Tragegurt für rückertragbare Akkus. Die Akkus können problemlos ausgetauscht werden ohne dabei den Gurt wieder neu an die Person anpassen zu müssen. Er ist auch der perfekte Tragegurt für die Pflegesäge 530iPX. 581 03 58-01

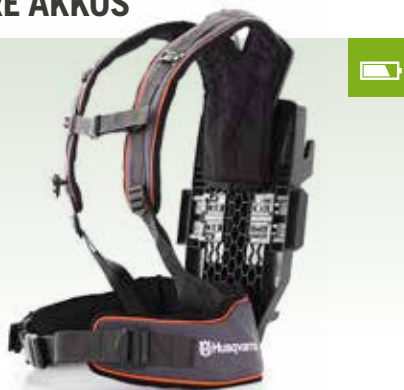
Preis inkl. MwSt. **139,99 €**

IHRE OPTIMALE WAHL BEI SCHNEIDAUSRÜSTUNG

Unsere Trimmerköpfe, Trimmerfäden und -klingen schneiden nicht nur: Ihr einzigartiges Design, hochwertiges Material und ihre benutzerfreundliche Technologie bedeutet, dass Sie für jeden Job perfekt gerüstet sind.

KOMBI-SCHUTZ

KEIN WECHSELN ERFORDERLICH

Dieser Kombi-Schutz ist besonders praktisch, wenn Sie zwischen einer Grasklinge und einem Trimmerkopf wechseln möchten, ohne dabei den Schutz entfernen und austauschen zu müssen. Er kann für beide Geräte gleichermaßen eingesetzt werden.



BEQUEMES VERLÄNGERN

TRIMMERFADEN ZU KURZ? EINFACH AUF DEN BODEN DRÜCKEN.

Mit der Tap-n-Go Funktion müssen Sie den Trimmerkopf einfach nur auf den Boden drücken, um den Trimmerfaden zu verlängern. Bei Maschinen, die mit ErgoFeed™ ausgestattet sind, genügt ein Druck auf den Knopf am Griff. So komfortabel und einfach regulieren Sie das Nachlaufen des Trimmerfadens. Versehentliches Nachlaufen des Trimmerfadens, wenn Sie z.B. zufällig an Felsen oder Steine treffen wird somit verhindert.



ERGOFEED™

ZEIT, KRAFT UND TRIMMERFADEN SPAREN

Die ErgoFeed™ Funktion des Husqvarna 535iRXT ermöglicht es Ihnen, den Trimmerfaden einfach per Knopfdruck über eine Taste am rechten Griff nachlaufen zu lassen. Da Sie den Trimmerkopf nicht auf den Boden drücken müssen, reduzieren Sie zudem das Risiko eines unbeabsichtigten Fadenachlaufes. Auf diese Art sparen Sie Zeit und Geld für den Kauf und das Einsetzen eines neuen Trimmerfadens. Der ErgoFeed™ Trimmerkopf wurde mit einem Minimum an beweglichen Teilen konstruiert, was ihn robust und haltbar macht.





SÄGEBLÄTTER

Entwickelt in enger Zusammenarbeit mit professionellen Anwendern. Dieses Sägeblatt zeichnet sich durch maximale Schnittleistung und niedrige Vibrationswerte aus. Das Sägeblatt besteht aus einem hochwertigen Material, was dazu beiträgt die Vibrationswerte niedrig zu halten.

- 200 mm, 22 Zähne, 578 44 25-01 **24,99 €**
- 225 mm, 24 Zähne, 578 44 27-01 **24,99 €**



GRASMESSER

Für dichtes, festes Gras, aber nicht für holzige Gewächse geeignet. Das Gras fällt auf die Klinge und wird in Bahnen abgelegt.

- 255 mm, 4-flügelig, 578 44 37-01 **24,99 €**
- 250 mm, 8-flügelig, 578 44 40-01 **29,99 €**



DICKICHTMESSER

- 225 mm, 3-flügelig, 578 44 49-01 **22,99 €**
- 300 mm, 3-flügelig, 578 44 45-01 **27,99 €**
- 350 mm, 3-flügelig, 578 44 44-01 **37,99 €**
- 330 mm, 2-flügelig, 578 44 51-01 **17,99 €**



HALBAUTOMATISCHE TRIMMERKÖPFE, 25 – 55 CM³

Durch die Tap-n-Go-Funktion läuft der Trimmerfaden automatisch nach, wenn der Trimmerkopf auf den Boden gedrückt wird. Die X Varianten sind für längere Lebensdauer ausgelegt, da der Tap-n-Go-Knopf kugelgelagert ist. T35 Universal ist mit Adaptern ausgestattet, die an die meisten Trimmer angebaut werden können.

ab 19,99 €



MANUELLE TRIMMERKÖPFE, 25 – 42 cm³

Trimmerkopf mit manueller Fadennachführung. Der Faden wird vom Benutzer durch Drücken der Fadennachführungstaste und Ziehen des Fadens manuell nachgeführt.

Preis ab 19,99 €



TRIMMERKOPF ALU

Widerstandsfähiger und zuverlässiger Trimmerkopf mit schnellem sowie einfachem Fadennachlauf. Der Wartungsaufwand ist gering, zudem sorgt niedrige Schnitthöhe für ein ansprechendes und ordentliches Ergebnis.

- 578 44 82-01 **32,99 €**



ErgoFeed™ TRIMMERKOPF

Passend für akkubetriebene Freischneider, die mit der ErgoFeed™ Funktion ausgestattet sind. Nachlauf des Trimmerfadens einfach per Knopfdruck am Griff. Der ErgoFeed™ Trimmerkopf wurde mit einem Minimum an mechanischen Teilen konstruiert, was ihn äußerst robust und haltbar macht.

- 594 72 70-01 **29,99 €**

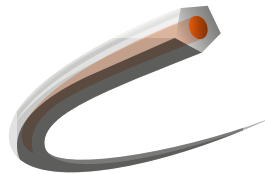

CORECUT TRIMMERFADEN

Trimmerfaden für den professionellen Einsatz mit fünfeckigem Profil. Perfekte Kombination aus Energieeffizienz und Schnittleistung. Das Dual-Pro-Polymer-Material mit flexiblem Kern und einer robusten, glatten Oberfläche ist lange haltbar. Passend für alle Standard-Trimmerköpfe.

- Individuelle Stärken und Länge **ab 5,99 €**



WHISPER TWIST TRIMMERFADEN

Professioneller Trimmerfaden mit einem gedrehten Profil, dessen aerodynamische Form Geräusche und Vibrationen reduziert. Das Pro-Polymer-Material stellt eine optimale Leistung sicher. Passend für alle Standard-Trimmerköpfe.

- Individuelle Stärken und Länge **ab 4,99 €**



OPTI PENTA TRIMMERFADEN

Allround-Trimmerfaden für den professionellen Einsatz mit einem fünfeckigen Profil. Die ideale Kombination aus Energieeffizienz und Schnittleistung für einen breiten Einsatzbereich. Passend für alle Standard-Trimmerköpfe.

- Individuelle Stärken und Länge **ab 14,99 €**



OPTI QUADRA TRIMMERFADEN

Allround-Trimmerfaden für den professionellen Einsatz mit einem viereckigen Profil. Die scharfen Kanten sorgen für eine hervorragende Schnittleistung, vor allem bei dickem und/oder schwerem Gras. Passend für alle Standard-Trimmerköpfe.

- Individuelle Stärken und Länge **ab 14,99 €**



OPTI ROUND TRIMMERFADEN



























Allround-Trimmerfaden mit rundem Profil. Liefert eine gute Schnittleistung und Verschleißbeständigkeit für einen breiten Einsatzbereich. Passend für alle Standard-Trimmerköpfe.

- Individuelle Stärken und Länge **ab 3,99 €**



LEITFADEN SCHNEIDAUSRÜSTUNG

MODELLE	GRAS	
555FXT/555FX	A6 + 11 12 13	
545FXT/545FX	A3 + 11 13	C2 + 15
535FBX	9	
555RXT	A5 + 11 12 13	
553RBX/543RBX	A4 B2 + 8 9 10 11 13 15	
545RXT/545RX/545FR	A2 B3 + 11 12 13 15	C1 + 15
520iRX	A8 + 16	
520iLX	A8 + 16	
535RXT/535RX	A4 B2 + 8 9 10 11 13 15	
535iRXT	A9 + 9 10 17	
535iRX/535iFR	A9 + 9 10	
525RXT/525RX	A1 B1 + 2 4 5 6 7 14	22
525LX	A1 B1 + 1 2 5 6 7 14	22
525LK/524LK	A1 B1 + 2 5 6 7 14	2 3 4 8 16 17 18 21
535LK	B1 + 2 5 6 7 14	2 3 4 16 17 18
336RK	A4 B2 + 8 9 10 11 13 15	10

TRIMMERSCHUTZ	KOMBISCHUTZ	KLINGENSCHUTZ	SÄGEBLATTSCHUTZ	STÜTZTELLER	KITS
A1 588 54 37-01 	B1 588 11 79-01 	C1 537 28 85-01 	D1 537 29 95-01 200 mm (Adapter inkl.) 	E1 503 89 01-01 	F1 537 04 85-01 inkl. B1 E1 2 
A2 503 95 43-01 	B2 537 33 16-01 	C2 537 29 74-01 	D2 537 31 09-02 200 mm (Adapter inkl.) 	E2 503 90 18-02 (20 mm/1") 	
A3 537 29 73-01 	B3 544 46 43-01 	C3 502 46 49-01 	D3 502 30 36-01 200 mm 	E3 502 15 70-02 M12 (20 mm/1") Kugellagert 	F4 587 37 50-01 Befestigungs-Kit (ohne Messer)
A4 537 34 94-03 		C4 590 88 00-01 	D4 574 50 67-02 225 mm 	E4 503 89 01-02 M12 	
A5 544 10 74-02 			D5 501 32 04-02 200 mm (Adapter inkl.) 		
A6 502 46 50-01 			D6 502 43 55-01 225 mm (Adapter inkl.) 		
A7 574 47 95-01 					
A8 577 01 83-03 					
A9 590 88 01-01 					

KRÄFTIGES GRAS	BÜSCHE UND BÄUME	FESTER UNTERGRUND
C3 + E2 E3 + 4 5 6	D3 + 8 D4 + 9	
C2 + E2 E3 + 3 4 6	D3 + 8 D4 + 9	
	1 6 7 19 20	
C3 + E2 E3 + 4 5 6	D6 + 9	
B2 + E4 + 3 4 6 7		
C1 B3 + E2 E3 + 3 4 6	D2 + 8	
2 3		
F4 + 2 3		
B2 + E4 + 2 3 4 6	D5 + 8	
C4 + E4 + 2 3 4 6	D5 + 8	
C4 + E4 + 2 3 4 6	D5 + 8	
B1 + E1 + 1 2 3	D1 + 8	
F1		
14	1 5 6 7	13 15 19 20
14	1 5 6 7	13 15 19 20
B2 + E4 + 2 3 4 6 11	12	



SCHNEIDAUSRÜSTUNG			ANBAUTEILE		
1 578 44 82-01 Alloy (Fix)	11 578 44 68-01 T45X M12 (Halbautomatisch)	1 578 44 40-01 Gras 255-8 (1")	1 537 18 33-23 PA 1100	12 967 02 69-01 CSA 850-28	
2 578 44 61-01 T25 (Halbautomatisch)	12 578 44 70-01 T55X M12 (Halbautomatisch)	2 578 44 37-01 Gras 255-4 (1")	2 967 29 44-01 SR 600-2	13 967 28 64-01 BA 101	
3 578 44 61-01 T25 (Halbautomatisch)	13 578 44 78-01 SII M12 (Manuell)	3 578 44 49-01 Multi 255-3 (1")	3 967 90 85-01 ESA 850	14 967 18 59-01 BCA 850-24	
4 578 44 74-01 S35 M10 (Manuell)	14 578 44 91-01 TriCut M10	4 578 44 47-01 Multi 275-4 (1")	4 967 90 86-01 ECA 850	15 967 29 67-01 BR 600	
5 578 44 63-01 T35 M10 (Halbautomatisch)	15 578 44 93-01 TriCut M12	5 578 44 44-01 Multi 350-3 (1")	5 537 19 66-05 HA 110 (Beweglich)	16 967 29 69-01 DT 600	
6 578 44 65-01 T35X M10 (Halbautomatisch)	16 579 29 40-03 T25B (Halbautomatisch)	6 578 44 45-01 Multi 300-3 (1")	6 537 19 66-06 HA 850 (Beweglich)	17 967 29 42-01 CA 230	
7 578 44 71-01 Superauto II M10 (1")	17 594 72 70-01 E35B (ErgoFeed™)	7 578 44 51-01 Multi 330-2 (1")	7 967 29 71-01 EX 780	18 579 44 35-01 Messersatz für CA 230	
8 578 44 76-01 S35 M12 (Manuell)		8 578 44 25-01 Scarlett 200-22 (1")	8 537 35 35-01 TA 850	19 967 68 82-01 PAX 730	
9 578 44 64-01 T35 M12 (Halbautomatisch)		9 578 44 27-01 Scarlett 225-24 (1")	9 967 30 08-01 TA 110	20 967 68 30-01 PAX 1100	
10 578 44 66-01 T35X M12 (Halbautomatisch)			10 967 11 31-01 GTA 850-28	21 967 90 85-01 RA 850	
			11 967 02 67-01 BCA 850-28	22 967 90 86-01 RA-V	

PROFI- HECKENSCHEREN. EIN FALL FÜR JEDE HECKE.

Alles was wir entwickeln, soll Ihnen Ihre Arbeit erleichtern. Dies wird vor allem bei der Weiterentwicklung unserer Heckenscheren deutlich. Sie sind robust und kraftvoll, aber gleichzeitig komfortable und gut ausbalancierte Helfer, die Ihnen die Arbeit erleichtern. Optimale Gewichtsverteilung, ergonomische Bauform sowie weitere intelligente Merkmale helfen Ihnen dabei Ihre Arbeitseffizienz zu steigern. Diese Maschinen zeigen auch unter schwierigsten Einsatzbedingungen beste Ergebnisse.

LEISTUNG

OPTIMAL FÜR SCHWIERIGE EINSÄTZE

Geringes Gewicht, optimierte Ausgewogenheit – alles von echten Anwendern im täglichen Arbeitseinsatz getestet. Unabhängig davon, ob Sie schwierige Arbeiten mit dicht gewachsenen Sträuchern oder einfachere Aufgaben ausführen müssen, Sie werden vom Ergebnis begeistert sein. Dank der perfekt aufeinander abgestimmten Messergeschwindigkeit und Form der Messerzähne, werden Sie die imponierende Schnittleistung feststellen. Die Husqvarna Heckenscheren der 522er-Serie erleichtern das Arbeiten – egal, ob Sie verwilderte, dichte Hecken stutzen oder einfach nur eine Hecke in Form bringen müssen.



VIBRATIONSARM

SCHÜTZT IHRE HÄNDE VOR VIBRATIONSBELASTUNG

Mit Husqvarna Heckenschere macht das Arbeiten Spaß. Der extrem geringe Vibrationspegel schont Ihre Hände und Arme. Low Vib®, unser Anti-Vibrationssystem, bietet eine effiziente Dämpfung, wodurch die Vibrationen in den Handgriffen deutlich reduziert werden.

VERSTELLBARER HINTERER HANDGRIFF

SCHNEIDEN SIE, IN WELCHEM WINKEL SIE WOLLEN

Nehmen Sie nicht länger eine unbequeme Arbeitshaltung ein. Mit dem verstellbaren hinteren Handgriff können Sie die Maschine einfach anwinkeln und den Messerbalken in die gewünschte Richtung bringen. Perfekt, wenn Sie beim Heckenschneiden zwischen den Seiten wechseln möchten. Sie können immer eine ergonomische Arbeitsposition einnehmen und so die Belastung Ihrer Arme, Handgelenke und Schultern reduzieren, und behalten gleichzeitig die volle Kontrolle über die Maschine.

**AKKU-SERIE****SORGT FÜR ANGENEHMERE ARBEITSEINSÄTZE**

Entdecken Sie die Vorteile unsere Akku-Produkte mit all Ihren Sinnen: Durch das geringe Gewicht und den niedrigen Vibrationspegel werden Ihre Arme und Schultern entlastet. Der abgasfreie Betrieb sorgt für eine gesündere Arbeitsumgebung. Und zur Freude von Benutzern und Anwohnern läuft der akkubetriebene Motor so gut wie geräuschlos. Überzeugen Sie sich selbst von unserem einzigartigen Heckenscherensortiment für den professionellen Anwender, bei dem Sie, je nach Arbeitseinsatz, zwischen Wechselakku, rückentragbarem Akku und Akku-Gürtel wählen können.

**AKKU-SERIE****LANGLEBIGE AKKULEISTUNG**

Der zuverlässige und robuste Elektromotor wurde speziell für Heckenscheren entwickelt. Überzeugen Sie sich von der ausgezeichneten Leistung unserer Akkutechnologie. Die zuverlässigen und sicheren Li-Ionen Akkus funktionieren auch bei hohen Temperaturen reibungslos. Der savE Modus sorgt dafür, dass Sie mit einer Akkuladung länger arbeiten können.

**AKKU
ERFAHRUNG
SEIT 1973**
HUSQVARNA GROUP

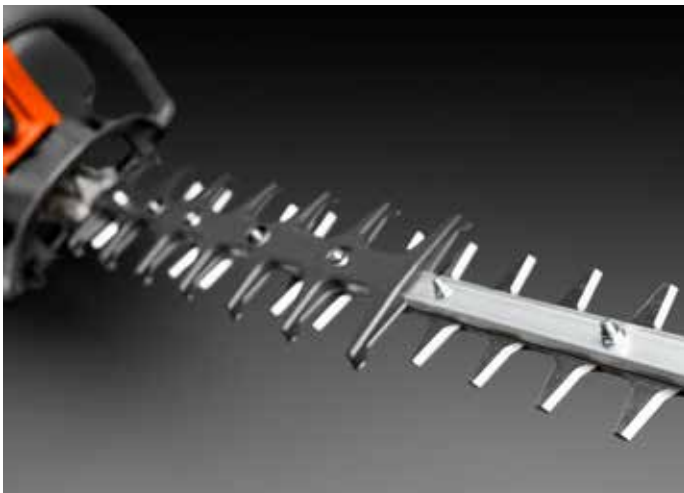
**RÜCKSCHNITT-MODELL****VERWILDERTE HECKEN SIND NICHT LÄNGER EIN PROBLEM**

Die Rückschnitt-Modell Heckenscheren sorgen dafür, dass selbst schwierigste Einsätze leicht zu bewältigen sind. Dank des hohen Drehmoments und der Grobschnitt-Messerkonfiguration, sind jetzt auch dichte oder verwilderte Hecken kein Problem mehr. Das R-Modell ist in zwei Längen erhältlich – 60 und 75 cm.

STABHECKENSCHEREN**HOHE REICHWEITE UND EINE GUTE MANÖVRIERBARKEIT FÜR GROSSE AUFGABEN**

Stabheckenscheren ermöglichen es Ihnen, eine bequeme Haltung bei der Arbeit einzunehmen, so dass Sie den ganzen Tag ermüdungsfreier arbeiten können. Sie erreichen aus einer Position einen großen Arbeitsbereich und haben eine hervorragende Kontrolle über das Gerät. An einigen Modellen kann der Messerbalken entsprechend der Anforderung in unterschiedlichen Winkeln eingestellt werden.

**MESSER****GRÜNDLICHE ARBEIT BEGINNT MIT EINER SCHARFEN KLINGE**

Die Konstruktion der Messer stellt unter allen Bedingungen ein effizientes Arbeiten sicher. Beide Messer sind aus gehärtetem Spezialstahl gefertigt und zeichnen sich durch optimierte Winkel sowie unsere intelligente Lösung für reduzierten Widerstand aus. Außerdem ermöglichen Ihnen die Messergeschwindigkeit und die großen Zahnabstände, selbst dickere Äste problemlos zu durchtrennen.

**ROBUSTES GETRIEBE****BAUTEILE, AUF DIE SIE SICH VERLASSEN KÖNNEN. JAHR FÜR JAHR.**

Unsere Maschinen werden für den jahrelangen, störungsfreien Einsatz konstruiert. Getriebegehäuse und andere Abdeckungen sind aus hochwertigem, leichtem Aluminium und Magnesium gefertigt. Hochpräzise verarbeitete Zahnräder gewährleisten einen zuverlässigen Betrieb. Pleuel mit Nadellagern und versiegelte, dauergeschmierte Lager vereinfachen die Wartung und verlängern die Wartungsintervalle. Speziell entwickelte Dichtungen verhindern, dass Staub und Schmutz ins Getriebe eindringen.



HECKENSCHEREN-SORTIMENT

HUSQVARNA 522HDR75X



Doppelseitige Heckenschere mit einem 22 cm² Motor und einem 75 cm langen Messerbalken für schwierige Arbeitseinsätze. Der verstellbare hintere Handgriff und das geringe Gewicht in Kombination mit der schlanken, gut ausgewogenen Bauform ermöglichen eine ausgezeichnete Handhabung. Leistungsstarke Messer, offener Messerschutz und die starke Motorleistung bieten Ihnen bei jedem Arbeitseinsatz höchste Zuverlässigkeit.

- Low Vib®
- Separate Startereinheit
- Automatischer Start-/Stopp-Schalter
- Schwerlastgetriebe
- Grobschnitt-Messer
- 2-stufiger Luftfilter
- Verstellbarer hinterer Handgriff

HUSQVARNA 520iHD70



Wendige, leichte und sehr effiziente Akku-Heckenschere. Sie ist ideal für Trimm- und Rückschnitt geeignet. Der hintere Griff ist zum einfachen, vertikalen Schneiden drehbar. 70 cm doppelseitiger Hochgeschwindigkeitsmesserbalken für schwierige kommerzielle Einsätze.

- Motor mit hoher Massenträgheit
- savE Stromsparmodus
- Offener seitlicher Akku-Schacht bietet Schutz vor Verschmutzungen
- Intuitives Bedienfeld
- Allwetter-Einsatz (IPX4)
- Trimmermesser
- Verstellbarer hinterer Handgriff

HUSQVARNA 522HDR60X



Doppelseitige Heckenschere mit einem 22 cm² Motor und einem 60 cm langen Messerbalken für schwierige Einsätze. Der verstellbare hintere Handgriff und das geringe Gewicht in Kombination mit dem schlanken, gut ausgewogenen Design ermöglicht eine ausgezeichnete Handhabung. Leistungsstarke Messer, offener Messerschutz und die starke Motorleistung bieten Ihnen bei jedem Arbeitseinsatz höchste Zuverlässigkeit.

- Low Vib®
- Separate Startereinheit
- Automatischer Start-/Stopp-Schalter
- Schwerlastgetriebe
- Grobschnitt-Messer
- 2-stufiger Luftfilter
- Verstellbarer hinterer Handgriff

HUSQVARNA 520iHD60



Sehr leise, aber dennoch äußerst effiziente Heckenschere mit ausgezeichneter Ergonomie. 60 cm doppelseitiger Messerbalken und komfortabler, verstellbarer, hinterer Handgriff. Keine direkten Emissionen sowie geringe Geräusch- und Vibrationspegel ermöglichen optimale Arbeitsbedingungen.

- Motor mit hoher Massenträgheit
- savE Stromsparmodus
- Offener seitlicher Akku-Schacht bietet Schutz vor Verschmutzungen
- Intuitives Bedienfeld
- Allwetter-Einsatz (IPX4)
- Trimmermesser
- Verstellbarer hinterer Handgriff

HUSQVARNA 522HD60X



Doppelseitige Heckenschere in der Trimmversion mit einem 22 cm² Motor und einem 60 cm langen Messerbalken für schwierige Einsätze. Der verstellbare hintere Handgriff und das geringe Gewicht in Kombination mit dem schlanken, gut ausgewogenen Design ermöglicht eine ausgezeichnete Handhabung. Leistungsstarke Messer, offener Messerschutz und die starke Motorleistung bieten Ihnen bei jedem Arbeitseinsatz höchste Zuverlässigkeit.

- Low Vib®
- Separate Startereinheit
- Automatischer Start-/Stopp-Schalter
- Schnelle Getriebeübersetzung
- Trimmermesser
- 2-stufiger Luftfilter
- Verstellbarer hinterer Handgriff

HUSQVARNA 520iHT4



Akkubetriebene Stabheckenschere mit einem einzigartigen Design und einer Reichweite von bis zu 4,5 m. Effizientes Schneiden von breiten, hohen und niedrigen Hecken dank verstellbarem Winkel des Messerbalkens. Die Heckenschere vereint marktführende Leistung mit geringem Gewicht, niedrigen Vibrationspegeln und einem extrem leisen, komplett emissionsfreien Betrieb, damit Sie die Maschine auch in störungsempfindlichen Umgebungen einsetzen können.

- Bürstenloser Motor
- savE Stromsparmodus
- Intuitives Bedienfeld
- Allwetter-Einsatz (IPX4)
- Verstellbarer Messerbalken
- Trimmermesser
- Hinterer Stoßschutz
- Teleskop-Führungsholm

HUSQVARNA 525HE4

NEU

25,4 cm³
 1,0 kW
 60 cm
 4300 Schnitte/min
 6,3 kg

967 94 51-01
Price excl. VAT **899,- €**

25-cm³-Stabheckenschere mit 60-cm-Schneid-
leiste. Mit einer Reichweite von vier Metern, einer
Teilung von 37 mm und zehn festen Winkel-
positionen können Sie die Oberseite von hohen
Hecken ohne Verwendung von Leitern oder
Hubarbeitsbühnen trimmen.

- X-Torq®
- Smart Start®
- Verstellbarer Schneidbalken
- Automatischer Start-/Stopp-Schalter
- Trimmschnittkonfiguration
- Hinterer Aufprallschutz
- Zweistufiger Luftfilter
- Verstärktes Getriebe

HUSQVARNA 525HE3

NEU

25,4 cm³
 1,0 kW
 60 cm
 4300 Schnitte/min
 5,9 kg

967 94 49-01
Price excl. VAT **799,- €**

25-cm³-Stabheckenschere mit 60-cm-Schneid-
leiste. Mit einer Reichweite von drei Metern, einer
Teilung von 37 mm und zehn festen Winkel-
positionen können Sie die Oberseite von hohen
Hecken ohne Verwendung von Leitern oder
Hubarbeitsbühnen trimmen.

- X-Torq®
- Smart Start®
- Verstellbarer Schneidbalken
- Automatischer Start-/Stopp-Schalter
- Trimmschnittkonfiguration
- Hinterer Aufprallschutz
- Zweistufiger Luftfilter
- Verstärktes Getriebe

HUSQVARNA 520iHE3



55 cm
 4000 Schnitte/min
 4,15 kg

967 91 58-11
Preis inkl. MwSt. **449,- €***



AKKU
ERFAHRUNG
SEIT 1973
HUSQVARNA GROUP

Äußerst effiziente Stabheckenschere mit einer
Reichweite von 3,5 m. Praktische Feineinstellung
des Schneidkopfwinkels und Sparmodus savE. Keine
direkten Emissionen sowie geringe Geräusch- und
Vibrationspegel ermöglichen optimale Arbeits-
bedingungen.

- Bürstenloser Motor
- savE Stromsparmodus
- Offener seitlicher Akku-Schacht bietet Schutz
vor Verschmutzungen
- Intuitives Bedienfeld
- Allwetter-Einsatz (IPX4)
- Verstellbarer Messerbalken (0-120°)
- Trimmermesser
- Hinterer Stoßschutz



ERFAHREN SIE MEHR
ÜBER UNSERE AKKUS UND
LADEGERÄTE AUF SEITE 138

* Exkl. Akku und Ladegerät

Hubraum, cm³
 Leistungsausgabe, kW
 Messerlänge, cm
 Schnitte pro Minute
 Gewicht
 (ohne Schneidausrüstung), kg Weitere technische Spezifikationen und Informationen über die Leistungsangabe
finden Sie auf den Seiten 84-85.

BENZINHECKENSCHEREN	522HDR75X	522HDR60X	522HD60X	525HE4	525HE3
TECHNISCHE DATEN					
Hubraum, cm ³	21,7	21,7	21,7	25,4	25,4
Leistung, kW	0,6	0,6	0,6	1,0	1,0
Volumen Kraftstofftank, Liter	0,45	0,45	0,45	0,5	0,5
Kraftstoffverbrauch (g/kWh)	620	620	620	600	600
Schalldruckpegel am Ohr der Bedienperson, min./max., dB(A)*	93	93	93	95	96
Garantierter Schalleistungspegel, LWA dB(A)**	102	102	102	107	107
Äquivalenter Vibrationswert (ahv, eq) vorderer/hinterer Handgriff, m/s ^{2****}	2,1/2,2	2,8/1,3	2,7/1,2	4,6/3,9	5,6/4,4
Drehzahl bei max. Leistung, U/min	7800	7800	7800	8500	8500
Getriebeübersetzung	1:5,70	1:5,70	1:4,09	1:5,16	1:5,16
Länge Messerbalken, cm	75	60	60	60	60
Messerabstand, mm	30,5	30,5	30	30	30
Größter empfohlener Zweig-Durchmesser, mm	25	25	20	20	20
Messergeschwindigkeit, Schnitte/min	3200	3200	4400	4300	4300
Gesamtlänge, cm	127,7	110,5	110,5	257,9	192,5
Länge, Transportmodus, cm	127,7	110,5	110,5	192	126,6
Gewicht, kg	5,2	5,0	4,9	6,3	5,9
MERKMALE					
X-Torq® Motor	●	●	●	●	●
Separate Startereinheit	●	●	●	●	●
Kraftstoffpumpe	●	●	●	●	●
Automatischer Start-/Stopp-Schalter	●	●	●	●	●
Low Vib®	●	●	●	—	—
Trimmermesser	—	—	●	●	●
Grobschnitt-Messer	●	●	—	—	—
Drehbarer hinterer Griff	●	●	●	—	—
Hinterer Stoßschutz	—	—	—	●	●

*Die aufgeführten Daten für äquivalente Vibrationswerte enthalten typische, statistische Schwankungen (Normalabweichung) von EN ISO 22868 dB(A). Die aufgeführten Daten für äquivalente Schalldruckpegel enthalten typische, statistische Schwankungen (Normalabweichung) von 1 dB(A). **Lärmemissionen in der Umgebung gemessen als Schalleistungspegel (LWA) nach EG-Richtlinie 2000/14/EC. Die aufgeführten Lautstärkenwerte der Maschinen, wurden mit der originalen Schneidausrüstung gemessen, welche das höchste Lautstärkenlevel aufweist. Der garantierte Schalleistungspegel enthält Schwankungen in der Produktion sowie Schwankungen durch das Messverfahren mit 1–3 dB(A) ein. ****Äquivalente Vibrationswerte (ahv, eq) nach EN ISO 22867. Die aufgeführten Daten für äquivalente Vibrationswerte enthalten typische, statistische Schwankungen (Normalabweichung) von 1 m/s².

LEISTUNGSANGABE Am 1. Januar 2010 trat eine neue EU-Maschinenrichtlinie (2006/42/EG) in Kraft, nach der Hersteller die Nennleistung von Motoren in Kilowatt (kW) angeben müssen. Die genannte Leistungsangabe gibt die durchschnittliche Nettoleistung eines typischen Motors aus der Produktion des jeweiligen Modells (bei spezifizierter Drehzahl, siehe Betriebsanleitung) wieder. Die Messung erfolgt auf Grundlage des SAE-Standards J1349/ISO1585. Motoren aus der Massenfertigung können von diesen Werten abweichen. Die tatsächliche Ausgangsleistung des verbauten Motors ist abhängig von Betriebsdrehzahl, Umwelteinflüssen und sonstigen variablen Größen.

AKKUHECKENSCHEREN	520iHD70	520iHD60	520iHT4	520iHE3
TECHNISCHE DATEN				
Akkutyp	Li-ion	Li-ion	Li-ion	Li-ion
Spannung, V	36	36	36	36
Motor typ	PMDC (4-Bürsten)	PMDC (4-Bürsten)	BLDC (bürstenlos)	BLDC (bürstenlos)
Schalldruckpegel am Ohr der Bedienperson, dB(A)*	78	78	80	84
Garantierter Schalleistungspegel, LWA dB(A)**	94	94	94	95
Äquivalenter Vibrationswert (ahv, eq) vorderer/hinterer Handgriff, m/s ² ***	2,3/3,5	1,6/2,5	2,0/2,0	3,5/2,5
Messrerlänge, cm	70	60	55	55
Messerabstand, mm	32	32	32	32
Messergeschwindigkeit, Schnitte/min	4000	4000	4000	4000
Gesamtlänge, cm	127	117	350	226
Gewicht ohne Akku, kg	3,9	3,8	5,5	4,15
MERKMALE				
Sparmodus savE	●	●	●	●
Intuitives Bedienfeld	●	●	●	●
Trimmermesser	●	●	●	●
Drehbarer hinterer Griff	●	●	—	—
Neigungsverstellung	—	—	●	●
Hinterer Stoßschutz	—	—	●	●
Teleskop-Führungsholm	—	—	●	—

*Äquivalenter Schalldruckpegel am Ohr der Bedienperson, nach ISO 11203 dB(A). Die aufgezzeichneten Daten für äquivalente Schalldruckpegel enthalten typische, statistische Schwankungen (Normalabweichung) von 3 dB(A).

**Lärmemissionen in der Umgebung gemessen als Schalleistungspegel (LWA) nach EG-Richtlinie 2000/14/EC beinhaltet statistische Schwankungen. Gemessen nach ISO 11094 gemessen.

***Äquivalente Vibrationswerte (ahv, eq) EN 60745-1. Typische statistische Schwankung (Normabweichung) von $\pm 1,5$ m/s².

MEHR LEISTUNG. BEI WENIGER ANSTRENGUNG.

Unsere Blasergeräte sind mit hochwertigen Turbinen ausgestattet, die hohe Luftgeschwindigkeiten und -durchsätze generieren. Dies gilt sowohl für unsere kraftvollen, rückertragbaren Blasergeräte, als auch für unsere leichten, handgeführten Modelle. Egal, für welches Modell Sie sich entscheiden – Sie erhalten stets die notwendige Leistung, um Ihren Job effizient ausüben zu können. Sämtliche Blasergeräte haben eine ergonomische Bauform und einen geringen Vibrationspegel, was sie nicht nur leistungsstark, sondern auch benutzerfreundlich macht.

POSITION DES GASHEBELS

ELIMINIEREN DER KREISELKRÄFTE FÜR WENIGER ANSTRENGENDE ARBEITSTAGE

Bei allen Husqvarna Laubblasergeräten ist der Gashebel so positioniert, dass durch den Luftstrom entstehende Querkräfte effektiv eliminiert werden. Für den Anwender bedeutet dies eine entspannte, bequeme Arbeitsposition ohne anstrengende Kreiselkräfte. Dadurch sind ermüdungsfreie und effiziente Arbeitstage möglich.



AKKULEISTUNG

KEIN GRUND, KOMPROMISSE EINZUGEHEN

Unsere akkubetriebenen Blasgeräte bieten dank ihrer geringen Vibrations- und Geräuschpegel und der Tatsache, dass sie abgasfrei arbeiten ein unschlagbares Maß an Benutzerfreundlichkeit. Dank des reaktionsschnellen Elektromotors und unseres ausgereiften Gebläsedesigns überzeugen sie durch eine beeindruckende Leistung. Hinzu kommt, dass sämtliche Blasgeräte mit Boost-Modus, Tempomat und einer aktiven Akkukühlung ausgestattet sind.

GEBLÄSEGEOMETRIE

OPTIMALES DESIGN FÜR MAXIMALE BLASLEISTUNG

Die Geometrie der Gebläse, die wir in unseren Blasgeräten einbauen, ist an die Turbinentechnologie angelehnt. Die Gebläsesysteme ermöglichen einen hohen Druck und eine hohe periphere Geschwindigkeit bei geringerer Motorgeschwindigkeit. Zusätzlich haben wir die Gebläse und die Gebläsegehäuse so konstruiert, dass Verwirbelungen reduziert und der Luftverlust minimiert werden. Außerdem haben wir die Rohre und Düsen optimiert, um den Luftstrom zusätzlich zu verbessern. Beim 550iBTX sorgt eine spezielle Gebläsekonstruktion für Effizienz. All das trägt zu einem hohen, kraftvollen, zielgerichteten Luftstrom bei, der dafür sorgt, dass Sie sehr effizient arbeiten können.



BENUTZERORIENTIERTES DESIGN PERFEKT AUSGEWOGEN

Unsere akkubetriebenen Blasgeräte sind leicht und hervorragend ausbalanciert. Wir haben keine Mühen gescheut, um den Schwerpunkt zu optimieren, damit die Maschinen einfacher zu handhaben sind. Ihr Körper wird dadurch weniger belastet und ermüdet nicht so schnell.

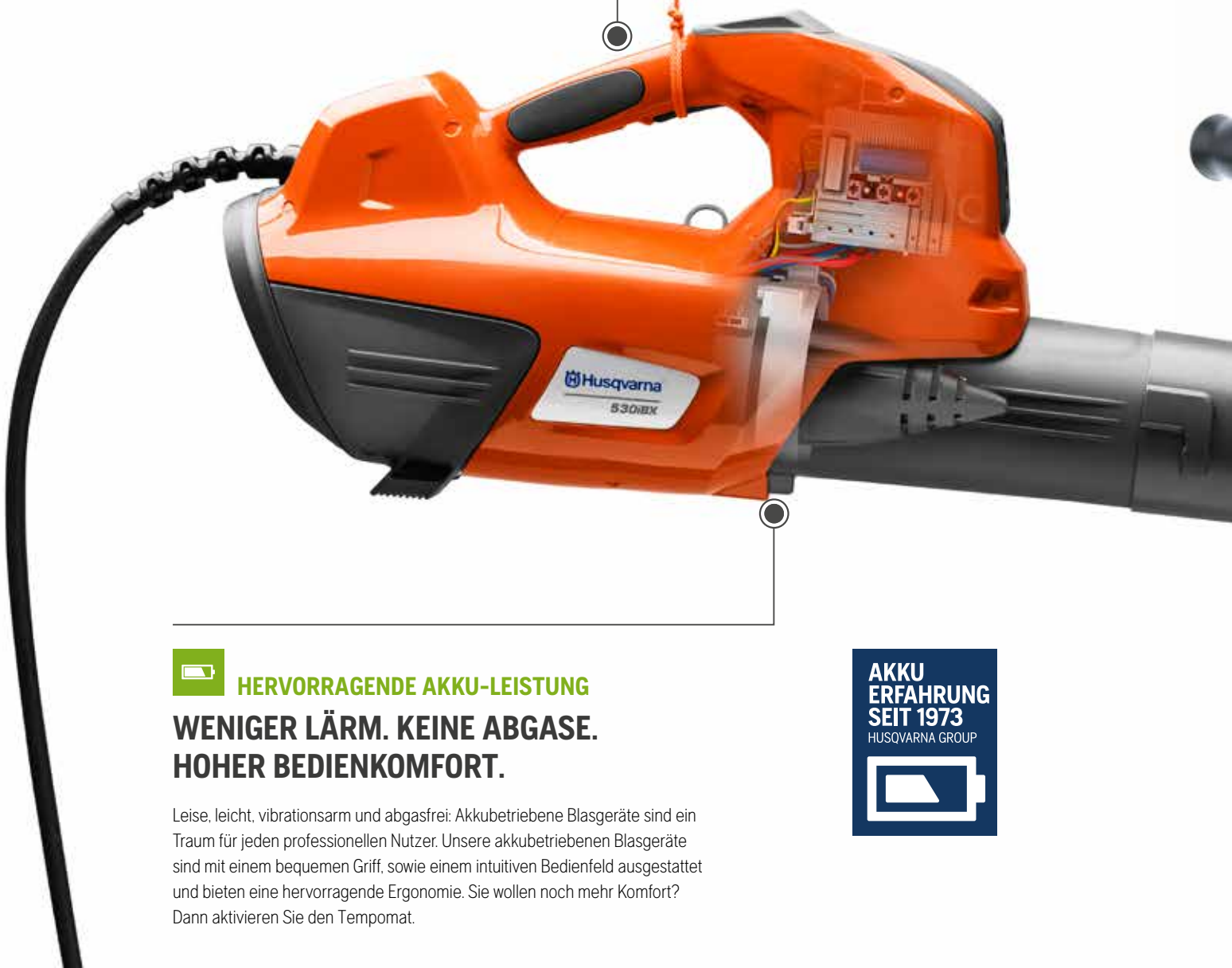

HERVORRAGENDE AKKU-LEISTUNG

WENIGER LÄRM. KEINE ABGASE. HOHER BEDIENKOMFORT.

Leise, leicht, vibrationsarm und abgasfrei: Akkubetriebene Blasgeräte sind ein Traum für jeden professionellen Nutzer. Unsere akkubetriebenen Blasgeräte sind mit einem bequemen Griff, sowie einem intuitiven Bedienfeld ausgestattet und bieten eine hervorragende Ergonomie. Sie wollen noch mehr Komfort? Dann aktivieren Sie den Tempomat.

**AKKU
ERFAHRUNG
SEIT 1973**
HUSQVARNA GROUP



HUSQVARNA 525BX

LEISTUNGSSTARK UND PERFEKT AUSBALANCIERT

Dieses leistungsstarke Blasgerät ermöglicht Ihnen dank seines kompakten, gut ausbalancierten Körpers, dem geringen Gewicht und des effizienten Antivibrationssystems ein ermüdungsfreies Arbeiten über den gesamten Arbeitstag. Das Ausgleichen von seitlichen Zugkräften entfällt, da der Luftstrom durch den S-förmigen Auslass parallel zum Handgriff geführt wird. Das Blasgerät wird von einem sparsamen X-Torq®-Motor angetrieben.

PROFI-LUFTFILTER**EIN SAUBERER MOTOR HÄLT LÄNGER**

Unsere größten, rückengetragenen Blasgeräte sind mit einem robusten Profi-Luftfilter ausgestattet. Die eintretende Luft wird in zwei Stufen gefiltert – zuerst in einem Schaumstofffilter und dann in einem gefalteten Papierfilter. Dadurch wird der Motor effizient vor Staub und Partikeln geschützt, was zu einer langen, problemlosen Nutzungsdauer beiträgt.

**PROFESSIONELLE QUALITÄT****MEHR ARBEIT IN KÜRZERER ZEIT ERLEDIGEN**

Bei Husqvarna stehen bei der Entwicklung unserer Profi-Blasgeräte immer maximale Produktivität und minimale Belastung des Anwenders im Vordergrund. Jedes Detail, angefangen von den Akku- und Benzinmotoren über den Kraftstofftank bis hin zur Form der Düse, wird im Hinblick auf Leistung optimiert, um Ihren Arbeitstag profitabler und angenehmer zu machen. Außerdem achten wir bei der Entwicklung aller Komponenten auf lange Haltbarkeit, was Ihnen dabei hilft, Ausfallzeiten zu reduzieren und stets produktiv zu bleiben.

**X-TORQ®****VOLLE KRAFT BEI 75% WENIGER ABGASEMISSIONEN**

X-Torq® Motoren liefern eine hervorragende Verbrennungsleistung ohne Kompromisse bei Leistung oder Drehmoment zu machen. Bevor das Luft-/Kraftstoffgemisch in den Zylinder eintritt, wird dieser bei jedem Zyklus mit frischer Luft durchspült. Dies verhindert, dass sich nicht verbranntes Benzin mit den Abgasen vermischt. Für den Bediener bedeutet das geringere Emissionen und Kraftstoffeinsparungen im Vergleich zu früheren Modellen ohne X-Torq®.

ERGONOMISCHER TRAGEGURT**OPTIMALE GEWICHTSVERTEILUNG ERLEICHTERT DAS ARBEITEN**

Unsere rückengetragenen Blasgeräte sind alle mit einem ergonomischen Tragegurt ausgestattet, der effizient das Gewicht verteilt und somit die Belastung Ihres Körpers reduziert. Er ist mit gepolsterten Schulterriemen und einem Hüftgurt ausgestattet, der das Gewicht von Ihren Schultern auf Ihre Hüfte überträgt.

BLASGERÄTE-SORTIMENT

HUSQVARNA 525BX



25,4 cm ³	967 28 42-01
0,9 kW	Preis inkl. MwSt.
15 N	479,- €
13 m ³ /min	
4,3 kg	

Leichtes, handgeführtes Blasgerät mit einem 25 cm³ Motor hat eine hohe Ausgangs- und Blasleistung. Die S-förmige Düse führt den Luftstrom in Linie mit dem Handgriff und kompensiert die Seitenkräfte, wodurch das Arbeiten selbst bei langen Einsätzen weniger anstrengend ist. Sein Profi-Luftfilter und Air Injection™ sorgen für eine lange, problemlose Betriebszeit.

- X-Torq®
- Low Vib®
- Tempomat
- 2-stufiger Luftfilter
- Smart Start®
- Automatischer Start-/Stopp-Schalter
- S-förmige Düse

HUSQVARNA 530iBX



16 N	967 94 14-02
14,1 m ³ /min	Preis inkl. MwSt.
2,9 kg	499,- €*

Sehr leichtes und gut ausgewogenes, handgeführtes Akku-Blasgerät, das speziell für den Einsatz zusammen mit einem rückentragbaren Akku oder einem Akku-Gürtel FLEXI entwickelt wurde. Das Gerät verfügt über eine digitale Ladezustandsanzeige. Für den Einsatz mit einem rückentragbaren Akku ist ein Hüftpolster im Lieferumfang enthalten.

- Bürstenloser Motor
- Intuitives Bedienfeld
- Boost-Modus
- Tempomat
- Allwetter-Einsatz (IPX4)
- Schalldämpferdüse
- Ladezustand des Akkus am Gerät ablesbar.

HUSQVARNA 525iB



14,5 N	967 91 55-02
13,3 m ³ /min	Preis inkl. MwSt.
2,4 kg	449,- €*

Dieses leichte, kraftvolle und gut ausgewogene Blasgerät ist anwenderfreundlich und ideal für lange Einsätze geeignet. Dank des intelligenten Gebläsedesign ist es sehr leise. Der seitliche Akku-Schacht bietet Schutz vor Verschmutzungen.

- Bürstenloser Motor
- Offener seitlicher Akku-Schacht bietet Schutz vor Verschmutzungen
- Intuitives Bedienfeld
- Boost-Modus
- Tempomat
- Allwetter-Einsatz (IPX4)
- Ladezustand des Akkus am Gerät ablesbar

HUSQVARNA 580BTS



75,6 cm ³	966 62 96-01
3,3 kW	Preis inkl. MwSt.
40 N	999,- €
26 m ³ /min	
11,8 kg	

Unser kraftvollstes Blasgerät, das für schwierigste Einsätze entwickelt wurde. Der 75 cm³ Motor und das effiziente Gebläsedesign sorgen für einen enormen Luftdurchsatz (26 m³/min in der Düse) und eine hohe Luftgeschwindigkeit. Der Profi-Luftfilter und Air Injection™ stellen eine lange, problemlose Betriebszeit sicher. Der Tragegurt ist für verbesserten Komfort mit einem gepolsterten Hüftgurt versehen.

- X-Torq®
- Low Vib®
- Tempomat
- Ergonomischer Tragegurt
- 2-stufiger Luftfilter
- Air Injection™

HUSQVARNA 570BTS



65,6 cm ³	966 62 94-01
2,9 kW	Preis inkl. MwSt.
37 N	879,- €
22 m ³ /min	
11,2 kg	

Rückentragbares Blasgerät mit einem 65 cm³ starken Motor, einem beeindruckenden Luftdurchsatz (22 m³/s in der Düse) und hoher Luftgeschwindigkeit. Sein Profi-Luftfilter und Air Injection™ sorgen für lange Wartungsintervalle. Der Tragegurt mit gut gepolsterten Hüftauflagen entlastet den Bediener enorm.

- X-Torq®
- Low Vib®
- Tempomat
- Ergonomischer Tragegurt
- 2-stufiger Luftfilter

HUSQVARNA 350BT



50,2 cm ³	965 87 75-01
1,6 kW	Preis inkl. MwSt.
21 N	749,- €
14 m ³ /min	
10,2 kg	

Praktisches, rückentragbares mittelgroßes 50 cm³ Blasgerät, das jede Menge Leistung in kleinem Format bietet. Der Tragegurt ermöglicht es Ihnen, auch bei langen Einsätzen ermüdungsfrei zu arbeiten.

- X-Torq®
- Low Vib®
- Tempomat
- Ergonomischer Tragegurt

* Exkl. Akku und Ladegerät

Hubraum, cm³ Leistungsausgabe, kW Blasleistung, N Benzin: Luftdurchsatz in der Düse, m³/min Akku: Boost Blasgeschwindigkeit, m/s Gewicht (ohne Kraftstoff/Akku), kg Weitere technische Spezifikationen und Informationen über die Leistungsangabe siehe die Seiten 92-93.



EMISSIONSFREI

KEIN LÄRM. KEINE ABGASE.

Einer der größten Vorteile von akkubetriebenen Blasgeräten ist, dass sie auch in Innenbereichen eingesetzt werden können. Da sie keine Abgase produzieren und leise sind, können sie für Reinigungsarbeiten in Sportstadien, Einkaufszentren, Konzertsälen oder anderen Orten verwendet werden, in denen Sie keine benzinbetriebenen Blasgeräte einsetzen können.



**AKKU
ERFAHRUNG
SEIT 1973**
HUSQVARNA GROUP



HUSQVARNA 550iBTX

Bluetooth®



21 N
 15,6 m³/min
 6,3 kg

967 68 11-03
Preis inkl. MwSt.
679,- €*

Kraftvolles, ergonomisches, rückentragbares Akku-Blasgerät mit beeindruckender Blastleistung (21 N). Durch die geringen Vibrationswerte sind selbst lange Arbeitseinsätze kein Problem. Der geringe Geräuschpegel und die Wetterfestigkeit des Geräts ermöglichen es Ihnen jederzeit in öffentlichen Bereichen zu arbeiten ohne Ihr Umfeld zu stören. Dadurch sind Sie nicht nur flexibler, sondern erhöhen auch Ihre Produktivität.

- Bürstenloser Motor
- Intuitives Bedienfeld
- Boost-Modus
- Tempomat
- Allwetter-Einsatz (IPX4)
- Ergonomischer Tragegurt



ERFAHREN SIE MEHR ÜBER UNSERE
AKKUS UND LADEGERÄTE AUF SEITE 138



BENUTZERFREUNDLICH INTUITIVES, BENUTZER- FREUNDLICHES BEDIENFELD

Das intuitive Bedienfeld des 550iBTX zeigt den Ladezustand des Akkus an und ist zur einfachen Handhabung mit einer seitlich angeordneten, ergonomischen Tempomattaste ausgestattet.



ROHRVERLÄNGERUNG FLACH FÜR BLASGERÄTE

Längere Reichweite. Passend für alle Akku-Blasgeräte.
579 79 75-01 **17,99 €**

SILENCER-DÜSE

Düse mit integriertem Schalldämpfer, die das Arbeiten für Anwender und Umgebung noch angenehmer macht. Mit sämtlichen Blasgeräten kompatibel.
589 81 17-01 **42,85 €**



HANDGRIFFSET FÜR BLASGERÄTE

Ermöglicht Ihnen den Einsatz beider Hände zum Bedienen der Blasgeräte für eine bequeme und entspannte Arbeitshaltung. Kann mit oder ohne Hüftplatte verwendet werden. Passt an 550iBTX, 530iBTX und 525iB.
501 71 51-01, 530iBTX, 525iB **39,99 €**
544 40 00-04, 550iBTX **89,99 €**

BENZINLAUBBLÄSER	580BTS	570BTS	350BT	525BX
TECHNISCHE DATEN				
Hubraum, cm ³	75,6	65,6	50,2	25,4
Leistung, kW	3,3	2,9	1,6	0,9
Blasleistung, N	40	37	21	15
Luftdurchsatz im Gehäuse, m ³ /min	29	28	19,6	14
Luftdurchsatz in der Düse, m ³ /min	26	22	14	13
Blasgeschwindigkeit Runddüse, m/s	92	106	80,5	70
Blasgeschwindigkeit Flachdüse, m/s	93	91	–	86
Drehzahl bei max. Leistung, U/min	7200	8000	7500	7300
Leerlaufdrehzahl, U/min	2000	2000	2200	3000
Volumen Kraftstofftank, Liter	2,6	2,2	1,25	0,45
Kraftstoffverbrauch (g/kWh)	440	431	455	518
Schalldruckpegel am Ohr der Bedienperson, dB(A)*	100	99	94	91 (Runddüse)/ 92 (Flachdüse)
Garantierter Schalleistungspegel, LWA dB(A)**	112	110	104	106
Äquivalenter Vibrationswert (ahv, eq) Handgriff, m/s ² ***	1,6	1,8	2,2	1,2 (Runddüse)/ 2,0 (Flachdüse)
OEM Düse	Rund	Rund	Rund	Rund und flach
Gewicht, kg	11,8	11,2	10,2	4,3
MERKMALE				
X-Torq® Motor	●	●	●	●
Low Vib®	●	●	●	●
Tempomat	●	●	●	●
Kraftstoffpumpe	●	●	●	●
Verstellbarer Handgriff	●	●	●	–
Ergonomischer Tragegurt	●	●	●	–
2-stufiger Luftfilter	●	●	–	●
Air Injection™	●	–	–	–
Smart Start®	–	–	–	●
Automatischer Start-/Stopp-Schalter	–	–	–	●
S-förmiger Auslass	–	–	–	●

*Äquivalenter Schalldruckpegel am Ohr der Bedienperson, nach EN15503. Die aufgeführten Daten für äquivalente Schalldruckpegel enthalten typische, statistische Schwankungen (Normalabweichung) von 1 dB(A). ** Lärmmissionen in der Umgebung gemessen als Schalleistungspegel (LWA) nach EG-Richtlinie 2000/14/EC. Der garantierte Schalleistungspegel enthält Schwankungen in der Produktion sowie Schwankungen durch das Messverfahren mit 1–3 dB(A).

***Äquivalente Vibrationswerte (ahv,eq) nach EN15503. Die aufgeführten Daten für äquivalente Vibrationswerte enthalten typische, statistische Schwankungen (Normalabweichung) von 1 m/s².

AKKULAUBBLÄSER	550iBTX	530iBX	525iB
TECHNISCHE DATEN			
Akkutyp	Li-Ion	Li-Ion	Li-Ion
Spannung, V	36	36	36
Boost Blasleistung, N	21	16	14,5
Luftdurchsatz in der Düse, m ³ /min	12,8	12,4	11,6
Boost Luftdurchsatz in der Düse, m ³ /min	15,6	14,1	13,3
Blasgeschwindigkeit, m/s	54,0	49,6	48,0
Boost Blasgeschwindigkeit, m/s	66,0	56,2	56,0
Motortyp	BLDC (bürstenlos)	BLDC (bürstenlos)	BLDC (bürstenlos)
Schalldruckpegel am Ohr der Bedienperson, dB(A)*	73	77,6	82
Garantierter Schalleistungspegel, LWA dB(A)**	94	91	98
Äquivalenter Vibrationswert (ahv, eq) Handgriff, m/s ² ***	0,1	0,4	0,5
OEM Düse	Rund	Rund	Rund
Gewicht ohne Akku, kg	6,3	2,9	2,4
MERKMALE			
Boost-Funktion	●	●	●
Tempomat	●	●	●
Intuitives Bedienfeld	●	●	●
Stufenlose Geschwindigkeitsregelung	●	●	●
Aktive Akkukühlung	●	●	●
Gurtöse	—	●	●
Gürtelhaken	—	●	●
Nur zusammen mit rückengenommenem Akku / Akku-Gürtel FLEXI	●/—	●/●	(●)
Ergonomischer Tragegurt	●	—	—
Seitlicher Akkuschaft	—	—	●
Unterschiedliche Rohrlängen	(●)	(●)	(●)

*Schalldruckpegel am Ohr der Bedienperson, nach EN11203. Die aufgeführten Daten für äquivalente Schalldruckpegel enthalten statistische Schwankungen.

**Lärmemissionen in der Umgebung gemessen als Schalleistungspegel (LWA) nach EG-Richtlinie 2000/14/EC, beinhaltet statistische Schwankungen. Gemessen nach ISO 11094.

***Äquivalente Vibrationswerte (ahv, eq) nach EN ISO 22867. Typische, statistische Schwankungen (Normalabweichung) von 1 m/s².

LEISTUNGSANGABE Am 1. Januar 2010 trat eine neue EU-Maschinenrichtlinie (2006/42/EG) in Kraft, nach der Hersteller die Nennleistung von Motoren in Kilowatt (kW) angeben müssen. Die genannte Leistungsangabe gibt die durchschnittliche Nettoleistung eines typischen Motors aus der Produktion des jeweiligen Modells (bei spezifizierter Drehzahl, siehe Betriebsanleitung) wieder. Die Messung erfolgt auf Grundlage des SAE-Standards J1349/ISO1585. Motoren aus der Massenfertigung können von diesen Werten abweichen. Die tatsächliche Ausgangsleistung des verbauten Motors ist abhängig von Betriebsdrehzahl, Umwelteinflüssen und sonstigen variablen Größen.

**AKKU-SERIE****TRENNEN – OHNE KRAFTSTOFF
ODER EMISSIONEN**

Erleben Sie den Anwendungskomfort einer akkubetriebenen Maschine und eine hervorragende Schnittleistung mit dem neuen Husqvarna K 535i. Dieser leichte, 36 V, 9"/230 mm Trennschleifer basiert auf der bewährten, akkubetriebenen Motorplattform von Husqvarna. Er bietet Ihnen ein einfaches, zuverlässiges und schnelles Starten – ganz ohne Kraftstoff oder Stromanschluss. Dank der zentrierten Position der Trennscheibe haben Sie im Vergleich zu herkömmlichen Winkelschleifern die volle Kontrolle über den Schnitt. Ein weiterer Vorteil sind die geringen Emissionen, d.h. Sie müssen sich keine Gedanken über Abgase machen.

SORGT DAFÜR, DASS HARTE ARBEIT KINDERLEICHT WIRD

Der direkte Kontakt zu anspruchsvollen Anwendern treibt uns kontinuierlich an große und kleine Innovationen in unsere Produkte zu integrieren. Wir arbeiten stetig daran unser Sortiment auszubauen und zu optimieren, um das Arbeiten präziser, effizienter und ergonomischer zu gestalten.



ERGONOMIE

ANSPRUCHSVOLLE SCHNEIDARBEITEN MÜSSEN NICHT SCHWIERIG SEIN

Husqvarna-Trennschleifer sind für den einfachen und ergonomischen Gebrauch ausgelegt. Dank des hervorragenden Leistungsgewichts und der geringen Vibrationen können Sie stundenlang effizient arbeiten, ohne sich um Ermüdung sorgen zu müssen.

STAUBBINDUNGSSYSTEME

HOCHEFFIZIENTES SCHNEIDEN – BEI GERINGER STAUB- UND SCHLAMMBILDUNG

Der Einsatz von Trennschleifern in störungsempfindlichen oder öffentlichen Umgebungen – egal ob im Freien oder in Innenbereichen – kann problematisch sein. In manchen Fällen kann kein Wasser verwendet werden, in anderen bestehen Einschränkungen im Hinblick auf die Staubbildung. Für das Nassschneiden sind viele unserer Maschinen mit einem integrierten Regler ausgestattet. Dabei wird die Wassermenge genau gesteuert und somit eine konstante Wasserzufuhr an die Trennscheibe ermöglicht, die für eine effektive Staubbindung erforderlich ist. Wenn Trockenschnitte ausgeführt werden müssen, ermöglichen die für K 4000 und K 535i erhältlichen, einfach zu installierenden Vac-Absaugungen eine leistungsstarke Staubaufnahme. Der K 770 VAC wurde speziell für Trockenschnitte entwickelt und überzeugt durch eine hervorragende Staubaufnahme.

SMARTCARB™**FILTER ZUGESETZT?
KONSTANT HOHE LEISTUNG.**

SmartCarb™ ist ein ausgereifter Vergaser, der automatisch das Luft-/Kraftstoffgemisch anpasst, sodass der Motor immer bei maximaler Leistung läuft – selbst wenn sich die Filter zusetzen. Weitere Vorteile sind die bessere Filterökonomie, der geringe Kraftstoffverbrauch und deutlich geringere Emissionen.

SMARTTENSION™**IMMER PERFEKT GESPANNT.**

Wenn Sie möchten, dass Ihr Trennschleifer immer zuverlässig arbeitet, benötigen Sie einen Antriebsriemen, der immer optimal gespannt ist. Das halbautomatische SmartTension™ Leistungsmerkmal ermöglicht Ihnen dank des zum Patent angemeldeten, federgespannten Mechanismus, immer die richtige Spannung einstellen zu können. Weitere Vorteile sind das einfache Auswechseln des Riemens und das Zurücksetzen des Trennscheibenschutzes.

**ACTIVE AIR FILTRATION™****LASSEN SIE SICH NICHT VON
STAUB BEI DER ARBEIT STÖREN**

Mit der neuen Generation der Active Air Filtration™ erlangen unsere Trennschleifer eine längere Laufzeit. Das Filterwartungsintervall liegt bei einem Jahr (entspricht ca. 60 Betriebsstunden). Das System befreit die Luft mithilfe der Zentrifugalkraft von bis zu 93% der Staub- und Schmutzpartikel. Die Luft durchströmt außerdem einen Papierfilter, der auch die kleinsten Staubpartikel herausfiltert. Dies verringert den Motorenverschleiß und verlängert die Wartungsintervalle – selbst beim Schneiden unter schwierigen Bedingungen.



VAC-ABSAUGADAPTER WENN NASS-SCHNITTE NICHT MÖGLICH SIND

Rüsten Sie Ihren K 4000 oder Ihren K 535i auf einen kraftvollen Trennschleifer für Trockenschnitte um, indem Sie unseren einzigartigen, einfach zu installierenden Vac-Absaugadapter am Trennscheibenschutz der Maschine befestigen. Danach schließen Sie ihn an einen Staubsauger mit HEPA-Filtern an, um sämtlichen Staub effizient zu entfernen. Das Ergebnis? Hervorragende Staubabsaugung.



TRENNSCHEIBEN-DESIGN SICHERHEIT HAT HÖCHSTE PRIORITÄT

Sicherheit und Leistung sind beim Arbeiten mit Handtrennschleifern oberstes Gebot. Das durchdachte Design der Elite-Cut, Vari-Cut und Tacti-Cut Serien gibt Ihnen einen ausgezeichneten Überblick über den Verschleiß der Trennscheibe, Seitenabstand, Rotationsrichtung, Schnitttiefe sowie über den gedachten Einsatzbereich.

POLY-V KEILRIEMEN FÜR LANGE ARBEITSEINSÄTZE ENTWICKELT

Der Poly-V Keilriemen wurde eigens für Husqvarna Trennschleifer entwickelt und hält wesentlich länger als ein herkömmlicher Keilriemen. Außerdem muss er weniger häufig nachgespannt werden und bietet eine bessere Kraftübertragung.

X-TORQ® VOLLE KRAFT BEI 75% WENIGER ABGASEMISSIONEN

X-Torq® Motoren liefern eine hervorragende Verbrennungsleistung ohne Kompromisse bei Leistung oder Drehmoment zu machen. Bevor das Luft-/Kraftstoffgemisch in den Zylinder eintritt, wird dieser bei jedem Zyklus mit frischer Luft durchspült. Dies verhindert, dass sich nicht verbranntes Benzin mit den Abgasen vermischt. Das Ergebnis? Eine deutliche Reduktion der Abgase sowie ein geringerer Kraftstoffverbrauch im Vergleich zu ähnlichen Modellen ohne X-Torq®.

TRENNSCHLEIFER-BENUTZERHANDBUCH DAS ILLUSTRIERTE HANDBUCH FÜR SICHERE UND ERGONOMISCHE TRENNARBEITEN

Ob Sie Vollzeit oder nur gelegentlich mit Trennschleifern arbeiten – es lohnt sich, einen Blick in unser Trennschleifer-Benutzerhandbuch zu werfen. Das digitale Werkzeug ist eine Ergänzung zu dem gedruckten Benutzerhandbuch und enthält umfassende, illustrierte Anleitungen zur Handhabung und Wartung des Trennschleifers, damit Sie effizienter und sicherer arbeiten können.

TRENNSCHLEIFER-SORTIMENT

HUSQVARNA K 1270



967 97 87-01.14*

2.836,- €

967 97 88-01.12*

2.925,- €

Hubraum 119 cm³ Leistungsausgabe 5,8 kW
Maximale Schnitttiefe 118 / 145 mm
Gewicht 13,6-14,2 kg

Preis inkl. MwSt.

Unser größter Trennschleifer ist einer der stärksten der Welt. Zu seinen Leistungsmerkmalen gehören ein kraftstoffsparender X-Torq® Motor und eine digitale Zündung zum einfachen Starten. Durch den stufenlos verstellbaren Magnesium-Trennscheibenschutz wird das Gewicht der Maschine reduziert.

- Active Air Filtration™
- SmartCarb™
- Poly-V-Keilriemen
- X-Torq®

HUSQVARNA K 970

94 cm³

4,8 kW

125 / 155 mm

11,0 / 11,6 kg

967 34 80-01

Preis inkl. MwSt. ab **2.269,- €**

Stark genug für große Schnitttiefen, gleichzeitig wendig genug für Allround-Arbeiten. Mit SmartTension™ zur halbautomatischen Riemen- spannung minimieren Sie das Risiko von Unter- und Überspannung. Der Trennscheibenschutz aus Magnesium reduziert das Gewicht.

- Active Air Filtration™
- SmartCarb™
- Poly-V-Keilriemen
- DuraStarter™
- X-Torq®
- SmartTension™

HUSQVARNA K 770

74 cm³

3,7 kW

100 / 125 mm

10 / 10,1 kg

967 68 21-01

Preis inkl. MwSt. **2.027,- €**

Dieser Trennschleifer überzeugt durch seine Wendigkeit, den kraftvollen und einfach zu startenden X-Torq® Motor und das robuste Dreibolzen-Lager- gehäuse mit federgespanntem SmartTension™ Gurtspannsystem.

- Active Air Filtration™
- SmartCarb™
- Poly-V-Keilriemen
- DuraStarter™
- X-Torq®
- SmartTension™

HUSQVARNA K 770 VAC / K 770 DRY CUT



967 86 07-01:

K770 12" VAC

2.040,- €

967 94 20-01:

K770 12" DRY CUT

2.254,- €

Hubraum 74 cm³ Leistungsausgabe 3,7 kW
Maximale Schnitttiefe 122 mm
Gewicht 11,3 kg

Preis inkl. MwSt.

Ideal zum trockenen Trennschleifen, wenn kein Schlamm entstehen darf. Mit dem neuen, speziell entwickelten Klingenschutz wird der Staub bei diesen Trennschleifern effizient abgeführt, ohne Kompromisse bei Qualität oder Produktivität einzugehen. Der K 770 VAC ist OSHA-Tabelle-1-konform und passt perfekt zum Staubabsauger S 26, während der K 770 Dry Cut mit einem integrierten Gebläse ausgestattet ist, das Staub absaugt und in einen externen Beutel transportiert.

- Active Air Filtration™
- SmartCarb™
- Poly-V-Keilriemen
- DuraStarter™
- X-Torq®

HUSQVARNA K 4000



220-240 V

2,7 kW

125 mm

7,6 kg

967 07 98-01

Preis inkl. MwSt. **1.791,- €**

Hervorragend für lärmempfindliche Bereiche geeignet, in denen Sie das Aufkommen von Schlamm auf ein Minimum reduzieren müssen. Der Wasserzufluss lässt sich genau einstellen, so dass nur so viel Wasser verwendet wird, wie für die Staubbindung erforderlich ist. Lässt sich im Handumdrehen durch die Montage eines Vac-Absaugadapters auf Trockenschnitte umrüsten.

- Elgard, Überlastschutz
- „Ziehende“ Scheibenrotation
- Einfacher Trennscheibenwechsel
- Austauschbare Trennscheibenbuchse

HUSQVARNA K 535i



76 mm

3,5 kg

967 79 59-01

Preis inkl. MwSt. **549,- €***

Akkubetriebener Trennschleifer mit exzellenter Leistung, der bei leichteren Betonarbeiten die erforderliche Flexibilität bietet. Ergonomisch und leicht, ideal für Landschaftspfleger, Plattenleger und Dachdecker. Dank der geringen Vibrationen und der zentrierten Position der Trennscheibe haben Sie im Vergleich zu herkömmlichen Winkelschleifern eine überlegene Kontrolle über den Schnitt.

- Bürstenloser E-TORQ Motor
- savE Stromsparmmodus
- Intuitives Bedienfeld
- Allwetter-Einsatz (IPX4)
- Integrierte Trageschlaufe
- Aktive Akkukühlung
- Offener seitlicher Akku-Schacht bietet Schutz vor Verschmutzungen



* Ohne Akku, ohne Ladegerät und ohne Trennscheibe

Hubraum, cm³ Leistungsausgabe, kW Maximale Schnitttiefe, mm Gewicht (ohne Schneidausrüstung), kg
Weitere technische Spezifikationen und Informationen über die Leistungsangabe siehe Seite 101.

ERFAHREN SIE MEHR ÜBER
UNSERE AKKUS UND
LADEGERÄTE AUF SEITE 138

HUSQVARNA DIAMANTSCHLEIFER

DIE RICHTIGE TRENNSCHLEIFER FÜR IHREN EINSATZZWECK

Beim Arbeiten mit Handtrennschleifern ist die Kombination aus hoher Leistung und Sicherheit oberstes Gebot. Allerdings müssen auch die Geschwindigkeit sowie der Zeitaufwand mit einbezogen werden, der erforderlich ist, um die richtige Trennschleife zu finden und diese korrekt zu montieren. Daher sind die Trennschleifen der Husqvarna S Serie für handgeführte Trennschleifer mit einer Reihe intuitiver und leicht erkennbarer Kennzeichnungen ausgestattet. Die Kennzeichnungen für den Einsatzzweck stellen sicher, dass Sie immer die richtige Trennschleife für die jeweilige Aufgabe verwenden. Mithilfe der Verschleißanzeige können Sie den Verschleiß und den Seitenabstand der Trennschleife ablesen und somit die Risiken von Unfällen durch Verkanten oder Rückschläge minimieren. Dank des Richtungspfeils sehen Sie immer sofort, ob die Trennschleife korrekt montiert ist.



HUSQVARNA ELITE-CUT FÜR SCHNELLES SCHNEIDEN IN ALLEN MATERIALIEN

Das Elite-Cut Sortiment ist unsere hochwertigste Gold Kategorie mit ausgezeichneter Schnittleistung. Ideal für den anspruchsvollen professionellen Einsatz. Die innovative Segmentkonstruktion für effizientes Schneiden, Kühlen und das Beseitigen von Schlamm erhöht sowohl die Schneidgeschwindigkeit als auch die Lebensdauer. Easy-fit Trennschleifenbuchse zur Erweiterung des Bohrlochs von 20 auf 25,4 mm. Die übersichtliche Verpackung wurde so gestaltet, dass Sie problemlos die richtige Trennschleife für das zu bearbeitende Material finden.



HUSQVARNA VARI-CUT FÜR ALLROUND-APPLIKATIONEN

Das Vari-Cut Sortiment ist Teil unserer Silber Kategorie. Ideal für Bauunternehmer, die unterschiedliche Dienstleistungen anbieten. Es bietet gute Leistung und liefert hohe Schneidgeschwindigkeit und lange Lebensdauer, selbst bei häufigen Allround-Einsätzen. Diese Produktfamilie besteht aus drei deutlich gekennzeichneten Versionen zum Trennen unterschiedlicher Materialien.



HUSQVARNA TACTI-CUT FÜR GELEGENTLICHE SCHNITTE IN ALLEN MATERIALIEN

Das Tacti-Cut Sortiment ist unser Standard-sortiment, Teil der Bronze Kategorie und ideal für gelegentliche Einsätze. Es bietet Anwenderfreundlichkeit, gute Produktqualität und Haltbarkeit zu einem günstigen Preis.



Welche Trennschleife ist für Ihren Einsatz am besten geeignet? Weitere Empfehlungen finden Sie auf der Verpackung oder unter www.husqvarna.com



EMPFEHLUNGSTABELLE – DIAMANTWERKZEUGE

MATERIAL	ELITE-CUT						VARI-CUT					TACTI-CUT				
	S25	S35	S45	S50	S65	S85	S35 TURBO	S45	S50	S65 PLUS	S85	S35	S50	S50 PLUS	S65	S85
SEGMENTFORM																
NATURSTEIN	●●●	●●○	○○○	○○○	○○○	○○○	●●○	○○○	○○○	○○○	○○○	●●○	○○○	○○○	○○○	○○○
HARTES MATERIAL	●●○	●●●	●●○	●●○	○○○	○○○	●●●	●●○	●●○	○○○	○○○	●●●	●●○	●●○	○○○	○○○
BETON	○○○	●●○	●●●	●●○	○○○	○○○	●●○	●●●	●●○	○○○	○○○	●●○	●●○	●●○	○○○	○○○
UNIVERSAL	○○○	○○○	●●○	●●●	●●○	○○○	○○○	●●○	●●●	●●○	○○○	○○○	●●●	●●●	●●○	○○○
ABRASIVES MATERIAL	○○○	○○○	○○○	●●○	●●●	●●○	○○○	○○○	●●○	●●●	●●○	○○○	●●○	●●○	●●●	●●○
ASPHALT	○○○	○○○	○○○	○○○	●●○	●●●	○○○	○○○	○○○	●●○	●●●	○○○	○○○	○○○	●●○	●●●

●●● = Optimal ●●○ = Gut ●○ = Akzeptabel ○○○ = Nicht zu empfehlen

FÜHRUNGSWAGEN



Eigens für unsere handgeführten Benzintrennschleifer entwickelt. Mit Hilfe eines Führungswagens ist es einfach, gerade und gebogene Schnitte zu machen oder eng an Wänden und Randsteinen entlang zu arbeiten. Sie sind mit einem Schutzstabilisator ausgestattet, der dafür sorgt, dass die Maschine stabil in ihrer Spur bleibt. Sie sind kompakt und können für einen einfacheren Transport zusammengeklappt werden.

KV 9/12, 587 76 84-02
KV 7, 587 76 84-01

941,- €
914,- €

HUSQVARNA WT 15



Kompakter und einfach zu handhabender Wassertank mit elektrischer Pumpe. Der Tank hat ein Fassungsvermögen von 15 Litern und erlaubt kontinuierliche Trennschneidarbeiten bis zu 45 Minuten. Akkubetrieb, 18,5 V Li-Ionen, Akkumulatorsystem.

966 70 83-01, 220 V

467,- €

VAC-ABSAUGADAPTER



Das führende Staubbindingssystem ermöglicht Trennschneidarbeiten ohne Wasser. Schnellkupplung.

523 09 50-01, K 4000

236,- €

RADSATZ



Ermöglicht ein einfaches Transportieren auf ebenen Flächen oder beim Trennen von Bodenbelägen. Die Gummischeiben sorgen für einen sicheren Stand der Maschine im Leerlauf oder wenn sie nicht im Einsatz ist. Geeignet für unsere benzinbetriebenen Trennschleifer K 770, K 970 und K 1270.

589 33 43-01

110,- €

WASSERSCHLAUCH



9 m langer Wasserschlauch. Mithilfe der Schnellkupplungen können mehrere Schläuche miteinander verbunden werden.

506 32 89-34

62,- €

KRAFTSTOFFKANISTER



Zum einfachen Nachtanken. Aus robustem Kunststoff. Fassungsvermögen 6 Liter. Nach UN-Vorschriften geprüft.

505 69 80-01

44,99 €

ZWEITAKTÖL



Unser Sortiment an Zweitaktölen zeichnet sich durch Inhaltsstoffe von höchster Qualität aus. Es wird allen Anforderungen gerecht, die Sie an Ihr Produkt stellen.

1 Liter, 587 80 85-11

14,99 €

TRANSPORTKISTEN



Perfekt um Maschinen und Ausrüstung zu schützen und alle Teile beim Transport von einer Baustelle zur nächsten sicher aufzubewahren. Mit Metallverstärkung an den Ecken und Kanten.

K 1270/K 970, 506 31 08-02
K 770, 505 46 02-01

255,- €
255,- €

BENZINTRENNSCHLEIFER	K 1270	K 970	K 770	K 770 VAC	K 770 DRY CUT
TECHNISCHE DATEN					
Hubraum, cm ³	119	94	74	74	74
Leistung, kW	5,8	4,8	3,7	3,7	3,7
Verhältnis Leistung/Gewicht	0,43/0,42	0,44/0,41	0,37/0,37	0,30	0,30
Trennscheibe/Schiene, mm	350/400	350/400	300/350	300	300
Max. Schnitttiefe, mm	118/145	125/155	100/125	122	122
Schalleistungspegel Lwa, dB(A)	117	115	115	115	115
Schalldruckpegel, dB(A)	104	104	101	98	98
Vibrationen vorderer Handgriff, m/s ²	3,9–4,5	3,8/3,5	< 2,5	4,0	4,4
Vibrationen hinterer Handgriff, m/s ²	3,7–4,0	4,2/4,0	< 2,5	2,8	3,3
Gewicht ohne Kraftstoff und Schneidausrüstung, kg	136–142	11,0/11,6	10/10,1	11,0	11,9
MERKMALE					
Active Air Filtration™	●	●	●	●	●
SmartCarb™	●	●	●	●	●
Poly-V-Keilriemen	●	●	●	●	●
EasyStart Dekompressionsventil	●	●	●	●	●
Eingekapseltes Getriebe	●	●	●	●	●
Drehbarer Trennarm	●	●	●	●	●
Einfach verstellbarer Trennscheibenschutz	●	●	●	●	●
Nasstrennschleifsatz	●	●	●	–	–
Austauschbare Trennscheibenbuchse	●	●	●	●	●
X-Torq® Motor	●	●	●	●	●
Air Purge	●	●	●	●	●
Kraftstoffanzeige im Tank	●	●	●	●	●
DuraStarter™	–	●	●	●	●
SmartTension™	–	●	●	–	–



ELEKTRISCHER TRENNSCHLEIFER	K 4000
TECHNISCHE DATEN	
Elektromotor, V	230–240
Leistung, kW	2,7
Nennstrom, A	12/15/20
Trennscheibe, mm	350
Schnitttiefe, mm	125
Schalleistungspegel Lwa, dB(A)	105
Schalldruckpegel, dB(A)	95
Vibrationen vorderer Handgriff, m/s ²	3,5
Vibrationen hinterer Handgriff, m/s ²	3,5
Gewicht ohne Kabel und Schneidausrüstung, kg	7,6
MERKMALE	
Elgard, Überlastschutz	●
„Ziehende“ Scheibenrotation	●
Einfacher Trennscheibenwechsel	●
Austauschbare Trennscheibenbuchse	●
Nasstrennschleifsatz	●

AKKUTRENNSCHLEIFER	K 535i
TECHNISCHE DATEN	
Akkutyp	Li-ion
Spannung, V	36
Motortyp	BLDC (bürstenlos)
Trennscheibe, mm	230
Schnitttiefe, mm	76
Schalldruckpegel am Ohr der Bedienperson, dB(A)	100,5
Schalleistungspegel (LWA), dB(A)	109,5
Äquivalenter Vibrationswert (ahv, eq) vorderer/hinterer Handgriff, m/s ²	2,1 / 2,5
Gewicht ohne Kraftstoff und Schneidausrüstung, kg	3,5
MERKMALE	
Li-Ion Akku	●
savE	●
Elektrischer Retarder	●
Sicherheitsschlaufe	●

LEISTUNGSANGABE Am 1. Januar 2010 trat eine neue EU-Maschinenrichtlinie (2006/42/EG) in Kraft, nach der Hersteller die Nennleistung von Motoren in Kilowatt (kW) angeben müssen. Die genannte Leistungsangabe gibt die durchschnittliche Nettoleistung eines typischen Motors aus der Produktion des jeweiligen Modells (bei spezifizierter Drehzahl, siehe Betriebsanleitung) wieder. Die Messung erfolgt auf Grundlage des SAE-Standards J1349/ISO1585. Motoren aus der Massenfertigung können von diesen Werten abweichen. Die tatsächliche Ausgangsleistung des verbauten Motors ist abhängig von Betriebsdrehzahl, Umwelteinflüssen und sonstigen variablen Größen.

KRAFTVOLL UND FLEXIBEL FÜR EFFIZIENTE ARBEITSEINSÄTZE

Hohe Leistung und extreme Vielseitigkeit im kompakten, robusten Format – das ist die Mischung, welche die Profi-Frontmäher von Husqvarna so beliebt macht. Mit ihren effizienten Mähdecks und dem breiten Sortiment an nützlichem Zubehör helfen Ihnen diese leistungsstarken Maschinen Ihren Tagesumsatz in jeder Jahreszeit zu erhöhen – egal, ob Sie Diesel- oder Benzinmotoren bevorzugen.

FRONTMONTIERTES MÄHDECK

AUSGEZEICHNETE ÜBERSICHT UND KONTROLLE

Das frontmontierte Mähdeck ermöglicht eine ausgezeichnete Übersicht über den Arbeitsbereich und lässt sich perfekt entlang von Zäunen oder Wänden führen. Durch die niedrige Bauform gelangt man zudem leicht unter Büsche und Parkbänke.



LEISER BETRIEB MIT HYBRID-ANTRIEB

LEISE FAHRT ZUM NÄCHSTEN ARBEITSBEREICH ODER IN DIE GARAGE

Mit den drehmomentstarken Elektromotoren können Sie den Husqvarna P 535HX leise und ohne Emissionen zwischen den Arbeitsbereichen und in die Garage fahren. Der Dieselmotor läuft, wenn der Akku geladen werden muss oder die Zapfwelle verwendet wird.

103–180 CM

HERVORRAGENDE MÄHDECKS FÜR HERVORRAGENDE ERGEBNISSE

Das Heckauswurf-Mähdeck R180 nutzt die Hybridleistung des Husqvarna P 535HX zur Maximierung der Mähkapazität. Die Mähdecks Combi 132 und Combi 155 (erhältlich für Husqvarna P 535HX, P 525DX und P 520D) können sowohl für BioClip® (Mulchen) als auch für Heckauswurf verwendet werden. Das Gehäuse ist innen aus einem einzigen massiven Metallteil gestanzt, was einen optimierten Luftstrom ermöglicht und der Hauptgrund für die hohe Effizienz ist. Die Combi-Decks bestehen aus 4,5 mm dickem Stahl und sind mit auswechselbaren seitlichen Gleitkufen ausgestattet, die eine lange und zuverlässige Gerätelebensdauer gewährleisten.

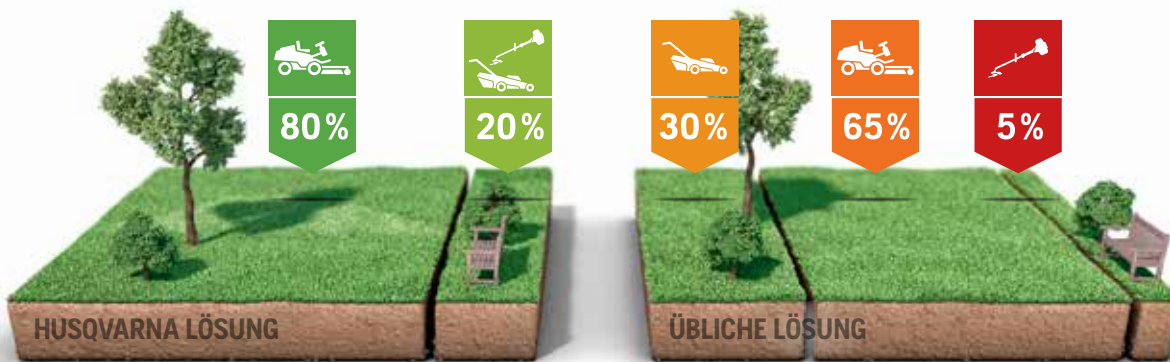
MÄHKONZEPT**WENIGER NACHARBEITEN – SPAREN SIE ZEIT UND GELD**

Unsere Studien* zeigen, dass große kommerzielle Rasenmäher nur etwa 65 % der Gesamtfläche der Rasenflächen mähen, an denen sie arbeiten. Die verbleibenden 35% müssen später mithilfe eines Schiebmähers oder einer Motorsense nachgearbeitet werden. Dies führt zu einer deutlich geringeren Produktivität und zu einer Erhöhung der Arbeitskosten und somit zu einer geringeren Rentabilität. Dies liegt daran, dass die meisten Mäher nicht für komplexe Rasenflächen ausgelegt sind, mit denen professionelle Landschaftspfleger täglich zu tun haben. Die Ausnahme hiervon bildet unsere 500er-Serie kompakter Frontmäher. Diese Maschinen bieten eine Vielzahl intelligenter Lösungen, die den Bedarf an Nacharbeiten auf 20% reduzieren. Das bedeutet, dass Sie schneller mit der Arbeit fertig sind und den nächsten Auftrag früher antreten können.

*Von Husqvarna durchgeführte interne Tests, bei denen während der gesamten Mähseason die Mähproduktivität eines Frontmähers mit Hinterradlenkung und 72-Zoll-Mähdeck mit der eines Frontmähers der Husqvarna P 500 Serie mit 61-Zoll-Mähdeck verglichen wurde.

SCHNITTHÖHE**BEQUEME EINSTELLUNG DER SCHNITTHÖHE VOM FAHRERSITZ AUS**

Je nachdem, für welches Mähdeck Sie sich entscheiden, haben Sie verschiedene Optionen zur Einstellung der Schnitthöhe. An den X-Line Combi-Mähdecks kann die Höhe mithilfe von hydraulischen Bedienelementen bequem vom Fahrersitz aus eingestellt werden.

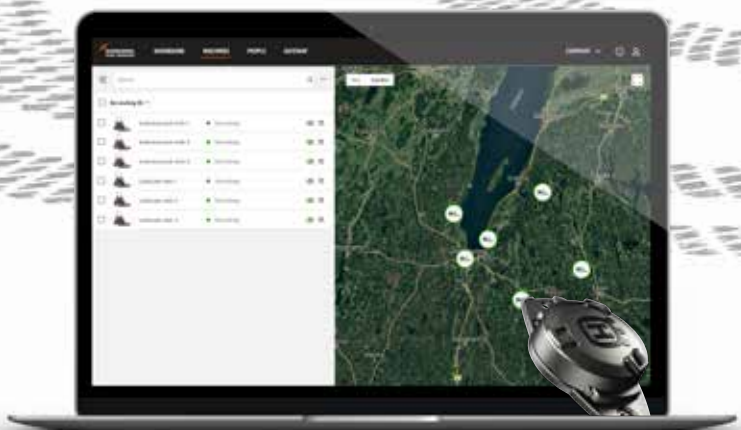

HUSQVARNA
FLEET SERVICES™

**HUSQVARNA FLEET SERVICES™****DIE EINFACHE LÖSUNG
DIE ARBEITSLISTUNG IHRER
MASCHINEN ZU KENNEN**

Wenn Sie Ihren Maschinenpark professionell managen wollen, sollten Sie Husqvarna Fleet Services™ nutzen. Damit erhalten Sie aktuelle Meldungen bezüglich anstehender Services, Betriebsstunden und die letzte bekannte Position der Maschine.



LANGLEBIGKEIT

FÜR DEN KOMMERZIELLEN EINSATZ ENTWICKELT

Der stabile, verstärkte und robuste Stahlrahmen ist dank seiner offenen Konstruktion äußerst wartungsfreundlich. Für noch bessere Haltbarkeit ist der komplette hintere Teil des Chassis aus einem Stück Gusseisen gefertigt. Das leistungsstarke Kombimähdeck ist auf einem robusten Rahmen aufgebaut und wird aus einem einzigen Stück Stahlblech gefertigt. Außerdem ist das Mähwerk mit robusten, pannenfreien Stützrädern mit luftgefülltem Kern ausgestattet, die eine gute Dämpfung und einen reibungslosen Betrieb mit maximaler Laufzeit ermöglichen.

KNICKLENKUNG

ÜBERLEGENE MANÖVRIERFÄHIGKEIT

Die Knicklenkung ermöglicht es, die hinteren Räder unter die Maschine zu schwenken. Das Ergebnis ist eine hervorragende Manövrierbarkeit mit einem minimalen Wendekreis bei vollem Radeinschlag. Die kompakte Bauweise und die einzigartige Knicklenkung sorgen dafür, dass der Mäher auch in engen, schwierigen Bereichen einfach zu manövrieren ist.



STRENGE PRÜFVERFAHREN

QUALITÄT IST KEIN ZUFALL

Sie sollten sich darauf verlassen können, dass Ihre Husqvarna Maschinen ihre Arbeit zuverlässig erledigen, und das jeden Tag. Daher werden alle unsere Produkte für den kommerziellen Einsatz strengen und umfassenden Prüfungen unter realen Bedingungen unterzogen: Sowohl in unseren Laboren als auch im Feld, um sicherzustellen, dass sie unseren extrem hohen Anforderungen im Hinblick auf Qualität und Langlebigkeit entsprechen.



FAHRERSITZ

EIN ZUFRIEDENER FAHRER IST EIN PRODUKTIVER FAHRER

Unsere Profi-Frontmäher sind mit einem ergonomischen Fahrercockpit ausgestattet. Die gut zugänglichen Bedienelemente ermöglichen komfortables Fahren und erleichtern lange Arbeitstage. Das Steuern ist dank Servolenkung leicht und die großen Räder bieten einen hohen Fahrkomfort, hervorragende Zugänglichkeit und ein geringeres Risiko empfindliche Untergründe zu beschädigen.

FLACHES MÄHDECK

MÄHT UNTER BÜSCHEN UND BÄNKEN

Das flache, frontmontierte Mähdeck hat viele Vorteile. Es gelangt an Stellen, die die meisten Aufsitzmäher nicht erreichen, z. B. unter Parkbänke und Büsche, d. h., dass Sie mehr mähen können, ohne absteigen zu müssen und somit das manuelle Nacharbeiten auf ein Minimum reduziert wird.



ELEKTRONISCHE EINSPRITZUNG

MEHR LEISTUNG, GERINGERER KRAFTSTOFFVERBRAUCH UND WENIGER EMISSIONEN

Der P 524EFI ist mit elektronischer Einspritzung (EFI) ausgestattet. Dank der effizienten Verbrennung liefert der Motor zusätzliche Leistung und Drehmoment, die Sie benötigen, um auch in unebenem Gelände eine hohe Geschwindigkeit aufrechterhalten zu können. Außerdem trägt sie zu einem geringeren Kraftstoffverbrauch und geringeren Emissionen bei. Das Starten ist ebenfalls einfach, da kein manueller Choke erforderlich ist. Einfach den Schlüssel umdrehen und los geht's.



ALLRADANTRIEB

HERVORRAGENDE FAHREIGENSCHAFTEN IN JEDEM GELÄNDE

Allradantrieb gewährleistet Bodenhaftung auf unebenen, nassen und rutschigen Flächen und Hängen. Der niedrige Schwerpunkt der Maschine in Kombination mit dem leistungsstarken AWD-System sorgt für eine hervorragende Stabilität an Hängen und Böschungen. Der Allradantrieb passt die Bodenhaftung der Räder automatisch an die Situation und den Zustand des Bodens an. Die Modelle mit Allradantrieb sind mit ausgereiften, variablen Kolbenpumpen mit getrennten Getrieben für Vorder- und Hinterachse ausgestattet.



SERVICEPUNKTE

LEICHT ZUGÄNGLICHE SERVICEPUNKTE FÜR EINE EINFACHE WARTUNG

Die aufklappbare Motorhaube und die leicht zugänglichen Servicepunkte vereinfachen die täglichen Wartungsarbeiten und den Service. Das Mähwerk ist mit abschmierbaren Messerspindeln ausgestattet, die einfach von oben zu erreichen sind, während die Serviceposition das Reinigen und Warten des Bereichs unter dem Mähdeck erleichtert.



GANZJÄHRIG EINSATZBEREIT

Die breite Auswahl an Mähdecks und anderen Anbaugeräten sowie die Kabinenversion machen unser Frontmäher-Sortiment zu außergewöhnlich vielseitigen Fahrzeugen.

SCHNELLKUPPLUNG

IM HANDUMDREHEN FÜR EINE ANDERE ANWENDUNG BEREIT

Vom Mäher zum Blasgerät zur Kehrwalze und wieder zurück. Dank der bequemen Schnellkupplung dauert es nur wenige Minuten, das Anbaugerät zu wechseln und sich einer ganz neuen Aufgabe zu widmen. Und alles ganz ohne Spezialwerkzeug.



DAS GANZE JAHR IM EINSATZ

EGAL WELCHE AUFGABE ODER JAHRESZEIT

Unsere Frontmäher können weit mehr als nur Rasen mähen. Dank eines breiten Sortiments an Anbaugeräten sind sie vielseitige Werkzeuge für unterschiedliche Aufgaben im Bereich Boden- und Landschaftspflege. Und wenn Sie sich für die Kabinenversion entscheiden, können Sie sogar bei jedem Wetter das ganze Jahr über arbeiten.



INTELLIGENTE BAUFORM**GERÄUMIGE KABINE
MIT GUTER ÜBERSICHT**

Die Kabine bietet reichlich Platz und die großen Fenster ermöglichen Ihnen einen ungehinderten Überblick über Ihr Arbeitsumfeld, d. h. Sie können immer genau sehen, wohin Sie fahren. Außerdem deckt der große Parallelscheibenwischer eine große Fläche ab, so dass Sie das Fahrzeug auch bei schlechtem Wetter sicher bedienen können.

Die Kabine wird fertig montiert geliefert, einschließlich Grammer™ Sitz, Hydraulik-Kit, Heckgewichten, Steuereinheit, Scheinwerfern mit Blinkern, Rundumleuchte und Arbeitsbeleuchtung vorne und hinten.

**ABNEHMBARE KABINE****FLEXIBEL MIT UND OHNE
KABINE EINSETZBAR**

Die Kabine ist nur werksseitig installiert erhältlich, was aber nicht bedeutet, dass Sie sie nicht entfernen können. Wenn Sie im Sommer lieber an der frischen Luft arbeiten, können Sie die Kabine selbst ohne Spezialwerkzeug demontieren und verwahren, bis Sie sie wieder verwenden möchten.

**POSITION DES FAHRERS
BEQUEM ARBEITEN**

Der gefederte Sitz sorgt den ganzen Tag über für eine bequeme Arbeitsposition. Die Geräusch- und Vibrationspegel sind gering, da die Kabine vom Chassis vibrationsisoliert ist und die Kabinendecke mit einem schallabsorbierenden Material bezogen wurde. Und an kalten Tagen sorgt die integrierte Heizung dafür, dass es gemütlich warm ist.



FRONTMÄHER SORTIMENT

HUSQVARNA P535HX

NEU

Bluetooth HYBRID



1123 cm³
 17,8 kW @ 3000 U/min
 132–180 cm
 30–112 mm
 Preis inkl. MwSt./exkl. Mähdeck 967 98 55-01
35.999,- €

Die leistungsstärkste Aufsitzmaschine des Husqvarna-Sortiments. Die Radantriebsachsen werden von zwei Elektromotoren angetrieben, während die Zapfwelle und der Generator von einem Kubota™-Dieselmotor mit 1123 cm³ Hubraum angetrieben werden. Die 20"-Räder, der Allradantrieb und die Knicklenkung erleichtern das Manövrieren auch in unebenem Gelände und in komplexen Bereichen. Für Hochleistungsmähdecks bis 180 cm vorbereitet, ermöglicht hervorragende Ergebnisse in jedem Gelände. Handelsübliche Komponenten und einfache Wartung sorgen für kompromisslose Haltbarkeit und maximale Betriebszeit.

- Servolenkung
- Elektrischer Allradantrieb (All-Wheel Drive, AWD)
- Hydraulischer Geräteheber
- ROPS*
- Dynamisches Farbdisplay
- Integrierte Konnektivität
- Leises Manövrieren mit Hybrid-Antriebsstrang
- Hydraulikbefestigungssatz
- Li-Ionen-Akku 52 V, 4,2 kWh
- Laden über das Stromnetz (Zubehör)

HUSQVARNA P525DX

Bluetooth



1123 cm³
 18,7 kW @ 3000 U/min
 132/155 cm
 30–112 mm
 Preis inkl. MwSt./exkl. Mähdeck 967 98 53-01
22.999,- €

Eine sehr leistungsfähige Aufsitzmaschine mit 20"-Rädern und einem Kubota™-Dieselmotor mit 1123 cm³ Hubraum. Der Allradantrieb und die Knicklenkung ermöglichen auch auf schwierigem Gelände und komplexen Flächen ein einfaches Manövrieren. Der Mäher ist für Hochleistungsmähdecks von bis zu 155 cm ausgelegt, was in jedem Gelände ausgezeichnete Ergebnisse garantiert und den Mäher zur perfekten Wahl für Hotels, Wohnungsgesellschaften, Gemeinden und professionelle Landschaftspfleger macht. Erstklassige Profi-Komponenten und einfacher Service gewährleisten kompromisslose Langlebigkeit und maximale Betriebszeiten.

- Servolenkung
- Allradantrieb (AWD)
- Hydraulischer Geräteheber
- ROPS*
- Optimale Mähdecks: Combi 132, Combi 155
- Kontrastreiches Display
- Integrierte Konnektivität
- Hydraulikbefestigungssatz

HUSQVARNA P525DX MIT KABINE

Bluetooth



1123 cm³
 18,7 kW @ 3000 U/min
 132/155 cm
 30–112 mm
 Preis inkl. MwSt./exkl. Mähdeck 967 98 54-01
32.999,- €

Eine sehr leistungsfähige Aufsitzmaschine mit 20"-Rädern und einem Kubota™-Dieselmotor mit 1123 cm³ Hubraum. Der Allradantrieb und die Knicklenkung ermöglichen auch auf schwierigem Gelände und komplexen Flächen ein einfaches Manövrieren. Der Mäher ist für Hochleistungsmähdecks von bis zu 155 cm ausgelegt, was in jedem Gelände ausgezeichnete Ergebnisse garantiert und den Mäher zur perfekten Wahl für Hotels, Wohnungsgesellschaften, Gemeinden und professionelle Landschaftspfleger macht. Erstklassige Profi-Komponenten und einfacher Zugang zu den Servicepunkten gewährleisten kompromisslose Langlebigkeit und maximale Betriebszeiten. Dank der Kabine und dem umfangreichen Sortiment an Anbaugeräten lässt sich der Mäher problemlos in eine ganzjährig einsetzbare Maschine für unterschiedliche Anwendungen umbauen wie z.B. Schneeräumung, Mulchen von Hochgras und Kehrarbeiten.

- Servolenkung
- Allradantrieb (AWD)
- Hydraulischer Geräteheber
- Optimale Mähdecks: Combi 132, Combi 155
- Kontrastreiches Display
- Integrierte Konnektivität
- Kabine
- Hydraulikbefestigungssatz

HUSQVARNA P520D



	898 cm ³	
	14,5 kW @ 3000 U/min	967 84 88-01
	132 cm	Preis inkl. MwSt./exkl. Mähdeck
	30 - 112 mm	19.999,- €

Eine leistungsfähige Aufsitzmaschine mit 18"-Rädern und einem Kubota™-Dieselmotor mit 898 cm³ Hubraum. Der Allradantrieb und die Knicklenkung ermöglichen auch auf schwierigem Gelände und komplexen Flächen ein einfaches Manövrieren. Der Mäher bietet in Verbindung mit dem 132 cm Mähdeck in jedem Gelände ausgezeichnete Ergebnisse. Es macht den Mäher zur perfekten Wahl für Hotels, Wohnungsgesellschaften, Gemeinden und professionelle Landschaftspfleger. Erstklassige Profi-Komponenten und einfacher Service gewährleisten kompromisslose Langlebigkeit und maximale Betriebszeiten.

- Servolenkung
- Allradantrieb (AWD)
- Hydraulischer Geräteheber
- ROPS*
- Optimales Mähdeck: Combi 132
- Kontrastreiches Display

HUSQVARNA P524EFI



	726 cm ³	
	15,6 kW @ 3000 U/min	967 84 81-01
	122 cm	Preis inkl. MwSt./exkl. Mähdeck
	25 - 75 mm	15.599,- €

Schneller, leistungsstarker und kompakter, benzinbetriebener Frontmäher. Dank Allradantrieb und Knicklenkung lässt er sich auch auf komplexen Flächen einfach manövrieren und ist somit eine hervorragende Wahl für Hotels, Wohnungsgesellschaften, Gemeinden und professionelle Landschaftspfleger. Erstklassige Profi-Komponenten und einfacher Service gewährleisten kompromisslose Langlebigkeit und maximale Betriebszeiten. Die elektronische Einspritzung (EFI) erhöht die Leistung und das Drehmoment und reduziert gleichzeitig den Kraftstoffverbrauch und die Emissionen. Außerdem wird das Starten vereinfacht, da kein manueller Choke erforderlich ist.

- Servolenkung
- Allradantrieb (AWD)
- Hydraulischer Geräteheber
- ROPS*
- Elektronische Einspritzung
- Optimales Mähdeck: Combi 122

HUSQVARNA P524



	726 cm ³	
	13,9 kW @ 3000 U/min	967 84 79-01
	103 / 112 / 122 cm	Preis inkl. MwSt./exkl. Mähdeck
	25 - 75 mm	14.499,- €

Schneller, leistungsstarker und kompakter, benzinbetriebener Frontmäher. Dank Allradantrieb und Knicklenkung lässt er sich auch auf komplexen Flächen einfach manövrieren und ist somit eine hervorragende Wahl für Hotels, Wohnungsgesellschaften, Gemeinden und professionelle Landschaftspfleger. Erstklassige Profi-Komponenten und einfacher Service gewährleisten kompromisslose Langlebigkeit und maximale Betriebszeiten.

- Servolenkung
- Allradantrieb (AWD)
- Hydraulischer Geräteheber
- ROPS*
- Optimale Mähdecks: Combi 103, Combi 112, Combi 122



ANBAUGERÄTE FÜR P 535HX/P 525DX/P 520D MODELLE



KOMBI-MÄHDECKS

Die Husqvarna Kombi-Mähdecks vereinen eine sehr effiziente BioClip® Mulchfunktion mit Heckauswurf. Das robuste Bauteil wird aus einem 4,5 mm starken Stahlblech gestanzt, was dank des optimierten Luftdurchsatzes zu einer hohen Effizienz beiträgt. Sämtliche Mähdecks sind mit austauschbaren seitlichen Stoßblechen ausgestattet. Sie können

zwischen Mähbreiten von 132 cm bis 155 cm wählen. Die X-Varianten sind mit einer hydrostatischen Höhenverstellung ausgestattet.

967 97 83-01. Combi 132
967 97 85-01. Combi 132X
967 97 84-01. Combi 155
967 97 86-01. Combi 155X



HUSQVARNA MÄHDECK R180

Ein robustes, 180 cm breites Mähdeck mit Heckauswurf. Optimal für den Einsatz mit dem Hybrid-Frontmäher Husqvarna P 535HX. Hohe Produktivität dank größerer Schnittbreite und Mähgeschwindigkeit im Vergleich mit Husqvarna Combi Decks. Einfache Installation und Bedienung. Mulchkit auf Anfrage verfügbar.

967 98 56-01

7.499,- €

KEHRBÜRSTE



Zapfwellenbetriebene Kehrbürste zum gründlichen Entfernen von dünnen Schneedecken, Laub und Schmutz. Verstärkte Version mit größerem Durchmesser und erweiterter Winklereinstellung. Max./Min. Arbeitsbreite 130 cm. Erfordert Hydrauliksat und Heckgewicht.

590 45 00-01

4.499,- €

SCHAUFEL



Hydraulisches Anwinkeln und Entleeren. Arbeitsbreite 120 cm. Ladekapazität 65 kg. Erfordert Hydrauliksat und Gegengewicht.

965 99 74-01

1.699,- €

SCHLEGELMÄHER



Zapfwellenbetriebener Schlegelmäher. Überarbeitete Bauform mit verstärktem Kegelgetriebe, erweitertem Schnitthöhenbereich und verbesserter Leistung bei dichter Vegetation. Die schwenkbaren Front-Laufräder sind pannensicher. Arbeitsbreite 120 cm. Nur für den Einsatz mit dem P525/520 D empfohlen. Erfordert Heckgewicht.

596 86 75-01

6.799,- €

WILDKRAUTBÜRSTE



Zapfwellenbetriebener Wildkrautbesen zum gründlichen Entfernen von Unkraut und Schmutz aus Rinnen, von Gehwegen und an Bordsteinen. Der Bürstenwinkel ist vom Fahrersitz aus einstellbar. Durchmesser 50 cm. Erfordert Hydrauliksat und Gegengewicht.

587 93 28-01

6.999,- €

STREUER



Elektrischer Streuer zum Streuen und Enteisen von Gehwegen. Stufenlos verstellbare Streugeschwindigkeit. Der feuerverzinkte Behälter fasst 70 Liter.

967 33 98-01

2.799,- €

SCHLEUDERSTREUER



Für Sand, Salz, Saatgut oder Dünger mit Korngrößen von bis zu 8 mm. Mit einem Volumen von 70 Litern und stufenlos verstellbarer Streuscheibengeschwindigkeit.

967 09 89-01

4.199,- €

SCHNEERÄUMSCHILD



Robustes Stahl-Schneeräumschild mit hydraulischer Winkelverstellung und einer Arbeitsbreite von 135 cm. Erfordert Hydraulik-Bausatz und Gegengewichte. Um den Anforderungen der unterschiedlichen Gegebenheiten gerecht zu werden, muss das Schneeräumschild entweder mit Gleitkufen und Stahlleiste oder mit Stützrädern und Gummileiste kombiniert werden.

592 75 51-01

2.299,- €

FEDERKLAPPEN-SCHNEERÄUMSCHILD



Robustes Federklappen-Schneeräumschild mit hydraulischer Seitenverstellung und optionaler Gummischürfleiste. Max./Min. Arbeitsbreite 140 cm. Erfordert Hydrauliksatz und Gegengewicht.

965 99 72-01

4.499,- €

SCHNEEFRÄSE



Hocheffiziente zweistufige Hochleistungs-Schneefräse. Erfordert Hydrauliksatz und Gegengewicht. Arbeitsbreite 120 cm, Auswurfrotation 300 Grad.

590 45 19-01

7.299,- €

BLASGERÄT



Zapfwellenbetriebenes Blasgerät zum Säubern von großen, offenen Flächen. Kraftvolles, geräuscharmes Gebläse mit einem Luftstrom von 80 m³/min. Vom Fahrersitz aus verstellbarer, 360 Grad Luftauslass. Erfordert Hydraulik-Kit.

587 93 29-01

4.499,- €

HECKGEWICHT



Heck-Gegengewicht für bessere Bodenhaftung und Stabilität. Muss beim Arbeiten mit frontmontierter Ausrüstung montiert werden. Gesamtgewicht: 62 kg. Umfasst 5 × 10 kg stapelbare Einzelgewichte, die auf einem Rahmen (12 kg) aufgelegt werden können.

966 75 49-01

649,- €

GRAMMER™-SITZ



Deluxe-Sitz mit zahlreichen individuellen Einstellungen, um den Fahrerplatz so ergonomisch wie möglich zu gestalten. Mit und ohne beheiztem Sitzpolster erhältlich. Armlehnen als Zubehör erhältlich.

967 00 84-01

1.499,- €

965 89 68-01, Armlehnsatz, rechts

89,99 €

965 89 70-01, Armlehnsatz, links

89,99 €

HYDRAULIKSATZ



Zwei zusätzliche Hydraulikan Anschlüsse zur Steuerung frontmontierter Anbauteile. Einschließlich Ventil, Schalter, Schläuchen mit Verbindern und Kabeln.

966 75 45-01

599,- €

STRASSENKIT



Für sicheres Fahren auf öffentlichen Verkehrswegen und Straßen.

966 55 31-01 Straßenkit (P 524)

1.699,- €



DAS KOMPLETTE SORTIMENT
AN ANBAUGERÄTEN FINDEN SIE
AUF HUSQVARNA.COM

ANBAUGERÄTE FÜR P 524 MODELLE

KOMBI-MÄHDECKS



Die Husqvarna Kombi-Mähdecks vereinen eine sehr effiziente BioClip® Mulchfunktion mit Heckauswurf. Das robuste Bauteil wird aus einem 3 mm starken Stahlblech gestanzt, was zu einer hohen Effizienz dank des optimierten Luftdurchsatzes beiträgt. Sie können zwischen Mähbreiten von 103 cm (41"), 112 cm (44") oder 122 cm (48") wählen.

967 27 25-01, Combi 103, passt an P 524EFI und P 524 **1.799,- €**
 967 69 35-01, Combi 112, passt an P 524EFI und P 524 **2.099,- €**
 967 64 91-01, Combi 122, passt an P 524EFI und P 524 **2.299,- €**

SCHLEGELMÄHER



Robuster, zuverlässiger Schlegelmäher für unebene Flächen mit zähem Gras und niedrigem Gestrüpp. Mit verschleißfestem Winkelgetriebe für maximale Lebensdauer. Arbeitsbreite 100 cm.

966 79 65-01 **2.299,- €**

KEHRBÜRSTE



Rotierende Kehrbürste zum Kehren von Laub, Schmutz, Schnee, usw. Kann in beide Richtungen geschwenkt werden. Arbeitsbreite 120 cm.

966 79 63-01 **1.999,- €**

KLAPP-PFLUG



Kompakter und flexibler Klapp-Pflug aus hochwertigem Stahl. Dank der mechanischen Einstellung des Schildes kann dieses Gerät als V-Pflug, Punktpflug oder Diagonalpflug eingesetzt werden. Ausgestattet mit Gummischürfleiste. Arbeitsbreite 120 cm.

966 85 01-01 **1.999,- €**

SCHNEERÄUMSCHILD



Robustes Stahlräumschild mit Stahlschürfleiste. Arbeitsbreite 125 cm.

966 83 30-01 **1.399,- €**
 531 00 71-34, Gummileiste **99,99 €**

SCHNEE-FRÄSE



Leistungsstarke, robuste, einstufige Schneefräse mit einer Arbeitsbreite von 120 cm. Auswurfdrehung 180 Grad.

966 79 64-01 **1.999,- €**

RECHEN



Heckmontiertes Zubehör, das zusammen mit der Schotterharke zum Begraden von Kies/Schotter und zum Zusammenrechen von Unkraut verwendet wird. Elektrisches Absenken und Anheben vom Fahrersitz aus. Arbeitsbreite 125 cm.

587 93 25-01 **1.399,- €**

SCHOTTERHARKE



Frontmontiertes Zubehör, ideal zum Lockern von verdichteten Kies- und Schotterflächen und zum Schneiden von Unkrautwurzeln. Für ein sauberes Ergebnis wird der Einsatz zusammen mit dem Rechen empfohlen. Einstellbare Arbeitstiefe. Arbeitsbreite 125 cm.

587 93 20-01 **1.999,- €**

GRAMMER™-SITZ



Deluxe-Sitz mit zahlreichen individuellen Einstellungen, um den Fahrerplatz so ergonomisch wie möglich zu gestalten. Mit und ohne beheiztem Sitzpolster erhältlich. Armlehnen als Zubehör erhältlich.

966 95 42-01 **1.399,- €**
 966 95 42-02, beheizt **1.499,- €**
 965 89 68-01, Armlehnsatz, rechts **89,99 €**
 965 89 70-01, Armlehnsatz, links **89,99 €**

FRONTMÄHER	P 535HX	P 525DX / P 525DX MIT KABINE	P 520D	P 524EFI	P 524
TECHNISCHE DATEN					
Motorhersteller	Kubota™	Kubota™	Kubota™	Kawasaki	Kawasaki
Motorbezeichnung	D1105	D1105	D 902	FX Series V-Twin	FX Series V-Twin
Nettoleistung bei vorgegebenen U/min, kW	17,8@ 3000	18,7@ 3000	14,5 @ 3000	15,6 @ 3000	13,9 @ 3000
Getriebetyp	Allrad, elektrisch	Allrad, hydrostatisch	Allrad, hydrostatisch	Allrad, hydrostatisch	Allrad, hydrostatisch
Hubraum, cm ³	1123	1123	898	726	726
Zylinder	3	3	3	2	2
Schalleistungspegel (LWA), dB(A)*	105	105	103	104	104
Schalldruckpegel am Ohr der Bedienperson, dB(A)**	88	92	88	88	88
Vibrationslevel am Lenkrad, m/s ² ***	1,2	1,7	1,7	3	3
Vibrationslevel Fahrersitz, m/s ² ***	0,1	0,7	0,7	0,7	0,7
Motor Kühlung	Flüssigkeit	Flüssigkeit	Flüssigkeit	Luft	Luft
Generator, A	40 (12 V) und 80 (48 V)	40	40	20	20
Batterie, V/Ah	12/62 (12 V) und 52/40 (48 V)	12/62	12/62	12/24	12/24
Luftfiltertyp	Robust, Kartuschenbauform	Robust, Kartuschenbauform	Robust, Kartuschenbauform	Robust, Kartuschenbauform	Robust, Kartuschenbauform
Volumen Kraftstofftank, Liter	23	25	25	22	22
Volumen Öltank, inkl. Ölfilter, Liter	3,3	3,3	3,3	2,1	2,1
Getriebehersteller	Benevelli	Kanzaki	Kanzaki	Kanzaki	Kanzaki
Getriebemodell	TX2	KTM 23	KTM 23	KTM 23	KTM 23
Vorwärtsgeschwindigkeit, min.–max., km/h	0–19,5	0–18	0–15	0–13	0–13
Rückwärtsgeschwindigkeit, min.–max., km/h	0–11	0–11	0–12	0–9	0–9
Ungemähte innere Kreisfläche, cm	58	58	55	50	50
Optionale Mähdecks	Combi 155, R180	Combi 155X/Combi 155/ Combi 132X/Combi 132	Combi 132X/Combi 132	Combi 122	Combi 103/Combi 112/ Combi 122
Stärke des Mähdecks, mm	45	45	45	3	3
Schnitthöhe, min.–max., cm	30–112	30–112	30–112	25–75	25–75
Schnitthöhenstufen	7	7	7	7	7
Messerzuschaltung	Elektrische Kupplung	Elektrische Kupplung	Elektrische Kupplung	Elektrische Kupplung	Elektrische Kupplung
Rahmenkonstruktion, Typ	Leiterrahmen	Leiterrahmen	Leiterrahmen	Leiterrahmen	Leiterrahmen
Sitz	Voll gefedert	Voll gefedert	Voll gefedert	Premium	Premium
Reifengröße, vorn, Zoll	20 × 10–10	20 × 10–10	18 × 8,5–8	18 × 8,5–8	18 × 8,5–8
Reifengröße, hinten, Zoll	20 × 10–10	20 × 10–10	18 × 8,5–8	18 × 8,5–8	18 × 8,5–8
Radstand, cm	106	106	106	100	100
Bodenfreiheit, mm	134	140	105	105	105
Grundgerät, Länge, cm	209	211/227	207,5	205	205
Grundgerät, Breite, cm	116	114/125,5	111	98	98
Grundgerät, Höhe, cm	mit ROPS: 204, ohne ROPS: 134	mit ROPS: 203, ohne ROPS: 133, Kabine: 201	mit ROPS: 200, ohne ROPS: 130	mit ROPS: 192, ohne ROPS: 115	mit ROPS: 192, ohne ROPS: 115
Gewicht (exkl. Mähdeck), kg	790	665/907	627	410	387
MERKMALE					
Servolenkung	●	●	●	●	●
Allradantrieb (AWD)	●	●	●	●	●
Ölkühler	●	●	●	●	●
Hydraulischer Geräteheber	●	●	●	●	●
Serviceposition	●	●	●	●	●
Klappbare Armlehnen	●	●	●	●	●
Digitaler Stundenzähler	●	●	●	●	●
12-V-Steckdose	●	●	●	●	●
ROPS	●	●/—	●	●	●
Integrierte Konnektivität	●	●	—	—	—
Kontrastreiche Segmentanzeige	—	●	●	●	—
Hydraulikbefestigungssatz	●	●	—	—	—
Getränkehalter	—	—	—	●	●
Dynamische grafische Anzeige	●	—	—	—	—
Hybrid-Antriebsstrang	●	—	—	—	—

*Lärmemissionen in der Umgebung gemessen als Schalleistungspegel (LWA) nach EG-Richtlinie 2000/14/EC. Der garantierte Schalleistungspegel beinhaltet Schwankungen in der Produktion sowie Schwankungen durch das Messverfahren von 1–2 dB(A). Lärmemissionen und Schalldruckpegel sind von dem verwendeten Mähdeck abhängig. Die ausgewiesenen Zahlen wurden bei der Verwendung von dem meist genutzten Mähzubehör gemessen. Weitere Informationen erhalten Sie in der Bedienungsanleitung. **Äquivalenter Schalldruckpegel, nach EN ISO 5395-1, werden berechnet als die zeitgewichtete energetische Summe für unterschiedliche Schalldruckpegel bei verschiedenen Betriebsarten. Die aufgezeichneten Daten für äquivalente Schalldruckpegel enthalten typische, statistische Schwankungen (Normalabweichung) von 1 dB(A). ***Äquivalente Vibrationswerte (ahv_{eq}) nach ISO 5395-1, werden berechnet als die zeitgewichtete energetische Summe für unterschiedliche Schalldruckpegel bei verschiedenen Betriebsarten. Die aufgezeichneten Daten für äquivalente Vibrationswerte enthalten typische, statistische Schwankungen (Normalabweichung) von 0,2 m/s² (Lenkrad) und 0,8 m/s² (Sitz).

LEISTUNGSANGABE Am 1. Januar 2010 trat eine neue EU-Maschinenrichtlinie (2006/42/EG) in Kraft, nach der Hersteller die Nennleistung von Motoren in Kilowatt (kW) angeben müssen. Die genannte Leistungsangabe gibt die durchschnittliche Nettoleistung eines typischen Motors aus der Produktion des jeweiligen Modells (bei spezifizierter Drehzahl, siehe Betriebsanleitung) wieder. Die Messung erfolgt auf Grundlage des SAE-Standards J1349/ISO1585. Motoren aus der Massenfertigung können von diesen Werten abweichen. Die tatsächliche Ausgangsleistung des verbauten Motors ist abhängig von Betriebsdrehzahl, Umwelteinflüssen und sonstigen variablen Größen.

GESCHWINDIGKEIT UND PRÄZISION

Mit einem Nullwendekreismäher von Husqvarna können Sie die Arbeit schnell und auf bequeme Weise erledigen. Sie fahren zügig über den Rasen, und dank des geringen Wendekreises bleiben keine ungemähten Flächen zurück. Der Z560X wurde speziell für den kommerziellen Einsatz entwickelt, damit Sie Jahr für Jahr exzellente Ergebnisse erzielen können.

KOMFORT

FAHRSPASS

Hohe Anwenderfreundlichkeit, sehr gute Ausgewogenheit und hervorragende Manövrierfähigkeit – all das zeichnet unsere Nullwendekreismäher aus. Hinter den Bedienhebeln sitzen Sie bequem auf dem vibrationsgedämpften Sitz mit EVC (Elastomer-Vibrationssteuerung) und Polsterung.



SERVICEFREUNDLICH

EINFACH ZU WARTEN UND INSTAND ZU HALTEN

Viele Nullwendekreismäher sind schwierig zu warten. Unserer nicht. Seine offene Bauform ermöglicht Ihnen einen einfachen Zugriff auf das Getriebe und das Mähdeck. Das bedeutet, dass Sie weniger Zeit zur Wartung des Mähers aufwenden müssen und somit mehr Zeit zur Pflege des Rasens haben.



PRODUKTIVITÄT

ERLEDIGT DIE ARBEIT IM HANDUMDREHEN

Durch seine beeindruckende Höchstgeschwindigkeit von 19 km/h und einer Mähbreite von bis zu 152 cm ist der Z560X ein ausgesprochen effizienter Mäher. Dank des individuellen, hydraulischen Antriebsradsystems sind enge und genaue Wendekreise möglich, wodurch Sie den Rasen schneller mähen können. Beim Abstellen des Gerätes wird über die Steuerungshebel automatisch die Feststellbremse aktiviert.

SCHNITTLLEISTUNG

PERFEKTE ERGEBNISSE – IMMER UND IMMER WIEDER

Die Kombination aus einem 14 cm hohen Mähdeck, leistungsstarken Messern und den optimierten seitlichen Prallblechen des Mähdecks ermöglicht eine hervorragende Schnittleistung und eine optimale Verteilung des Grasschnitts. Dies führt zu einer höheren Mähgeschwindigkeit und somit zu einer höheren Produktivität – ohne ungemähte Grasflächen oder Grasschnittklumpen.



LANGLEBIGKEIT





FÜR EINEN JAHRELANGEN KOMMERZIELLEN EINSATZ ENTWICKELT

Bei der Konstruktion des Z560X haben wir die robustesten Materialien verwendet, um eine lange und produktive Nutzungsdauer sicherzustellen. Der durch Knotenbleche verstärkte Rahmen aus Stahlrohr, die gusseisernen Spindeln und das robuste Mähdeck stellen eine lange Nutzungsdauer sicher.

NULLWENDEKREISMÄHER

HUSQVARNA Z560X



 810 cm³
 17,3 kW @ 2900 U/min
 152 cm
 25-127 mm

967 66 97-02

Preis inkl. MwSt.

15.499,- €

Profi-Nullwendekreismäher mit hoher Geschwindigkeit und ausgezeichneter Manövrierfähigkeit zum effizienten Mähen großer Rasenflächen. Das 152 cm breite Mähdeck bietet eine ausgezeichnete Schnittleistung, während die robuste Konstruktion und die unkomplizierte Wartung für eine lange, problemlose Nutzungsdauer sorgen.

- Briggs & Stratton Vanguard 2 Zyl. 810 cm³ Motor
- 26 PS

AUFFANGSYSTEME



Dreifach-Sammelbehälter

DFS-System

Effizientes Auffangsystem für Grasschnitt oder zum Aufsammeln von Laub. Die stoßfeste Polykonstruktion von Gehäuse und Gebläse reduziert das Gewicht und maximiert den Luftstrom. Das integrierte Design des Gebläserads ermöglicht eine maximale Luftgeschwindigkeit und Effizienz. In zwei Ausführungen erhältlich. Entweder mit Dreifachbeuteln (460 Liter) oder dem praktischen DFS-System (390 Liter) erhältlich, das es Ihnen ermöglicht, den Behälter vom Fahrersitz aus zu leeren. Beide Varianten müssen mit einer Antriebseinheit ergänzt werden.

967 32 27-01, DFS-System (390 Liter)

966 40 72-01, Antriebseinheit

3.799,- €**139,99 €**

MULCHKIT

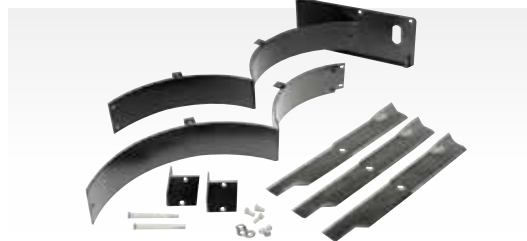

Zerkleinert und verteilt den Grasschnitt auf Ihrem Rasen und sorgt so für eine natürliche Düngung.

966 44 47-01

299,- €

BELEUCHTUNGSSATZ (ROPS)



Ein am Überrollbügel befestigter Beleuchtungssatz, bestehend aus doppelten 35W-Halogencheinwerfern, die einfach angeklemt werden. Zum bequemen Bedienen über den Zündschalter wird die Halterung an den vormontierten Zubehörstecker angeschlossen.

576 80 90-01

169,99 €

NULLWENDEKREISMÄHER		Z560X
TECHNISCHE DATEN		
Motorhersteller	Briggs & Stratton	
Motorbezeichnung	Vanguard	
Nettleistung bei vorgegebenen U/min, kW	17,3 @ 2900	
Getriebetyp	Hydrostatisch	
Hubraum, cm ³	810	
Zylinder	2	
Schalleistungspegel (LWA), dB(A)*	105	
Schalldruckpegel am Ohr der Bedienperson, dB(A)**	88	
Vibrationslevel am Lenkrad***	1,27	
Vibrationslevel Fahrersitz***	0,08	
Motor Kühlung	Luft	
Batterie, V/Ah	12/150	
Luftfiltertyp	Zyklon	
Volumen Kraftstofftank, Liter	45,4	
Volumen Öltank, inkl. Ölfilter, Liter	2,0	
Getriebehersteller	Hydro-Getriebe	
Getriebe Modell	ZT5400	
Vorwärtsgeschwindigkeit, min.-max., km/h	0-19,3	
Rückwärtsgeschwindigkeit, min.-max., km/h	0-9,6	
Stärke des Mähdecks, mm	4,76 mm	
Schnittbreite, cm	152	
Schnitthöhe, min.-max., mm	25-127	
Schnitthöhenstufen	16	
Messerzuschaltung	Elektromagnetische Kupplung	
Rahmenkonstruktion, Typ	2×3" geschweißtes Stahlrohr 11 ga.	
Mähwerktyp/Stärke	Geschweißt / 7	
Trennscheibenspindel	Gusseisen	
Sitz	Profi, gefedert	
Reifengröße, vorn, Zoll	13×6,5-6 (pannenfrei)	
Reifengröße, hinten, Zoll	24×12-12	
Radstand, cm	127	
Grundgerät, Länge, cm	206	
Grundgerät, Breite, cm	136	
Grundgerät, Höhe, cm	117	
Gewicht, kg	630	
MERKMALE		
Verstellbarer und verschiebbarer Sitz	●	
Betriebsstundenzähler mit Servicealarm	●	
Verstärktes ClearCut-Mähdeck	●	
Scheinwerfer	(●)	
MÄHSYSTEME		
Seitenauswurf	●	
Mulchen	(●)	
Sammeln	(●)	

(●) = Zubehör *Geräuschemissionen in die Umwelt gemessen als garantierter Schalleistungspegel im Einklang mit der EC-Richtlinie 2000/14/EC. Der garantierte Schalleistungspegel schließt Abweichungen in der Produktion sowie vom Testcode mit 1-2 dB(A) ein. Geräuschemissionen und Schalldruckpegel können vom verwendeten Mähdeck beeinflusst werden. Die angegebenen Werte gelten für Maschinen, die mit der gebräuchlichsten Schneidausrüstung für das betreffende Mähmodell ausgerüstet sind. Weitere Informationen entnehmen Sie dem Benutzerhandbuch. **Schalldruckpegel im Einklang mit EN ISO 5395-1. Die präsentierten Daten für Schalldruckpegel enthalten typische, statistische Schwankungen (Normabweichung) von 1,2 dB(A). *** Vibrationspegel im Einklang mit EN ISO 5395-1. Die präsentierten Vibrationsdaten enthalten typische, statistische Schwankungen (Normabweichung) von 0,2 m/s² (Lenkrad) und 0,8 m/s² (Sitz).

LEISTUNGSANGABE Am 1. Januar 2010 trat eine neue EU-Maschinenrichtlinie (2006/42/EG) in Kraft, nach der Hersteller die Nennleistung von Motoren in Kilowatt (kW) angeben müssen. Die genannte Leistungsangabe gibt die durchschnittliche Nettleistung eines typischen Motors aus der Produktion des jeweiligen Modells (bei spezifizierter Drehzahl, siehe Betriebsanleitung) wieder. Die Messung erfolgt auf Grundlage des SAE-Standards J1349/ISO1585. Motoren aus der Massenfertigung können von diesen Werten abweichen. Die tatsächliche Ausgangsleistung des verbauten Motors ist abhängig von Betriebsdrehzahl, Umwelteinflüssen und sonstigen variablen Größen.

NACHHALTIGE GRÜNPFLERGE MIT ROBOTER OHNE KABELN

Mähroboter sind die perfekte Ergänzung für die Flotte eines jeden Garten- und Landschaftsbaubetriebs. Mit den neuen EPOS Automower®-Mährobotern von Husqvarna eröffnen sich noch flexiblere Mähmöglichkeiten, da die Notwendigkeit von Kabeln entfällt. Der neue EPOS Automower®-Mähroboter 550 von Husqvarna funktioniert ohne physische Kabel und kann über Husqvarna Fleet Services™ aus der Ferne gesteuert werden. Während der Mähroboter unermüdlich Tag für Tag den Rasen pflegt, können Sie sich auf andere Aufgaben konzentrieren.



HUSQVARNA EPOS-TECHNOLOGIE

MÄHEN OHNE PHYSISCHE KABEL

Die EPOS-Technologie von Husqvarna ist der nächste Schritt beim flexiblen Robotermähen. Es sind nicht nur die Grenzen virtuell, was mehr Flexibilität bedeutet, sondern es eröffnen sich auch einzigartige Möglichkeiten bei der Programmierung Ihrer Mäher. Sie können mehrere Arbeitsbereiche mit verschiedenen Timern und unterschiedlichen Einstellungen definieren und temporäre verbotene Bereiche festlegen. Darüber hinaus können Sie Ihre Transportwege für eine flexiblere Platzierung der Ladestation voreinstellen. Einfacher, effizienter und dennoch das gleiche beeindruckende Endergebnis.

WIRTSCHAFTLICHKEIT**FACHKRÄFTE EFFEKTIV
EINSETZEN**

Ihre Mitarbeiter haben mehr Zeit sich auf andere, wertvollere Aufgaben zu konzentrieren – so muss weniger Zeit für die Pflege von Grasflächen aufgewendet werden.

HUSQVARNA FLEET SERVICES™**VERWALTEN SIE IHRE MÄH-
ROBOTER GANZ EINFACH**

Husqvarna Fleet Services™ ist ein digitales Management-Tool, mit dem Sie Mähroboter direkt von Ihrem Smartphone, Tablet oder Laptop aus überwachen und die Einstellungen ändern können. Lesen Sie mehr dazu auf den Seiten 124–125.

**AKKUBETRIEB****REDUZIEREN SIE DIE
UMWELTBELASTUNG**

Automower® sind akkubetrieben, nahezu geräuschlos und hinterlassen keinen Grünschnitt. Sie arbeiten umweltbewusst, ohne dabei jemanden zu stören.

JEDERZEIT EINSATZBEREIT**AUTOMATISCHES MÄHEN
– BEI JEDEM WETTER.**

Automower® arbeiten unermüdlich und bei Bedarf rund um die Uhr. Sie können außerdem bei jedem Wetter eingesetzt werden und bieten selbst bei Nässe großartige Mähergebnisse.

**WELTWEIT FÜHREND****DIE NUMMER EINS BEI
MÄHROBOTERN SEIT 1995**

Mehr als 25 Jahre Forschung und Innovation haben dazu geführt, dass Husqvarna im Bereich Robotertechnik beim Rasenmähen weltweit führend ist. Millionen von produzierten Automower® sind bereits auf der ganzen Welt im Einsatz. Unsere einzigartige und langjährige Erfahrung ist der Grundstein für die innovativen Weiterentwicklungen und Lösungen die wir Ihnen zu jeder Saison vorstellen. In diesem Jahr können wir Ihnen unser neuestes Modell mit Allradantrieb und beeindruckender Steigungsleistung vorstellen. Dank der integrierten GPS-Navigation und der Tatsache, dass er komplett fernsteuerbar ist, passt er perfekt in jeden gewerblichen Maschinenpark und ist vielseitig einsetzbar.

WETTER-TIMER**JE SCHNELLER DAS GRAS WÄCHST,
DESTO HÄUFIGER WIRD GEMÄHT**

Mit dem integrierten Wetter-Timer wird das Mähverhalten kontinuierlich an das Rasenwachstum angepasst. Es wird dort gemäht, wo es notwendig ist. In Zeiten mit starkem Rasenwachstum, wie im Frühjahr oder nach bzw. während einer Regenperiode erhöht der Automower® automatisch seine Mähaktivität. In trockenen Perioden mäht er entsprechend seltener. So erhalten Sie das ganze Jahr über ein einheitliches Ergebnis.

**AUTOMATISCHE PASSAGENERKENNUNG
FÄHRT DURCH SCHMALE PASSAGEN**

Die Mähroboter von Husqvarna verfügen über eine Funktion zur Erkennung von engen Abschnitten, sodass sie auch durch Passagen von nur 60 cm fahren können. Dies ist besonders nützlich, wenn Sie unzugängliche Bereiche des Rasens erreichen oder schnell den Weg von oder zur Ladestation finden müssen. Die professionelle Steuerung schützt außerdem vor unbefugter Manipulation. Sollte der Mäher gestohlen werden, wird er sofort gesperrt und unbrauchbar gemacht. Es wird Alarm ausgelöst, und mithilfe des integrierten GPS können Sie den Mäher lokalisieren.

**SICHERHEITSMERKMALE
SICHERHEIT STEHT AN ERSTER STELLE**

Die schwenkbaren Klingen, die einklappen, sobald sie an ein Hindernis stoßen und in einem sicheren Abstand zum Gehäuse angeordnet sind, bieten höchsten Schutz. Die Hebe- und Stoßsensoren stoppen die Maschine rechtzeitig, bevor eine Gefahr auftritt. Ein Automower® ist mit zahlreichen Sicherheitsmerkmalen ausgestattet. Alle Automower® der 500er-Serie sind mit einem Pin Code und Diebstahlalarm versehen. Die integrierte Diebstahlverfolgung hilft, den Mähroboter im Bedarfsfall zu lokalisieren.

**AUTOMOWER® CLUB SOLUTION
IDEALE LÖSUNGEN FÜR
SPORTPLÄTZE**

Die Automower® Club Solution ist die ideale Funktion für Fußballplätze und andere Sportanlagen. Sie wurde für die Zusammenarbeit mit dem Automower®-Mähroboter 550 entwickelt und ermöglicht eine einzige Installation für ein ganzes Spielfeld. Das bedeutet, dass bis zu drei Mäher gleichzeitig im gleichen Bereich betrieben werden können. Bei der Rasenbelüftung und -reparatur können außerdem keine Begrenzungskabel mehr beschädigt werden.

SELBST STEIGUNGEN SIND KEIN PROBLEM

SCHAFFT STEIGUNGEN VON BIS ZU 70%

Manche Rasenflächen sind schwieriger zu mähen als andere. Dies ist jedoch kein Problem, da unser Automower® auf hügeligem Gelände einzigartige Leistungen bietet. Unsere neuen Mäher mit Allradantrieb sind so konstruiert, dass sie Steigungen von bis zu 70% (35°) bewältigen, während unsere anderen Modelle problemlos Steigungen von bis zu 45% (22°) schaffen.



SICHERES MÄHEN

AUTOMOWER® MACHT DEN ARBEITSALLTAG SICHERER

Die beeindruckende Leistung, die unsere Allradantrieb-Automower® bei hohen Steigungen zeigen, hat mehrere Vorteile. Da die Maschinen Steigungen von bis zu 70% bewältigen, müssen Sie diese Flächen nicht länger von Hand mähen, was für den Bediener oft mit Gefahren verbunden ist. Der Husqvarna Automower® AWD liefert auch an Hängen, auf denen es praktisch unmöglich ist, eine handgeführte Maschine einzusetzen, perfekte Ergebnisse, was Ihren Arbeitstag sicherer und einfacher macht.

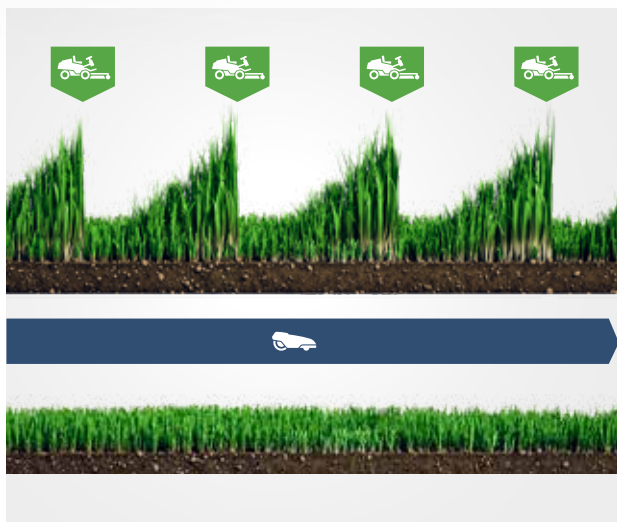

SCHNITTLISTUNG

VERLEIHEN SIE JEDEM RASEN DEN PERFEKTEN SCHNITT

Egal, wo Sie Ihren Automower® einsetzen – er liefert ein perfektes Ergebnis. Durch das kontinuierliche Mähen des Grases liefern die drei rasiermesserscharfen Klingen einen perfekten, moosfreien Rasen. Das Gras wird dabei um wenige Millimeter gekürzt und es entsteht kein großer Grasschnitt, der entsorgt werden muss. Durch den feinen Grasschnitt wird der Rasen ständig gedüngt und bleibt so gesund, dicht und grün. Der Grasschnitt enthält einen hohen Wasseranteil, daher müssen Rasenflächen, die mit einem Mähroboter gemäht werden, seltener bewässert werden als konventionell gemähte Rasenflächen. Und dank des freien Bewegungsmusters und ihres geringen Gewichts hinterlassen die Mäher keine sichtbaren Spuren.

HUSQVARNA FLEET SERVICES™

PROFESSIONELLES MANAGEMENT IHRER MASCHINENFLOTTE

Mit unseren Mährobotern für den gewerblichen Einsatz haben Sie automatisch Zugriff auf Husqvarna Fleet Services™. Dieses digitale Werkzeug ermöglicht Ihnen, Automower® sowie andere Maschinen in Ihrem Fuhrpark ganz einfach von Ihrem Smartphone, Tablet oder Laptop aus zu überwachen und zu steuern. So einfach wie es eben sein sollte.

**NEUE
FUNKTIONEN:
TAGS UND NUTZUNG
DER AUTOMOWER®-
ÜBERSICHT**

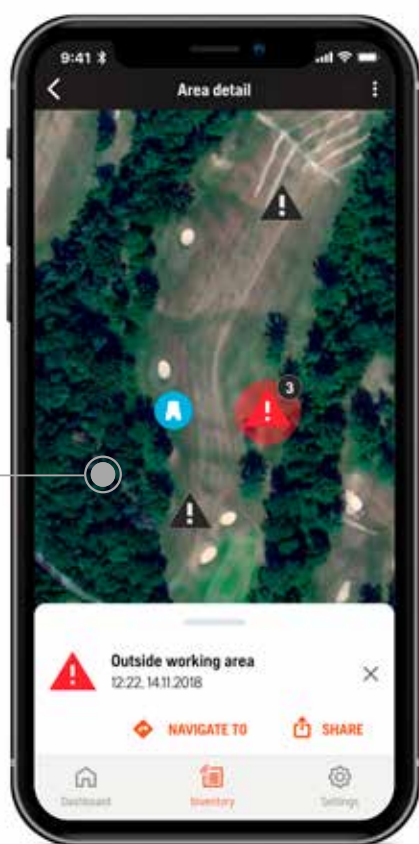

ALLES IM BLICK

STELLEN SIE SICHER, DASS ALLES NACH PLAN LÄUFT

Sollte etwas Unvorhergesehenes wie z.B. ein ungeplanter Stillstand eines Mähers eintreten, werden Sie darüber augenblicklich auf Ihrem Smartphone informiert. Informationen darüber, wo und wie häufig die Probleme auftauchen, versorgen Sie mit wichtigen Erkenntnissen, um die Installation kontinuierlich anzupassen und zu verbessern, was einen reibungslosen und effizienten Betrieb sicherstellt. Durch die Verwendung der Automower®-Übersicht können Sie die täglichen Benutzerdaten überprüfen, um mehr darüber zu erfahren, ob zu oft ungeplante Stopps auftreten oder die Mähergröße für den Arbeitsbereich geeignet ist. Die Informationen werden auf einfache und zugängliche Weise zusammengefasst, sodass Sie Ihre Flottennutzung effizienter und produktiver gestalten können.

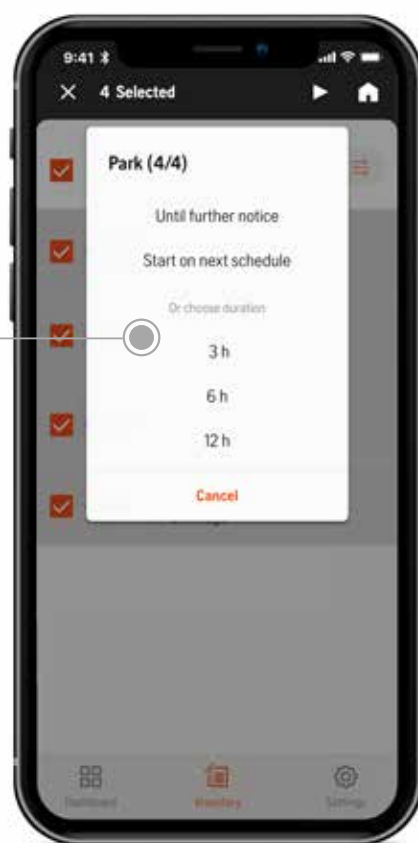

FERNSTEUERUNG

VOLLE KONTROLLE UND FLEXIBLES EINSTELLEN DER MÄHZEITEN VON JEDEM STANDORT AUS

Vergessen Sie manuelle Bedienelemente. Mit Husqvarna Fleet Services™ können Sie – und nur Sie – Ihre Mähroboter bequem von jedem beliebigen Ort aus steuern. Perfekt, wenn Sie die Mähzeiten oder die Schritthöhe ändern möchten, oder Ihre Mäher noch vor dem Gewitter in ihren Garagen parken wollen. Durch das Tagging können Sie alle Ihre Mäher direkt über die Smartphone-App genau steuern, sie gruppieren und Sammelbefehle ausführen.

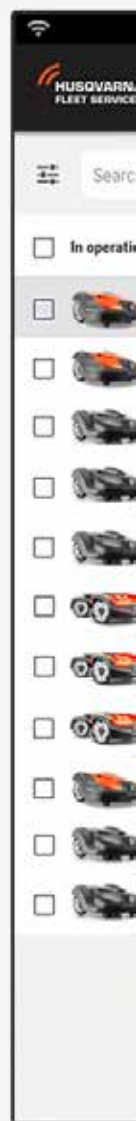

TAGS

FILTER, DIE IHRE MÄHER EFFIZIENTER MACHEN

Bei größeren Mäherflotten sind Tags eine praktische Möglichkeit, die Mäher optimal zu nutzen. Verschiedene Mäher können mit Tags verschiedenen Teams oder Standorten zugewiesen und anschließend für die einfachere Handhabung gruppiert werden. Die verschiedenen Benutzerrollen können auch mit Tags verschiedenen Steuerungsebenen zugeordnet werden.

KARTENANSICHT

DER GENAUE STANDORT JEDERZEIT ABRUFBAR

Möchten Sie jederzeit und überall den Überblick über all Ihre Mähroboter haben? Dann prüfen Sie einfach die Kartenansicht. Dank dem integrierten GPS-Modul können Sie immer den genauen Standort und Status von jedem einzelnen Mähroboter abrufen. Verwenden Sie Tags, um Befehle an alle Mäher in bestimmten Bereichen auszugeben und die Handhabung der Flotte noch einfacher zu gestalten.

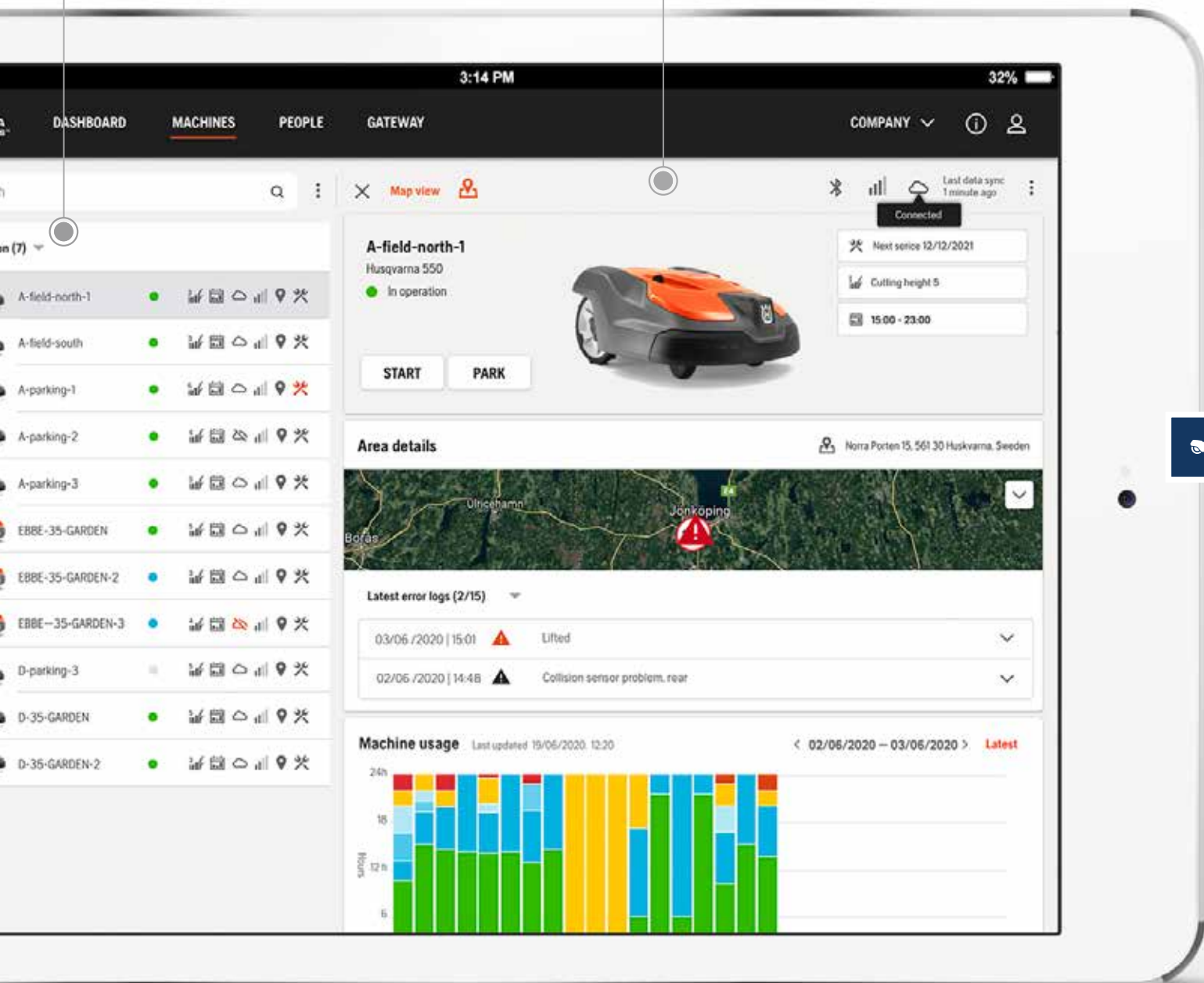

KONNEKTIVITÄT

10 JAHRE KONNEKTIVITÄT INKLUSIVE

Wenn Sie sich für einen unserer Profi-Mähroboter entscheiden, erhalten Sie von uns einen 10-Jahres-Datenplan für ein Mobilfunksystem, damit Sie Automower® Connect und Husqvarna Fleet Services™ über die gesamte Nutzungsdauer des Mähers nutzen können. (Bitte beachten Sie, dass wir nur die Funktionalität des eigentlichen Produkts garantieren können und nicht die Funktion oder Bereitstellung der Datenverbindung durch Dritte.)

VERNETZTE MASCHINEN

IHRE MASCHINENFLOTTE AUF EINEN BLICK

Mit den Maschinensensoren von Husqvarna können Sie auch andere Maschinen Ihrer Flotte zu Husqvarna Fleet Services™ hinzufügen. So wissen Sie zu jeder Zeit, wo Ihre Maschinen aktuell eingesetzt werden, wie lange die Maschinen genutzt wurden, wann der nächste Service ansteht und vieles mehr. **Erfahren Sie mehr auf [husqvarna.de/fleet](https://www.husqvarna.de/fleet)**

DAMIT ALLES LÄUFT. WO IMMER ES ERFORDERLICH IST.

Husqvarna Automower® sind eine sehr flexible Ergänzung Ihres Maschinenparks. Dank ihrer vielfältigen Einsatzmöglichkeiten sind sie die Lösung für zahlreiche Aufgaben bei der Rasen- und Landschaftspflege, sowie bei Gemeinden, Sportvereinen, Hausverwaltungen und anderen Profis in der Landschafts- und Grünflächenpflege. Profitieren auch Sie von den perfekten Mähergebnissen sowie der Möglichkeit, Zeit und Kosten zu sparen.



HAUSVERWALTUNGEN

EINEN MEHRWERT FÜR IHRE KUNDEN UND IHR GESCHÄFT SCHAFFEN

Als Hausverwalter müssen Sie an einem gewöhnlichen Arbeitstag häufig unterschiedlichste Aufgaben erledigen. Die Rasenpflege einem Automower® zu überlassen, reduziert die Gesamtinvestitionskosten und schafft zeitliche Freiräume, um sich anderen wertvolleren Aufgaben zu widmen. Ein Mähroboter hilft Ihnen, gesunde, gepflegte Rasenflächen zu erhalten, die sowohl den Bereich, für den Sie verantwortlich sind als auch Ihre Firma gut aussehen lassen, aber gleichzeitig nur einen minimalen Aufwand erfordern.



LANDSCHAFTSPFLERER

DIE BESTE LÖSUNG FÜR GROSSE FLÄCHEN

Landschafts- und Grünflächenpfleger, die für große Rasenflächen wie Parks verantwortlich sind, müssen häufig im Hinblick auf Emissionen und/oder Lärm Einschränkungen und regionale Richtlinien befolgen. Durch den Einsatz mehrerer Automower® können riesige Flächen gemäht und perfekte Ergebnisse erzielt werden, während die Geräte dazu beitragen, dass Sie Ihre Nachhaltigkeitsziele erreichen. Verbinden Sie Ihre Mähroboter mit Husqvarna Fleet Services™ und erhalten Sie die Möglichkeit, den Überblick zu behalten sowie für Hoch- und Nebensaison zu planen.



SPORTANLAGEN UND GOLFPLÄTZE

STARKE BEANSPRUCHUNG, HOHE ANFORDERUNGEN

Ein Golfplatz oder eine Sportanlage, ob für Fußball oder Leichtathletik, wird häufig stark beansprucht und der Rasen benötigt zusätzliche Pflege. Der Unterhalt der Rasenfläche ist häufig aufwendig. Die Anforderungen im Hinblick auf Düngung, Bewässerung sowie Pflege können teuer und komplex sein. Ein Automower® arbeitet genau nach Ihrem Plan und mäht den Rasen jeden Tag. Das Gras wird nur um wenige Millimeter gekürzt, sodass der nahezu unsichtbare Grasschnitt nicht aufgesammelt werden muss. Dieser Grasschnitt dient als natürlicher Dünger, der den Rasen gesünder aussehen lässt.



ÖFFENTLICHER RAUM

AUF DEM WEG ZU EINER GRÜNEREN STADT

In den meisten Städten und urbanen Gebieten gibt es Vorgaben im Hinblick auf Emissionen. Dank seiner deutlich geringeren CO₂-Emissionen trägt der Einsatz eines Husqvarna Automower® dazu bei, die Umweltbelastung enorm zu reduzieren. Die überschaubaren Kosten für die Ausrüstung und der minimale Arbeitsaufwand machen die Mähroboter zu einer attraktiven Alternative für professionelle Landschaftspfleger, die für Gemeinden tätig sind. Das Mähen steiler Hänge mit einem Mähroboter wie dem Husqvarna Automower® 535 AWD eliminiert das Risiko von Unfällen durch Abrutschen.

MÄHROBOTER-SORTIMENT

HUSQVARNA AUTOMOWER® 550 EPOS

NEU



5000 m²
45%
20-60 mm
14,2 kg

970 46 53-12

Preis inkl. MwSt. **5.799,- €**

Der neue Automower® 550 EPOS funktioniert im Vergleich zu unseren anderen Automower® komplett ohne physische Kabel. Das bietet eine Vielzahl an neuen Möglichkeiten. Zu diesen gehört die flexible Gestaltung des Mähbereichs in unterschiedliche Zonen und das Ausgrenzen von bestimmten Flächen, um nur einige zu nennen. Auch das Pflegen von Rasenfläche wird einfacher, da keine Kabel mehr im Weg sind. Die max. Flächenleistung beträgt 5000 m² und die max. Steigung 45%.

- Husqvarna-EPOS-Technologie
- Wetter-Timer
- Hinderniserkennung
- Sicherheitsleuchten
- FOTA – automatische Software-Updates
- Husqvarna Fleet Services™

HUSQVARNA AUTOMOWER® 550



5000 m²
45%
20-60 mm
13,5 kg

967 65 02-12

Preis inkl. MwSt. **4.599,- €**

Ein ultraleiser, voll ausgerüsteter Mähroboter für den kommerziellen Einsatz entwickelt. Er mäht komplexe Rasenflächen bis zu 5.000 m² und fährt mühelos durch enge Passagen, umfährt Hindernisse und schafft problemlos schwieriges Gelände und Steigungen bis zu 45%. Er sorgt dafür, dass Rasenflächen grün, gesund und perfekt gemäht sind, fährt mit erhöhter Geschwindigkeit über offene Flächen und bremst ein, sobald er Hindernisse entdeckt. Mit GPS-gestützter Navigation und Wetter-Timer ausgerüstet. Durch integriertes Husqvarna Fleet Services™ erhalten Sie den vollen Überblick über Ihre Geräteflotte einschließlich GPS-Diebstahlortung.

- GPS-unterstützte Navigation
- Wetter-Timer
- Hinderniserkennung
- Automower® Club Solution
- Husqvarna Fleet Services™ *

HUSQVARNA AUTOMOWER® 535 AWD



3500 m²
70%
30-70 mm
17,0 kg

967 85 34-12

Preis inkl. MwSt. **5.199,- €**

Ultraleiser und einzigartiger Mähroboter mit Allradantrieb, für gewerbliche Einsätze konstruiert. Eigens für schwieriges Gelände entwickelt, liefert er eine beeindruckende Steigungsleistung (bis zu 70%). Mäht komplexe Rasenflächen bis zu 3.500 m² und durchfährt mühelos enge Passagen. Seine intelligenten Leistungsmerkmale sorgen dafür, dass der Rasen grün, gesund und stets perfekt gemäht ist, während Sie stets den vollen Überblick haben. Durch integriertes Husqvarna Fleet Services™ erhalten Sie den vollen Überblick über Ihre Geräteflotte einschließlich GPS-Diebstahlortung.

- Extreme Steig-/Geländeleistung
- GPS-unterstützte Navigation
- Wetter-Timer
- Hinderniserkennung
- FOTA – automatische Software-Updates
- Husqvarna Fleet Services™ *

HUSQVARNA AUTOMOWER® 520



2200 m²
45%
20-60 mm
13,3 kg

967 66 21-12

Preis inkl. MwSt. **2.999,- €**

Ultraleiser Mähroboter für den gewerblichen Einsatz entwickelt. Er mäht komplexe Rasenflächen bis zu 2.200 m², fährt mühelos durch enge Passagen, umfährt Hindernisse und schafft problemlos schwieriges Gelände und Steigungen bis zu 45%. Seine intelligenten Leistungsmerkmale sorgen dafür, dass der Rasen grün, gesund und stets perfekt gemäht ist, während Sie jederzeit den vollen Überblick haben. Durch integriertes Husqvarna Fleet Services™ erhalten Sie den vollen Überblick über Ihre Geräteflotte einschließlich GPS-Diebstahlortung.

- GPS-unterstützte Navigation
- Wetter-Timer
- Husqvarna Fleet Services™ *

* Benötigt eine Verbindung eines lokalen Telekom-Providers. Ein Datenplan über die Dauer der Produktlebenszeit (10 Jahre) ist im Lieferumfang eingeschlossen. (Bitte beachten Sie, dass wir nur die Funktionalität des eigentlichen Produkts garantieren können und nicht die Funktion oder Bereitstellung der Datenverbindung durch Dritte.)

Mähleistung, Fläche m² (+/- 20%) Maximale Steigungsleistung, innen.% Schnitthöhe, min-max. mm Gewicht, kg
Weitere technische Spezifikationen und Information zur Motorleistung, siehe Seite 129.

ZUBEHÖR FÜR MÄHROBOTER

REFERENZSTATION

NEU

Verarbeitet die RTK-GNSS-Signale zwischen den Geräten und den Satelliten. Steuert mehrere EPOS-Einheiten pro Installation. Arbeitsbereich bis zu einem Radius von 500 m.

970 46 82-01

1.199,-€

GELÄNDEAUSRÜSTUNG



Optimale Traktion auf unebenen und geneigten Rasenflächen. Damit Ihr Automower®-Mähroboter immer Ihre Erwartungen erfüllt. An der Rasenkante erhöht sich die Hangleistung je nach Witterung und Rasenbeschaffenheit um rund 5 Prozent.

550 EPOS/550/520, 581 88 97-02

119,-€

FAIRWAY KIT



Verringert die minimale Schnitthöhe um 10 mm. Ermöglicht das Mähen anspruchsvollster Rasenflächen wie Golfplätze und anderer niedrig geschnittener Rasenflächen. Eine verringerte Schnitthöhe kann sich auf die Bereichskapazität auswirken.

550 EPOS/550/520, 597 49 63-02

29,99€

HSS ENDURANCE PRO MESSER

NEU

Hochgeschwindigkeits-Stahlklingen mit weichem Kern und gehärteten Kanten für zusätzliche Lebensdauer und Robustheit. Schneidet mit vier scharfen Kanten für bessere Schnittergebnisse.

599 80 52-01 (6 Stk)

27,99€

599 80 52-02 (45 Stk)

159,-€

599 80 52-03 (300 Stk)

899,-€

Verwenden Sie nur Originalklingen von Husqvarna. Geprüft und zugelassen von Intertek in Bezug auf Sicherheit, Funktion und Geräuschpegel gemäß EN 50636-2-107 und IEC 60335-2-107.

ENDURANCE MESSER



Husqvarna Automower® Endurance Messer halten dank ihres speziellen Aufbaus doppelt so lange wie herkömmliche Messer. Das Design bietet Schneidkanten an allen vier Seiten und härtere, schärfere Schneiden ohne Abstriche bei den Sicherheitsvorgaben zu machen.

6 Stk., 595 08 44-01

25,99€

45 Stk., 595 08 44-02

145,99€

300 Stk., 595 08 44-03

829,99€

Verwenden Sie nur Husqvarna Originalmesser. Von Intertek im Hinblick auf Sicherheit, Funktion und Geräuschpegel im Einklang mit EN50636-2-107 und IEC60335-2-107 getestet und zugelassen.

AUSTAUSCHBARE ABDECKUNG



Ändern Sie das Aussehen Ihrer Automower® – tauschen Sie einfach die obere Abdeckung. Wählen Sie zwischen verschiedenen Farben, je nach Modell.

Grau, 520, 591 49 60-01

109,-€

Grau, 550, 591 49 61-01

109,-€

Grau, 535 AWD, 596 30 02-01

109,-€

BEGRENZUNGSKABEL PRO



5,5 mm starkes, besonders robustes Begrenzungskabel für Bereiche, in denen hohe Anforderungen an Stärke und Stabilität (hohe UV-Beständigkeit etc.) gestellt werden. Die doppelte Isolierung macht das Kabel besonders robust und weniger empfindlich gegenüber Beschädigungen, ohne das elektrische Signal zu beeinträchtigen.

593 29 77-02, 300 m

299,-€

BEGRENZUNGSKABEL HEAVY DUTY



Ein robustes Begrenzungskabel für anspruchsvolle Automower® Mähroboterinstallationen. 100% Kupferkern mit Ummantelung, um Signalverlusten vorzubeugen.

522 91 41-02, 500 m

289,-€

Sie finden das gesamte
Zubehörsortiment auf
husqvarna.com

MÄHROBOTER	AUTOMOWER® 550 EPOS	AUTOMOWER® 550	AUTOMOWER® 535 AWD	AUTOMOWER® 520
TECHNISCHE DATEN				
Arbeitsflächenkapazität, m ² (+/- 20%)	5000	5000	3500	2200
Flächenkapazität pro Stunde, m ²	208	208	146	92
Maximale Steigungsleistung, innen/am Rand, %	45/15	45/15	70/50	45/15
Begrenzungstyp	Virtuell	Kabel	Kabel	Kabel
Navigationssystem und Startpunkte	Unregelmäßig	Unregelmäßig/5	Unregelmäßig/5	Unregelmäßig/5
Anzahl der Leitkabel, Stk	EPOS-Führung	3	3	3
Suchsystem	EPOS-Führung	Pentasearch	Pentasearch	Pentasearch
Ladesystem	Automatisch	Automatisch	Automatisch	Automatisch
Ladestrom, A	7.0	7.0	7.0	2.2
Akku-Typ	Li-Ionen	Li-Ionen	Li-Ionen	Li-Ionen
Akkukapazität, Ah	10.4	10.4	5.0	3.2
Batteriespannung, V	18	18	18	18
Stromverbrauch beim Schneiden, W	35	35	40	30
Schnittbreite, cm	24	24	22	24
Schnitthöhe, min-max, mm	20-60	20-60	30-70	20-60
Bürstenloser Antriebsmotor Typ	Ultra-Silent Radantrieb	Ultra-Silent Radantrieb	Ultra-Silent Radantrieb	Ultra-Silent Radantrieb
Bürstenloser Messermotor Typ	3-phasig	3-phasig	3-phasig	3-phasig
Geräuschpegel, dB(A) (gemessen/garantiert)*	60/61**	60/61**	60/62**	58/59**
Zusatzklingen, Stk	6	6	6	6
Länge x Breite x Höhe, cm	72 x 56 x 32	72 x 56 x 31	93 x 55 x 29	72 x 56 x 31
Gewicht, kg	14.2	13.5	17.0	13.3
MERKMALE				
Husqvarna Fleet Services™	●	●	●	●
Automower® Connect	●	●	●	●
Husqvarna-EPOS-Technologie	●	—	—	—
Referenzstation	(●)	—	—	—
Präzises Bereichsmanagement	●	—	—	—
Automower® Club Solution	—	●	—	—
Allradantrieb	—	—	●	—
FOTA – automatische Software-Updates	●	—	●	—
GPS-unterstützte Navigation	—	●	●	●
Automatische Passagenerkennung	●	●	●	●
Wetter-Timer	●	●	●	●
Hinderniserkennung	●	●	●	—
Elektrische Höheneinstellung	●	●	●	●
Park-Taste an der Ladestation	—	●	●	●
Professionelle Steuerung	●	●	●	●
Sicherheitsleuchte	●	—	—	—
GPS-Diebstahlverfolgung	●	●	●	●
Diebstahlwarnanlage	●	●	●	●
PIN-Code-Sperre	●	●	●	●
Hebesensor	●	●	●	●
Kippsensor	●	●	●	●
Radbürste	●	●	(●)	●

(●) = Zubehör *Geräuschemission gemessen in der Umgebung als Schalleistung (LWA) gemäß EG-Richtlinie 2000/14/EG. Der garantierte Schalleistungspegel beinhaltet Abweichungen bei der Produktion sowie Abweichungen vom Prüfcode mit 1-3 dB(A). **Gemessen mit den Rundbürsten am Mäher montiert. Geräuschpegel ohne Bürsten: 58/59 dB(A) beim 550 und 56/56 dB(A) beim 520.

LEISTUNGSANGABE Am 1. Januar 2010 trat eine neue EU-Maschinenrichtlinie (2006/42/EG) in Kraft, nach der Hersteller die Nennleistung von Motoren in Kilowatt (kW) angeben müssen. Die genannte Leistungsangabe gibt die durchschnittliche Nettoleistung eines typischen Motors aus der Produktion des jeweiligen Modells (bei spezifizierter Drehzahl, siehe Betriebsanleitung) wieder. Die Messung erfolgt auf Grundlage des SAE-Standards J1349/ISO1585. Motoren aus der Massenfertigung können von diesen Werten abweichen. Die tatsächliche Ausgangsleistung des verbauten Motors ist abhängig von Betriebsdrehzahl, Umwelteinflüssen und sonstigen variablen Größen.

HINTERHER GEHEN. VORSPRUNG SCHAFFEN.

Unsere professionellen Rasenmäher sind mit intelligenten und komfortablen Funktionen ausgestattet, damit Sie produktiver arbeiten können. Ihre kraftvollen akku- bzw. benzinbetriebenen Motoren und die robusten Mähdecks machen sie zum idealen Partner für unterschiedlichstes Gelände. Dank ihres robusten Designs sind sie über viele Jahre zuverlässige Wegbegleiter. Husqvarnas kontinuierliche Arbeit für Ergonomie und Bedienerfreundlichkeit bedeutet, dass Sie das Tempo halten und auch an langen Arbeitstagen effizient arbeiten können.



ZUVERLÄSSIGE AKKULEISTUNG

AKKUBETRIEB FÜR PROFESSIONELLE MÄHLEISTUNG

Unsere 500er Serie akkubetriebener Rasenmäher wurde für den professionellen Einsatz konzipiert. Das bedeutet kraftvolle, bürstenlose Motoren, robustes Aluminium-Fahrwerk und hervorragende Mähleistung auch in hohem Gras, unabhängig davon, ob Sie mulchen oder aufsammeln möchten. Sie können die Mäher mit integriertem oder rückentragbarem Akku einsetzen, was sie zu einer idealen Ergänzung Ihrer akkubetriebenen Husqvarna Flotte macht.



**DIGITALES BEDIENFELD****KOMFORTABLE BEDIENUNG UND KONTROLLE**

Auf dem digitalen Bedienfeld am Holm lässt sich der Akkuladestatus einfach kontrollieren, die savE Funktion ein- bzw. ausschalten und die variable Geschwindigkeit einstellen (bei selbstfahrenden Akkumähern).

**DOPPELTE AKKU-FÄCHER****LÄNGERE AKKULAUFZEIT FÜR UNTERBRECHUNGSFREIES ARBEITEN**

Für maximale Laufzeit und bequeme Produktivität sind unsere akkubetriebenen Rasenmäher mit zwei Akku-Fächern mit automatischer Umschaltung ausgestattet. Wenn der erste Akku entladen ist, schieben Sie ihn in das Ladegerät ein und arbeiten mit dem zweiten Akku weiter.

**HALTERUNG FÜR RÜCKENTRAGBARE AKKUS****VERWENDEN SIE IHREN RÜCKENTRAGBAREN AKKU UND SCHONEN SIE IHREN KÖRPER**

Mit der optionalen Halterung können Sie einen rücken-tragbaren Akku direkt am Akkumäher befestigen, anstatt ihn im Gurt zu tragen.

GRASFANGBOX**HOHES SAMMELVOLUMEN**

Das Aufsammeln des Grasschnitts sorgt für ein gepflegteres Ergebnis. Die neuen Antriebsmäher von Husqvarna verfügen über eine große Grasfangbox mit Staub-schutz und bequemer Einhand-Entleerung.

**DIREKTANTRIEB****VIER VORWÄRTS-GÄNGE BEI HOHEM DREHMOMENT**

Die Antriebsräder werden von einem speziellen, bürstenlosen Elektromotor mit Direktantrieb betrieben. Das bedeutet hohe Produktivität, Energieeffizienz und eine lange Lebensdauer. Zum Transport kann der Vorwärtsgang aktiviert werden, ohne dass sich die Messer drehen.

**POWERBOOST****ZUSÄTZLICHE SCHNEIDKRAFT, WENN SIE GEBRAUCHT WIRD**

Die PowerBoost Funktion erhöht automatisch die Umdrehungszahl der Messer bei schwierigen Einsatzbedingungen wie z.B. beim Mähen von hohem Gras. Dies bietet ein Benutzererlebnis ähnlich einem benzinbetriebenen Gerät.





ANWENDER IM FOKUS

WIR KÜMMERN UNS UM SIE

Dank der Funktionen und Leistungsmerkmale wie dem vibrationsarmen Holm und dem einfachen Starten erleben Sie bessere Ergonomie, weniger Vibrationen und somit eine Erleichterung Ihres Arbeitstags.

BESCHAFFENHEIT DES MÄHDECKS

ROBUSTES MÄHDECKGEHÄUSE

Wir haben bei der Wahl der richtigen Werkstoffe für unsere Rasenmäher nichts dem Zufall überlassen. Dies gilt ganz besonders für die Mähdecks. Für eine optimale Robustheit und eine lange Lebensdauer werden sie in einem einzigen Aluminiumstück gegossen. Aluminium ist ein leichtes, nicht rostendes Material, das selbst bei harten Arbeitsbedingungen lange Haltbarkeit gewährleistet. Einige Mähdecks sind mit unserem seitlichen Kantenschutz ausgestattet, welcher vor zusätzlichem Verschleiß schützt.

AUFBAU DES MÄHDECKS

HERVORRAGENDE MÄHLEISTUNG IN ALLEN SITUATIONEN

Das großzügig dimensionierte Mähdeck deckt einen größeren Mähbereich ab – ein wichtiger Faktor für die bewährte und geschätzte Leistung der Maschinen. Ein weiterer Vorteil der Konstruktion des Mähdecks ist, dass es auch auf feuchtem Gras hervorragende Leistung bringt. Einige Mäher sind mit einer Messerkupplung ausgestattet, die es Ihnen ermöglicht, die Messer anzuhalten, ohne den Motor abstellen zu müssen.



RASENMÄHER MIT MULCHFUNKTION

ERLEBEN SIE EFFIZIENTES MÄHEN UND GRÜNERE RASENFLÄCHEN

Viele Husqvarna Rasenmäher haben eine Mulchfunktion, d.h. dass der Grasschnitt zweimal geschnitten und fein gehäckselt wird. Dadurch verrottet der auf dem Rasen verteilte Grasschnitt schnell und düngt dadurch den Boden. Wichtige Nährstoffe gelangen auf diese Weise wieder zurück in das Erdreich und der Rasen wächst kräftiger und gesünder. Gleichzeitig werden Unkraut und Moos eingedämmt.



RASENMÄHER SORTIMENT

HUSQVARNA DBY51



189 cm³ 
 3,4 kW @ 3200 U/min 
 51 cm 
 60-120 mm 

970 44 90-01
Preis inkl. MwSt. **1.199,- €**

Eine robuste Maschine für hohes Gras und kleinere Freischneidarbeiten. Die Konstruktion ist auf Zuverlässigkeit, Manövrierfähigkeit und Ergonomie ausgelegt, um dem Bediener die besten Bedingungen zu bieten. Hohe Mäh-/Freischneidekapazität und benutzerfreundliche zentrale Schnitthöheneinstellung vom Griff aus. Eigenantrieb mit großen Hinterrädern für gute Traktion und schwenkbares Vorderrad für optimale Handhabung.

- Selbstfahrend, 1-Gang-Getriebe
- Zentrale Schnitthöheneinstellung
- Verstellbare Schnitthöhe
- Räder mit Doppelkugellager

HUSQVARNA KLIPPO LB 553S e



166 cm³ 
 3,3 kW @ 2900 U/min 
 53 cm 
 28-65 mm 

970 48 22-01
Preis inkl. MwSt. **1.299,- €**

Benzinrasenmäher mit einem 53 cm breiten BioClip®-Mähdeck mit Mulchfunktion und Vorderradantrieb für bessere Manövrierfähigkeit. Der Mäher wurde für hohe Anforderungen im kommerziellen Einsatz entwickelt. Er liefert selbst bei nassem Wetter erstklassige Ergebnisse sowie hohen Bedienkomfort. Er ist mit speziellen Leistungsmerkmalen ausgestattet, die ein einfaches Starten ermöglichen. Der Führungsholm ist ergonomisch und vibrationsarm.

- BioClip®
- Selbstfahrend, 1 Geschwindigkeit
- Höhenverstellbarer, vibrationsarmer Holm
- Ergonomischer, seitlich verstellbarer Holm
- Zentrale Schnitthöhenverstellung

HUSQVARNA KLIPPO LB 548S e



166 cm³ 
 3,3 kW @ 2900 U/min 
 48 cm 
 30-60 mm 

970 48 21-01
Preis inkl. MwSt. **1.099,- €**

Benzinmäher mit einem 48 cm breiten BioClip® Mähdeck, Mulchfunktion und Vorderradantrieb für bessere Manövrierbarkeit. Ideal für kommerzielle Nutzer, die hervorragende Ergebnisse beim Bearbeiten mittelgroßer Rasenflächen erwarten. Er ist mit speziellen Leistungsmerkmalen ausgestattet, die ein einfaches Starten ermöglichen. Der Führungsholm ist ergonomisch und vibrationsarm.

- BioClip®
- Selbstfahrend, 1 Geschwindigkeit
- Höhenverstellbarer Holm
- Zentrale Schnitthöhenverstellung
- Ergonomischer, seitlich verstellbarer Holm
- Vibrationsarmer Holm

HUSQVARNA LC 551iV



51 cm 
 26-74 mm 

967 97 72-01
Preis inkl. MwSt. **1.399,- €***

Selbstfahrender Akkumäher mit einem robusten, 51 cm breiten Mähdeck, Grasfangbox und Heckantrieb. Die variable Geschwindigkeit gibt Ihnen bessere Kontrolle beim Mähen komplexer Rasenflächen. Ideal für professionelle Landschaftspfleger, die nach einem leisen, leistungsstarken Mäher mit geringen Betriebskosten suchen.

- Sammeln/BioClip®/Heckauswurf
- Selbstfahrend, variable Geschwindigkeit mit 4 Stufen
- Zentrale Schnitthöhenverstellung
- Bürstenloser Motor
- savE
- Intuitives Bedienfeld

HUSQVARNA LC 551VBP



179 cm³ 
 2,9 kW @ 2800 U/min 
 51 cm 
 26-74 mm 

967 09 96-01
 Preis inkl. MwSt. **1.599,- €**

Benzinmäher mit einem 51 cm breiten Mähdeck, Grasfangbox und Heckantrieb. Die variable Geschwindigkeit gibt Ihnen mehr Kontrolle beim Mähen komplexer Rasenflächen. Die Messerkupplung und die seitliche Stoßstange erleichtern den Einsatz unter schwierigen Bedingungen.

- Sammeln/Heckauswurf
- Selbstfahrend, variable Geschwindigkeit
- Höhenverstellbarer Holm
- Messerkupplung
- Seitliche Stoßstange
- Zentrale Schnitthöhenverstellung

HUSQVARNA LC 551SP



179 cm³ 
 2,9 kW @ 2800 U/min 
 51 cm 
 26-74 mm 

967 34 32-01
 Preis inkl. MwSt. **1.249,- €**

Benzinmäher mit einem 51 cm breiten Mähdeck, Grasfangbox und Heckantrieb. Ein zuverlässiger und solider Mäher in der Preiseinstiegsklasse, der ideal für kommerzielle Einsätze ist.

- Sammeln/Heckauswurf
- Selbstfahrend, 1 Geschwindigkeit
- Höhenverstellbarer Holm
- Zentrale Schnitthöhenverstellung

HUSQVARNA LB 548i



 48 cm 
 30-60 mm 

967 97 73-01
 Preis inkl. MwSt. **1.099,- €***

Robuster akkubetriebener Rasenmäher mit einem 48 cm breiten Mähdeck mit Mulchfunktion. Ausgesprochen einfach zu starten und zu bedienen. Ideal für Profis, die nach einem leisen, leistungsstarken Mäher mit geringen Betriebskosten suchen.

- BioClip®
- Zentrale Schnitthöhenverstellung
- Bürstenloser Motor
- savE
- Intuitives Bedienfeld

HUSQVARNA S500 PRO



208 cm³ 
 4,5 kW @ 3300 U/min 
 50 cm 
 -5-0 mm 

967 63 73-01
 Preis inkl. MwSt. **1.299,- €**

Ein robuster Vertikutierer, für anspruchsvolle Einsätze entwickelt. Die frei schwingenden Deltaschneidmesser in Kombination mit einem kraftvollen Motor entfernen zuverlässig Pilze und Moos aus dem Rasen. Die kompakte Bauweise und der zusammenklappbare Holm erleichtern den Transport und die Aufbewahrung.

- Kugelgelagerter Rotor mit freischwingenden Messern
- Robustes Design
- Einfach zusammenklappbarer Holm

* Exkl. Akku und Ladegerät

BENZINRASENMÄHER	DBY51	KLIPPO LB 553S e	LC 551VBP	LC 551SP	KLIPPO LB 548S e	S500 PRO
TECHNISCHE DATEN						
Motorhersteller	Yamaha	Honda	Kawasaki	Kawasaki	Honda	Briggs & Stratton
Motorbezeichnung	MA190V-LE	GCVX170	FJ180 KAI	FJ180	GCVX 170	950-series
Hubraum, cm ³	189	166	179	179	166	208
Nettoleistung bei vorgegebenen U/min, kW	3,4 @ 3200	3,3 @ 2900	2,9 @ 2800	2,9 @ 2800	3,3 @ 2900	4,5 @ 3300
Typ der Motorschmierung	Spritzschmierung	Spritzschmierung	Druck	Druck	Spritzschmierung	—
Volumen Kraftstofftank, Liter	1,2	0,9	1,9	1,9	0,93	3,1
Antriebssystem	Selbstfahrend, 1 Geschwindigkeit	Antrieb, 1 Geschwindigkeit	Antrieb, variabel	Antrieb, 1 Geschwindigkeit	Antrieb, 1 Geschwindigkeit	Manuell
Antriebsräder	Hinten	Frontantrieb	Hinterradantrieb	Hinterradantrieb	Frontantrieb	—
Geschwindigkeit, km/h	2,3	4,8	5,0	4,1	4,5	—
Material Mähdeck	Stahl	Aluminium	Aluminium	Aluminium	Aluminium	Stahl
Mäh-Funktionen	Seitenauswurf	BioClip®	Sammeln/ BioClip®/ Heckauswurf	Sammeln/ BioClip®/ Heckauswurf	BioClip®	—
Schnittbreite, cm	51	53	51	51	48	50
Schnitthöhe, min.-max., mm	60–120	28–65	26–74	26–74	30–60	–5–0
Schnitthöhenstufen	4	5	6	6	6	—
Schnitthöheneinstellung	Zentral	Zentral, federunterstützt	Zentral	Zentral	Zentral	Zentral
Radgröße, vorne /hinten, mm	200/420	203/203	210/210	210/210	203/203	210/250
Felgen, Material	Kunststoff	Aluminium	Aluminium	Aluminium	Stahl	—
Messertyp	Gator- Freischneideklänge	Mulchen	Sammeln	Sammeln	Mulchen	—
Fangboxart	—	—	Gewebe mit Staubfang	Gewebe mit Staubfang	—	—
Volumen Grasfangbox/-sack, Liter	—	—	65	65	—	—
Holmtyp	Ergonomisch	Vibrationsgedämpft	Ergonomisch	Ergonomisch	Vibrationsgedämpft	—
Garantierter Schallleistungspegel, LWA dB(A)*	98,2	97	98	98	92	100
Schalldruckpegel am Ohr der Bedienerperson, dB(A)**	86,6	82	84	87	77	—
Gewicht, kg	58,5	36,7	53	50	32,5	65
MERKMALE						
Räder mit doppelten Kugellagern	●	●	●	●	●	—
Gashebel	●	—	●	●	—	●
Zusammenklappbarer Holm	●	●	●	●	●	●
Holmhöhenverstellung	●	●	●	●	●	●
Ergonomisch, seitlich verstellbarer Griff	—	●	—	—	●	—
Messerkupplung (BBC)	—	—	●	—	—	●
Seitliche Stoßstange	—	—	●	—	—	●
Kugelgelagerter Rotor mit frei schwingenden Messern	—	—	—	—	—	●

* Lärmemissionen in der Umgebung gemessen und berechnet als garantierter Schallleistungspegel nach EG-Richtlinie 2000/14/EC. Der garantierte Schallleistungspegel beinhaltet Schwankungen in der Produktion sowie Schwankungen durch das Messverfahren von 1 – 2 dB(A). ** Schalldruckpegel, nach EN ISO 5395-1. Die aufgeführten Daten für Schalldruckpegel enthalten typische, statistische Schwankungen (Normalabweichung) von 1,5 dB(A).

LEISTUNGSANGABE Am 1. Januar 2010 trat eine neue EU-Maschinenrichtlinie (2006/42/EG) in Kraft, nach der Hersteller die Nennleistung von Motoren in Kilowatt (kW) angeben müssen. Die genannte Leistungsangabe gibt die durchschnittliche Nettoleistung eines typischen Motors aus der Produktion des jeweiligen Modells (bei spezifizierter Drehzahl, siehe Betriebsanleitung) wieder. Die Messung erfolgt auf Grundlage des SAE-Standards J1349/ISO1585. Motoren aus der Massenfertigung können von diesen Werten abweichen. Die tatsächliche Ausgangsleistung des verbauten Motors ist abhängig von Betriebsdrehzahl, Umwelteinflüssen und sonstigen variablen Größen.

AKKURASENMÄHER	LC 551iV	LB 548i
TECHNISCHE DATEN		
Leistungsquelle	Akku	Akku
Akkutyp	Li-ion	Li-ion
Spannung, V	36	36
Antriebssystem	Antrieb, variabel	Manuell
Antriebsräder	Hinterradantrieb	—
Geschwindigkeit km/h	5	—
Material Mähdeck	Aluminium	Aluminium
Mäh-Funktionen	Sammeln/ BioClip®/ Heckauswurf	BioClip®
Schnittbreite, cm	51	48
Schnitthöhe, min.-max., mm	26-74	30-60
Schnitthöhenstufen	6	6
Schnitthöheinstellung	Zentral	Zentral
Radgröße, vorne /hinten, mm	210/210	208/208
Felgen, Material	Aluminium	Stahl
Messertyp	Sammeln	Mulchen
Fangboxart	Gewebe mit Staubfang	—
Volumen Grasfangbox/-sack, Liter	65	—
Holmtyp	Ergonomisch	Gerade
Garantierter Schalleistungspegel (LWA), dB(A)*	96	92
Schalldruckpegel am Ohr der Bedienperson, dB(A)**	83	78
Gewicht, kg	41	31
MERKMALE		
Sparmodus savE	●	●
PowerBoost	●	●
Doppelter Akku-Schacht	●	●
Doppelte, kugelgelagerte Räder	●	●
Zusammenklappbarer Holm	●	—
Holmhöhenverstellung	●	●
Seitliche Stoßstange	●	●
Ergonomischer, seitlich verstellbarer Holm	—	●
BioClip®-Kit als Zubehör erhältlich	●	—

* Lärmemissionen in der Umgebung gemessen und berechnet als garantierter Schalleistungspegel nach EG-Richtlinie 2000/14/EC. Der garantierte Schalleistungspegel beinhaltet Schwankungen in der Produktion sowie Schwankungen durch das Messverfahren von 1 – 2 dB(A). ** Schalldruckpegel, nach EN ISO 5395-1. Die aufgezeichneten Daten für Schalldruckpegel enthalten typische, statistische Schwankungen (Normalabweichung) von 1,5 dB(A).



LEISE. NACHHALTIG. PRODUKTIV.

Unsere professionellen Akku-Produkte bieten Ihnen die Leistung und Zuverlässigkeit, die Sie für den harten, gewerblichen Einsatz benötigen. Sie zeichnen sich durch geringe Vibrationen aus und bieten Ihnen die Möglichkeit, Ihren Teil zu einer besseren Zukunft mit weniger Lärm und Emissionen beizutragen. Unsere Akku Produkte sind leistungsstark, benutzerfreundlich und Teil eines flexiblen Systems, das Ihnen einen Wechsel auf die Husqvarna Akku-Technik sehr einfach machen wird.



FLEXIBILITÄT

EIN FLEXIBLES SYSTEM, DAS IHREN ANFORDERUNGEN GERECHT WIRD

Unser Ein-Akku-System basiert auf Akkus, die nahezu mit all unseren Maschinen kompatibel sind. Außerdem können Sie problemlos auf einen leistungsstarken, rückentragbaren Akku wechseln, mit dem Sie sehr lange am Stück arbeiten können. Oder Sie verwenden den Akku-Gürtel FLEXI, an dem bis zu drei Wechselakkus, sowie Zubehör befestigt werden können.



**AKKU
ERFAHRUNG
SEIT 1973**
HUSQVARNA GROUP

AKKUKAPAZITÄT

DIE LEISTUNG, DIE SIE BRAUCHEN. WANN UND WO SIE SIE BRAUCHEN.

Unsere Standard-Akkus halten etwa so lange wie eine Benzintankfüllung, während unsere rückentragbaren Akkus über ausreichend Kapazität verfügen, um einen ganzen Tag lang arbeiten zu können. Bei unserer Baumpflugesäge T540i XP® bringt der Akku BLi200X noch mehr Leistung in Ihren Arbeitstag. Dieser Akku wurde speziell für die Baumpflege entwickelt und bietet die Leistung und Effizienz, die in den Baumkronen erforderlich sind.



INTELLIGENTES LADEN

LANGE WARTEZEITEN GEHÖREN DER VERGANGENHEIT AN

Unsere Ladegeräte sind mit nahezu all unseren Akkus kompatibel und ermöglichen ein einfaches und schnelles Laden. Der intelligente Ladealgorithmus sorgt dafür, dass viele unserer Akkus in weniger als 30 Minuten bereits zu 80% geladen sind. Sie müssen also nie lange warten, selbst wenn ein Akku mal leer sein sollte.

AKKUS

Austauschbare Li-Ionen-Akkus mit einer Kapazität von 94, 187 oder 338 Wh.



RÜCKENTRAGBARE AKKUS

Bequeme, robuste, rückertragbare Akkus mit genügend Leistung, um einen kompletten Arbeitstag ohne Unterbrechungen arbeiten zu können. Wählen Sie zwischen 562 oder 1120 Wh.

AKKU-GÜRTEL FLEXI

Bequemer Gurt mit Platz für bis zu drei Wechselakkus sowie weiteres Zubehör. In drei unterschiedlichen Versionen erhältlich.





LADEGERÄTE

Unsere Schnellladegeräte verfügen über eine aktive Akkukühlung. Dadurch können die Akkus schnell geladen werden ohne zu überhitzen. Dies ist nicht nur schonender für die Akkuzellen, sondern sorgt auch für eine längere Lebensdauer der Akkus.



ADAPTER

Der Adapter gibt Ihnen die Möglichkeit, einen rückentragbaren Akku oder einen Akku-Gürtel FLEXI an eine handgeführte Maschine mit Akkuschaft anzuschließen. Die Belastung Ihrer Arme wird dabei reduziert.



ZUBEHÖR

Aufbewahrungsboxen, Tragetaschen und weiteres Zubehör runden unser Akku-Sortiment ab und lassen keine Wünsche offen.

DREI KOMBINATIONEN FÜR MAXIMALE FLEXIBILITÄT

Für maximale Wendigkeit.

1 MASCHINE + WECHSELAKKU



Kombination für geringes Gewicht optimiert.

2 MASCHINE + WECHSELAKKU + AKKU-GÜRTEL FLEXI MIT ADAPTER



Für lange Einsätze.

3 MASCHINE + RÜCKENTRAGBARER AKKU + ADAPTER



WIE LANGE HÄLT DER AKKU?

Die Betriebszeit eines voll geladenen Akkus hängt von drei Variablen ab: der Kapazität des Akkus, für welches Gerät der Akku verwendet wird und ob Sie leichte oder anspruchsvolle Arbeiten ausführen. In der untenstehenden Tabelle ist die ungefähre Betriebszeit angegeben, die Sie von Ihren Husqvarna Akku-Geräten in unterschiedlichen Arbeitssituationen erwarten können.

Die Ladezeit eines komplett entladenen Akkus hängt von der Kapazität des Akkus und vom verwendeten Ladegerät ab. In vielen Fällen ist die Ladezeit kürzer als die Arbeitszeit. Idealerweise legen Sie sich einen zweiten Akku zu um ohne Unterbrechung arbeiten zu können – einen Akku in der Maschine und einen in der Ladestation. Die Tabelle unten zeigt die ungefähren Ladezeiten für Akku-Ladegerät-Kombinationen.



LADEZEIT FÜR UNTERSCHIEDLICHE AKKU-LADEGERÄT-KOMBINATIONEN

AKKU	LADEZYKLEN	QC500		QC330		QC80F	
		LADESTAND		LADESTAND		LADESTAND	
		80%	100%	80%	100%	80%	100%
Bli950X	1500	1 h 40 min	2 h 20 min	3 h	4 h 5 min	–	–
Bli550X	1500	1 h	1 h 25 min	1 h 40 min	2 h 5 min	–	–
Bli300	1500	35 min	1 h	55 min	1 h 20 min	4 h	4 h 20 min
Bli200X/ Bli200	1500	30 min	50 min	30 min	50 min	2 h 25 min	2 h 40 min
Bli100	1500	30 min	50 min	30 min	50 min	1 h 5 min	1 h 25 min

Erforderliche Ladetemperatur: min. 5 °C, max. 40 °C.

ARBEITSZEIT MIT EINER LADUNG

AKKU	540iXP®/ T540iXP®/ 535i XP®/ T535i XP®				540iXP®/ T540iXP®	530iPX	535iFR	535iRXT/535iRX/ 535iFR		520iRX/520iLX	
	INNENAUSBAU	ENTASTEN	RUNDHOLZ SCHNEIDEN	BAUMPFLÉGE	ABTRAGEN	BESTANDS- PFLÉGE	BESTANDS- PFLÉGE	SCHWIERIG	SCHWIERIG	LEICHT	SCHWIERIG
Bli950X	18 h 45 min	7 h 30 min	3 h 30 min	17 h 30 min	12 h	8 h 15 min	3 h 20 min	1 h 50 min	2 h 25 min	8 h 15 min	4 h 15 min
Bli550X	9 h 30 min	3 h 45 min	1 h 45 min	9 h	6 h	4 h 15 min	1 h 35 min	50 min	1 h 5 min	4 h 15 min	2 h
Bli300	5 h 30 min*	2 h 15 min	1 h	5 h 30 min*	3 h 30 min	2 h 30 min	1 h	30 min	45 min	2 h 15 min	1 h 15 min
Bli200X	3 h*	1 h 15 min*	35 min*	3 h*	2 h*	1 h 20 min	30 min	15 min	25 min	1 h 20 min	40 min
Bli200	3 h	1 h 15 min	35 min	3 h	2 h	1 h 20 min	30 min	15 min	25 min	1 h 20 min	40 min
Bli100	1 h 30 min	40 min	15 min	1 h 30 min	1 h	40 min	–	–	–	40 min	20 min

Die Laufzeiten entsprechen der Arbeitszeit im save™ Modus einschließlich: geleisteter Arbeit, grundlegender Wartungsarbeiten und Bewegung/Klettern, die für den generellen Betrieb erforderlich ist. *Empfohlener Akku für maximale Leistung
Nur zusammen mit rückentragbarem Akku / Akku-Gürtel FLEXI *Erfordert Halterung und Adapter für den Einsatz mit rückentragbarem Akku. ****Adapterplatte und Akkuadapter zur Verwendung mit rückentragbarem Akku erforderlich.

KLEINE INVESTITION. GROSSE RENTABILITÄT.

Benzin ist teuer. Strom nicht. Das bedeutet, dass sich Ihre Investition schon bald amortisiert hat, wenn Sie sich für akkubetriebene Ausrüstung entscheiden. Langfristig können Sie tatsächlich eine Menge Geld sparen, wenn Sie auf Akkubetrieb umstellen. Dieses Beispiel basiert auf einem Team aus drei Personen, die zwei Jahre mit einem typischen Sortiment vergleichbarer Ausrüstung arbeiten.

- AUSRÜSTUNG***
2 handgeführte Blasgeräte, 3 Trimmer/Motorsensen, 2 Heckenscheren, 1 Stabheckenscherer mit vergleichbarer Stärke und Leistung.
- INTEGRIERTE WECHSELAKKUS**
2 × BLi100, 5 × BLi200 und 3 × BLi300
- RÜCKENGETRAGENE AKKUS**
1 × BLi950X
- LADEGERÄTE**
4 × QC500
- NACHTANKEN/AUFLADEN***

*Die Vergleiche basieren auf dem täglichen, typischen kommerziellen Einsatz von 50 bis 150 Tagen. Die Kraftstoffkosten basieren auf Alkylatbenzin (25€/Liter) oder Strom (0,2€/kWh). Andere Kosten wie Service und Reparaturen sind nicht eingeschlossen.



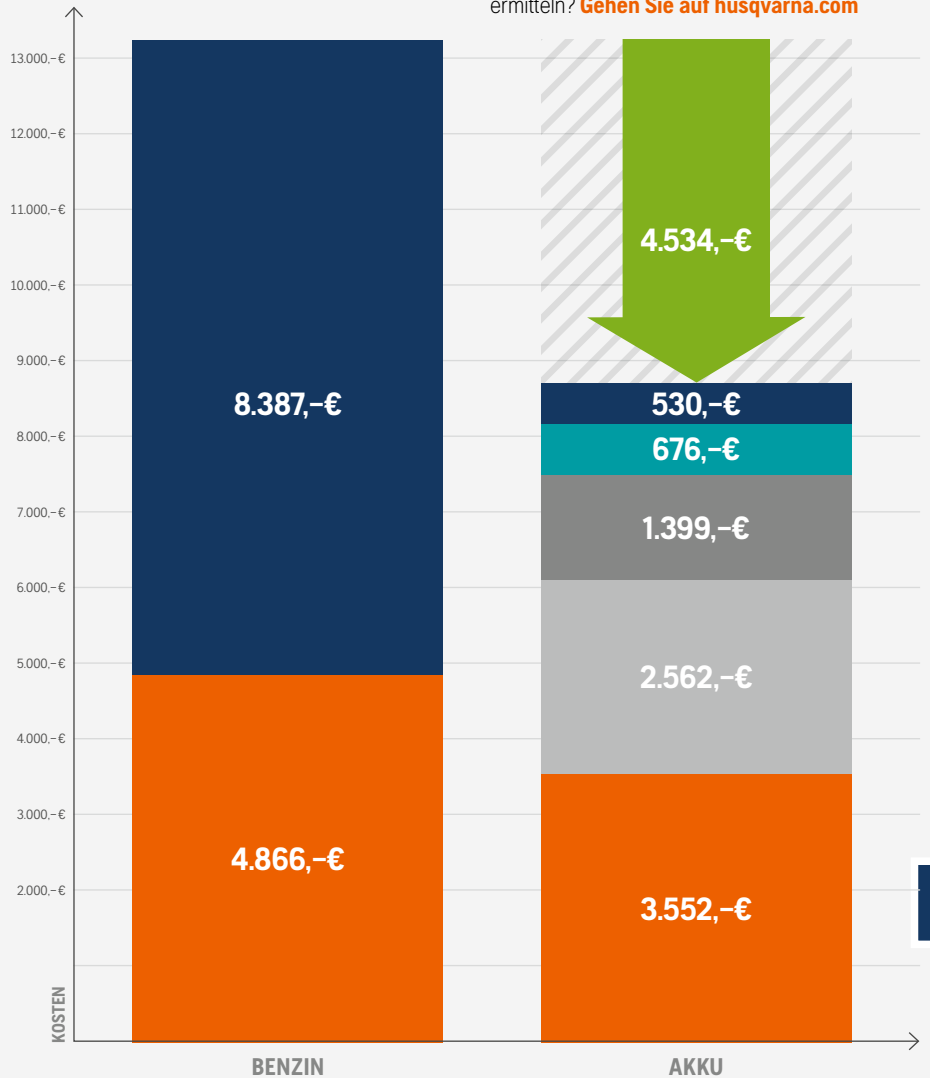

Möchten Sie Ihre Amortisationszeit für einen bestimmten Typ von Husqvarna Ausrüstung ermitteln? **Gehen Sie auf husqvarna.com**



AKKU	530iPT5/ 530iP4	520iHT4/520iHE3/ 520iHD70/520iHD60		550iBTX**		530iBX***/525iB		LC 551iV****	LB 548i****	K 535i
	BAUMPFLEGE	LEICHT	SCHWIERIG	LEICHT	SCHWIERIG	LEICHT	SCHWIERIG	MÄHEN	MÄHEN	SCHNEIDEN
BLi950X	11 h 30 min	12 h 30 min	6 h	1 h 45 min	1 h	3 h 30 min	1 h 45 min	1 h 35 min	2 h 20 min	—
BLi550X	5 h 45 min	6 h 15 min	3 h	50 min	30 min	1 h 45 min	45 min	50 min	1 h 15 min	—
BLi300	3 h 30 min	3 h 45 min	1 h 45 min	—	—	1 h	35 min	30 min	45 min	bis zu 240 Stück
BLi200X	2 h	2 h	1 h	—	—	35 min	15 min	15 min	25 min	bis zu 140 Stück
BLi200	2 h	2 h	1 h	—	—	35 min	15 min	15 min	25 min	bis zu 140 Stück
BLi100	50 min	1 h	30 min	—	—	20 min	10 min	—	—	—

HUSQVARNA BLi950X

-  31,1 Ah
-  1120 Wh
-  9,4 kg mit Tragegurt





Sehr leistungsstarker, rückertragbarer Akku ermöglicht lange Arbeitseinsätze ohne Unterbrechungen. Der Akku zeichnet sich durch die Sicherheitstrennung am Adapterkabel, abnehmbaren Standfuß und digitale Ladezustandsanzeige am Adapter aus. Zudem verfügt der Akku über eine aktive Akkukühlung und einen Stoßschutz am Gehäuse.

967 09 32-01

1.399,- €

HUSQVARNA BLi550X

-  15,6 Ah
-  562 Wh
-  7,9 kg mit Tragegurt



Leistungsstarker, rückertragbarer Akku ermöglicht Arbeitseinsätze ohne Unterbrechungen. Der Akku zeichnet sich durch die Sicherheitstrennung am Adapterkabel und abnehmbaren Standfuß aus. Zudem verfügt der Akku über eine aktive Akkukühlung und einen Stoßschutz am Gehäuse.

967 09 31-01

999,- €

TRAGEGURT FÜR RÜCKENTRAGBARE AKKUS



Ergonomischer Tragegurt für rückertragbare Akkus. Individuell auf die Körpergröße des Anwenders anpassbar. Die Luftzirkulation am Rücken verhindert das Schwitzen in diesem Bereich. Der bewegliche Hüft- und Schultergurt sorgt für zusätzlichen Tragekomfort. Er ist auch der perfekte Tragegurt für den 530iPX Forstfreischneider.

581 03 58-01

139,99 €

HUSQVARNA BLi300



-  9,4 Ah
-  338 Wh
-  1,9 kg

9,4 Ah Wechselakku für den professionellen Einsatz. Bietet exzellente Laufzeit und ein einzigartiges Leistungs-/Gewichtsverhältnis. Mit 4-LED-Ladestatusanzeige, Allwetter-Einsatz und exzellenter Kühlung. Bis zu 1.500 Ladezyklen.

967 07 19-01

349,- €

HUSQVARNA BLi200X



-  5,2 Ah
-  187 Wh
-  1,3 kg

5,2 Ah Wechselakku, optimiert für den Einsatz mit der Motorsäge T540i XP®. Ermöglicht hervorragende Laufzeit in einem schlanken Gehäuse. Ladeanzeige mit vier LEDs, ermöglicht Allwetter-Einsatz und bietet hervorragende Kühlung. Bis zu 1.500 Ladezyklen.

970 44 89-01

259,- €

HUSQVARNA BLi200



-  5,2 Ah
-  187 Wh
-  1,3 kg



5,2 Ah Wechselakku für den professionellen Einsatz. Lange Laufzeit und schlanke Bauform. Mit 4-LED-Ladestatusanzeige, Allwetter-Einsatz und exzellenter Kühlung. Bis zu 1.500 Ladezyklen.

967 09 19-01

249,- €

HUSQVARNA BLi100



-  2,6 Ah
-  94 Wh
-  0,9 kg

2,6 Ah Wechselakku für den professionellen Einsatz. Geringes Gewicht. Mit 4-LED-Ladestatusanzeige, Allwetter-Einsatz und exzellenter Kühlung. Bis zu 1.500 Ladezyklen.

967 09 18-01

179,99 €

HUSQVARNA QC500 / QC330



Extrem schnelles Ladegerät. Aktive Kühlung der Akkus. 2-LED Statusanzeige

QC500, 967 09 15-01

179,99 €

QC330, 967 09 14-01

139,- €

HUSQVARNA QC80F



Das QC80F ist ein Vor-Ort-Ladegerät zum Laden über eine Pkw/Lkw-12-V-Steckdose am Einsatzort oder während des Transports.

967 62 83-01

99,99 €

HUSQVARNA AKKU-GÜRTEL FLEXI

Mit dem Husqvarna Akku-Gürtel FLEXI können Sie bis zu drei Husqvarna Wechselakkus und das benötigte Zubehör mit sich führen. Nutzen Sie die Variante mit Adapter und reduzieren Sie die Belastung Ihrer Arme, indem Sie das Gewicht der Akkus am Gürtel tragen. Durch die robuste und bequeme Form lässt sich der Gürtel angenehm tragen, selbst unter schwierigen Arbeitsbedingungen.



AKKU-GÜRTEL FLEXI



Zum Mitführen von bis zu drei Wechselakkus oder Zubehör am Gürtel.

590 77 67-01

99,99 €

AKKU-GÜRTEL FLEXI MIT ADAPTER



Zum Anschließen an Husqvarna Produkte mit Akkuschacht. Auch zum Mitführen von Wechselakkus und Zubehör geeignet.

590 77 67-02

AKKU-GÜRTEL FLEXI MIT ANSCHLUSSVORRICHTUNG



Ideal zum Anschließen von Husqvarna Produkten mit Anschlusskabel. Auch zum Mitführen von Wechselakkus und Zubehör geeignet. Adapter zum Anschließen an Husqvarna Produkte mit Akkuschacht ist separat erhältlich.

590 77 67-03

169,99 €

ZUBEHÖR HUSQVARNA AKKU-GÜRTEL FLEXI



1. TRAGEGURT FÜR AKKU-GÜRTEL FLEXI

Dank der gepolsterten Schulterriemen verteilt der Tragegurt das Gewicht auch auf die Schultern, wenn die Maschinen in unterschiedlichen Winkeln eingesetzt werden.

593 83 76-01

44,99 €

2. ADAPTER

Verbindet Ihre handgeführten Maschinen mit Akkuschacht mit einem rücentragbaren Akku oder dem Akku-Gürtel FLEXI für einen komfortablen Arbeitstag.

582 78 05-01

119,- €

3. ZUBEHÖRTASCHE

Praktische Tasche, die mit Ihrem Akku-Gürtel FLEXI kompatibel ist. Zum Aufbewahren von Handwerkzeug, Wasserflasche und anderem Zubehör.

596 25 29-01

9,99 €

4. BLI-AKKUAUFNAHME

Sie können bis zu drei BLI-Träger am FLEXI-Akkugürtel oder einen Träger am Balance XB-Tragegurt befestigen.

590 77 72-01

19,99 €

5. KOMBIHALFTER MIT KEILHALTER

Kombihalfter für Handpackzange oder Hebehaken plus Keilhalter.

593 83 83-02

37,99 €

6. HALTERUNG FÜR FEILE UND KOMBIWERKZEUG

Halterung für eine Rund- und eine Flachfeile, plus Kombiwerkzeug. Die Halterung verhindert, dass Werkzeuge kaputt oder verloren gehen.

593 83 94-01

32,99 €

7. SPRAYDOSENHALTERUNG

Halterung zum sicheren Verwahren der Spraydose.

593 83 95-01

12,99 €

8. BEFESTIGUNGSHAKEN

Ein Mehrzweckhaken zum Befestigen unterschiedlicher Werkzeuge, Wasserflaschen und anderer Ausrüstung.

593 83 96-01

12,99 €

HUSQVARNA AKKUTASCHE

Hält die Akkus im Winter warm und im Sommer kühl. Absorbiert effizient Schläge und schützt vor Staub, Schmutz und Feuchtigkeit. Passt für BLi200/BLi100.

585 37 18-01

32,99 €

AKKU-BOX

Box für den sicheren Transport und die Lagerung von Akkus, Ladegeräten und anderem Zubehör von Husqvarna.

Kleine Box (400 × 300 × 160 mm) mit Deckelschaumstoff

585 42 87-01

64,99 €

Mittelgroße Box (400 × 300 × 210 mm) mit Deckelschaumstoff und Kunststoffeinlass, passend für sechs Akkus BLi 100/200 oder vier Akkus BLi 100/200/300 und ein Ladegerät QC330/500

597 16 85-01

74,99 €

Große Box (500 × 300 × 210 mm) mit Deckelschaumstoff

585 42 88-01

99,00 €

HUSQVARNA HÜFTPLATTE

Hüftplatte zum Anbringen an den Tragegurt des rücentragbaren Akku. Ist ideal in Kombination mit Akku-Motorsensen und Akku-Blasgeräten. Für eine komfortable und entspannte Arbeitshaltung.

587 83 40-01

27,99 €



HUSQVARNA KRAFTSTOFFKANISTER KOMFORTABLES BE- UND NACHTANKEN

Mit unseren Kraftstoffkanistern wird das Be- und Nachtanken zum Kinderspiel. Sie können zwischen unterschiedlichen Größen und Varianten wählen, mit Überfüllschutz und anderen praktischen Leistungsmerkmalen. Die Kombi-Kanister sind besonders praktisch, da sie getrennte Behälter für Kraftstoff und Kettenöl, sowie einen kleinen Werkzeugkasten haben. Auf diese Weise haben Sie immer alles griffbereit.

AUF LEISTUNG AUSGELEGT. AUF PERFEKTION GEPRÜFT.

Wenn Sie möchten, dass Ihre Maschinen jeden Tag ohne Probleme funktionieren, sollten Sie drauf achten, hochwertige Kraftstoffe und Schmiermittel zu verwenden. Die Kraftstoffe und Schmiermittel von Husqvarna wurden speziell für unsere Maschinen konzipiert, im Labor ausgiebig getestet und auf deren Qualität geprüft. So können wir eine optimale Motorleistung sicherstellen, auf die Sie sich verlassen können.

HUSQVARNA VEF
VERIFIED ENGINE FORMULA

HUSQVARNA ZWEITAKTÖL, XP®

DAS PERFEKTE ÖL FÜR UNSERE ZWEITAKTMOTOREN

Ein vollsynthetisches und biologisch abbaubares (64% nach OESD301B) 2-Takt-Öl. Insbesondere für extreme Bedingungen, die mit hoher Drehzahl und damit hohen Temperaturen verbunden sind, konzipiert. Die additiven Bestandteile sorgen im Vergleich zu handelsüblichen Ölen, durch das Verhindern von rußfreien Ablagerungen und geringer Rauchentwicklung für einen sauberen Motor und eine lange Lebensdauer von Zylinder, Kolben und Kurbelgehäuse. Empfohlen für alle Husqvarna Produkte, insbesondere für Motoren mit einem Hubraum über 55 cm³. Erfüllt Norm Jaso FD / ISO EGD und ROTAX 253 Schneemobiltest. VEF zugelassen.

1 Liter, 578 03 70-03
10 Liter, 578 18 00-03

24,99 €
175,- €

HUSQVARNA ZWEITAKTÖL, LS+

Eine Mischung aus mineralischen und synthetischen Ölen. Die hervorragende Formel gewährleistet eine geringe Rauchentwicklung für einen sauberen Motor und damit eine lange Lebensdauer von Zylinder und Kolben. Ideal für Motoren mit geringer Drehzahl und geringen Temperaturen bis 55 cm³. Entspricht den Anforderungen von JASO / FD/ISO EGD und Rotax 253 Motorschlitten-Test. VEF zugelassen.

0,1 Liter, 578 18 00-02
1 Liter, 578 03 70-02
10 Liter, 578 18 00-02

3,59 €
19,99 €
144,- €



FÜNF VORZÜGE DES HUSQVARNA XP® ÖLS

- Bietet Ihrem Husqvarna Motor die besten Voraussetzungen, um im Hinblick auf die Kosten/ Spezifikation die optimale Leistung zu bringen.
- Reduziert Ausfallzeiten und Wartungsaufwand.
- Maximiert die Nutzungsdauer des Motors.
- Schafft ein gesünderes Arbeitsumfeld.
- Reduziert Ihre Emissionen.



HUSQVARNA XP® POWER 2 KRAFTSTOFF IMMER DAS PERFEKTE KRAFTSTOFFGEMISCH

Die besten Maschinen verdienen den besten Kraftstoff. Husqvarna XP® Power 2 ist ein vorgemischter Kraftstoff für Husqvarna Zweitaktmotoren. Er enthält unser ethanolfreies, hochwertiges Alkylatbenzin, das mit genau der richtigen Menge des vollsynthetischen XP® Zweitaktöls gemischt wird. Der Kraftstoff garantiert eine extrem saubere und effiziente Verbrennung mit weniger schädlichen Emissionen sowie einem geringeren Risiko von Korrosion und Ablagerungen an den Motorkomponenten. Und richtig aufbewahrt kann es jahrelang gelagert werden.



HUSQVARNA ZWEITAKTÖL, HP

Aus sorgfältig ausgewählten Komponenten für den Einsatz mit Kraftstoffen jeglicher Art entwickelt. Entspricht den Anforderungen von JASO FB / ISO EGB und Rotax 253 Schneemobiltest. VEF zugelassen.

1 Liter, 587 80 85-10 **13,99 €**
4 Liter 587 80 85-20 **49,99 €**

HUSQVARNA BIO-KETTENÖL, X-GUARD

Ein hochwertiges Sägekettenöl, das auf erneuerbaren Rohstoffen basiert. Biologisch abbaubar und ungiftig. Sägekettenöl mit hervorragender Schmierleistung und Haftung für den ganzjährigen Einsatz empfohlen. Sehr gute Antikorrosions- und Lagerungseigenschaften.

1 Liter, 596 45 73-01 **5,99 €**
5 Liter, 596 45 73-02 **27,99 €**
10 Liter, 596 45 73-03 **49,99 €**
20 Liter, 596 45 73-04 **99,99 €**
200 Liter, 596 45 73-05 **899,- €**

HUSQVARNA MINERAL SÄGEKETTENÖL

Kettenhaftöl auf mineralischer Basis, für Hochleistungs-Motorsägen. Additive Bestandteile mit hoher Qualität sorgen für eine optimale Schmierfähigkeit und damit ein Minimum an Verschleiß von Ketten und Schienen. Die Viskosität garantiert einen universellen Einsatz im Sommer sowie im Winter, auch unter Extrembedingungen.

1 Liter, 579 39 60-01 **4,99 €**
5 Liter, 579 39 61-01 **16,99 €**
20 Liter, 579 39 62-01 **59,99 €**
200 Liter, 579 39 63-01 **599,- €**

HUSQVARNA LUFTFILTER ÖL

Hält effektiv Partikel im Filter fest und hält so den Motor sauber und reduziert die Abnutzung.

1 Liter, 531 00 92-48 **39,19 €**



HUSQVARNA ACTIVE CLEAN SPRAY

Der Husqvarna Active Clean Spray ist phosphatfrei und biologisch abbaubar. Zur gründlichen Reinigung von Motorsägen, Gartengeräten, Luftfiltern und Kleidung.

0,5 Liter, 597 25 57-01 **12,99 €**



HUSQVARNA GETRIEBEÖL, 10W-30

Hochleistungsöl für hydrostatische Antriebe, speziell für Husqvarna-Allradfahrzeuge entwickelt, um die Gerätelebensdauer zu verlängern. Bietet außergewöhnliche Stabilität sowie antioxidative und Verschleißschutz-Eigenschaften. Geeignet für warme und kalte Umgebungen.

1 Liter, 597 68 70-01 **17,99 €**
4 Liter, 597 68 70-04 **64,99 €**

HUSQVARNA VIERTAKTÖL, SAE 10 W-40

Hochwertiges Öl für alle unsere Viertaktmotoren. Entwickelt für einfaches Starten bei niedrigen Temperaturen, perfekte Schmierleistung unter allen Betriebsbedingungen und niedrigen Ölverbrauch. Erfüllt die Anforderungen von API SL (CF), ACEA A3 (B3).

0,08 Liter, 531 00 92-71 **3,99 €**
1,4 Liter, 577 41 97-02 **21,99 €**

HUSQVARNA SCHNEEFÄSENÖL, 5W-30

Ein hochwertiges synthetisches Motoröl für den Einsatz bei niedrigen Temperaturen, speziell entwickelt für den Schutz von Motoren, die API SN- und ILSAC GF-5-Standards erfordern. Geeignet für den Einsatz in Schneefräsen, luft- und wassergekühlten 4-Takt-Rasenmähern und kleinen Traktoren.

1 Liter, 597 68 68-01 **19,99 €**

HUSQVARNA XP® POWER 2 SONDERKRAFTSTOFF

DER KRAFTSTOFF, DEN IHRE HUSQVARNA GERÄTE LIEBEN

Hochwertiger Alkylat-Zweitaktkraftstoff, der mit 2% vollsynthetischem, biologisch abbaubarem Husqvarna XP® Zweitaktöl vermischt und eigens für Husqvarna Motoren entwickelt wurde. Hervorragende Reinheit und Schmierleistung stellen auch unter schwierigsten Einsatzbedingungen eine langfristige Haltbarkeit sicher, und ermöglichen es Ihren Husqvarna Maschinen Höchstleistung zu bringen. Unser Sonderkraftstoff produziert im Vergleich zu herkömmlichen Kraftstoffen weniger schädliche Emissionen und schafft so ein gesünderes Arbeitsumfeld für eine verbesserte Produktivität. Aromate und Schwefelgehalt werden auf ein Minimum reduziert. Der Kraftstoff ist vollkommen frei von Blei und Benzol. Mit VEF – Verified Engine Formula, einem Husqvarna Verifizierungsprogramm, das die langfristige Haltbarkeit von Husqvarna Motoren sicherstellt.

5 Liter, 589 22 76-01 **4,99 €**
25 Liter, 583 95 29-02 **119,- €**
60 Liter, 583 95 29-03 **299,- €**
200 Liter, 583 95 29-04 **949,- €**

HUSQVARNA EINFÜLLHILFEN

Kraftstofftülle mit optimiertem Durchfluss und Autostopp-Funktion für Husqvarna Alkylatbenzinkanister. Die Kraftstofftülle ermöglicht Ihnen ein schnelles Befüllen ohne Verspritzen oder Verschütten. Die Tülle ist mit einem mechanischen Verschluss versehen und für 5 und 25 Liter Kanister verfügbar.

582 06 66-01 (5 Liter) **15,99 €**



HUSQVARNA POWER 4

Ein hochwertiges Alkylatbenzin, das ideal für Viertaktmotoren geeignet ist. Es hinterlässt bei der Verbrennung weniger Rückstände, wodurch die Motorkomponenten sauberer bleiben und sich die Nutzungsdauer des Motors verlängert. Der Kraftstoff belastet die Umwelt weniger als herkömmliche Kraftstoffe – vor allem, wenn er in kleinen Motoren ohne Emissionskontrollsysteme eingesetzt wird.

5 Liter, 583 95 59-01 **27,99 €**
25 Liter, 583 95 59-02 **129,99 €**
60 Liter, 589 22 79-30 **279,99 €**





HUSQVARNA WINKELGETRIEBEFETT ECO

Für Winkelgetriebe von Motorsensen. Ein bewährtes Schmierfett, das die Kraftübertragung schmiert und die Axialkräfte absorbiert. Umweltverträglich und biologisch abbaubar.

100 g, 503 97 64-01 **9,99 €**



SCHMIERFETTPISTOLE

Zum Schmier des Schienenspitzenlagers und der Kupplungsnadellager.

595 01 17-01, vorgefüllt **6,99 €**



HUSQVARNA MEHRZWECKFETT

Schmierfett mit gutem Korrosionsschutz und Tragfähigkeit. Für alle üblichen Einsatzzwecke.

225 g, 502 51 27-01 **12,99 €**



HUSQVARNA KRAFTSTOFFKANISTER, 15 LITER

SO WIRD BE- UND NACHTANKEN EINFACHER

Kraftstoffkanister für radgeführte Maschinen. Dieser Kanister ermöglicht ein Be- und Nachtanken auf innovative Art, vor allem aufgrund der durchdachten Platzierung der ergonomischen Griffe und des speziellen Designs der Ausgusstülle. All dies ermöglicht es Ihnen, den Kanister einfach anzuheben und zu tragen und – was besonders wichtig ist – die Maschine schnell und ohne Verschütten zu betanken.

580 75 45-01 **64,99 €**
Kraftstofftülle 586 11 06-01 **15,99 €**



HUSQVARNA KOMBI-KANISTER 5 + 2,5 LITER ALLES, WAS SIE AN KRAFTSTOFF UND ÖL BENÖTIGEN – IN EINEM KANISTER

Ermöglicht Ihnen ein schnelles Betanken, ohne Kraftstoff zu verschütten. Die Größe der beiden Behälter wurde auf ein optimales Verhältnis zwischen Kraftstoff und Öl abgestimmt. Integrierte Werkzeugbox für häufig benötigte Ersatzteile. Zugelassen gemäß UN-Standard.

580 75 42-01 **54,99 €**
Einfüllstutzen, Kraftstoff, 586 11 04-01 **15,99 €**
Einfüllstutzen, Öl, 586 11 05-01 **15,99 €**



HUSQVARNA KOMBI-KANISTER 6 + 2,5 LITER

Kombi-Kanister mit einem effizienten Überfüllschutz. Bei vollem Tank wird die Zufuhr gestoppt und der Kanister kann ohne Verschütten hochgehoben werden. Zugelassen gemäß UN-Vorschriften.

505 69 80-00 **49,99 €**



HUSQVARNA KRAFTSTOFFKANISTER, 6 LITER

Kanister mit einem effizienten Überfüllschutz. Zugelassen gemäß UN-Vorschriften.

505 69 80-01 **44,99 €**

SICHER ARBEITEN. FREI BEWEGEN.



Gute Schutzausrüstung muss auch schwierigen Bedingungen standhalten und die erforderliche Sicherheit bieten. Daher verwenden wir ausschließlich hochwertige Materialien. Jede Arbeit stellt andere Anforderungen – unser Sortiment an Schutzbekleidung ist an die unterschiedlichsten Aufgabengebiete angepasst. Es bietet die neuesten Innovationen bei Design und Material und somit das erforderliche Maß an Schutz und Komfort, das Sie benötigen, um Ihre Arbeit verrichten zu können.



AUSRÜSTUNG FÜR LANDSCHAFTSPFLER AUF FREISCHNEIDEN UND TRIMMEN ABGESTIMMT

Wenn Sie viele Trimm- und Freischneidarbeiten zu erledigen haben, ist unsere Technical Freischneiderbekleidung die richtige Wahl. Diese wurde aus leichten, haltbaren Materialien mit zusätzlicher Polsterung gefertigt. Dadurch ist diese Kleidung auch ideal für die Verwendung eines Traggurts geeignet, der die Belastung Ihrer Schultern und der Hüfte reduziert. **Lesen Sie mehr dazu auf Seite 159.**



KOMFORT

IN DIESER KLEIDUNG MACHT DIE ARBEIT SPASS

Unser Sortiment an Schutzkleidung ist so konzipiert, dass Sie den ganzen Tag über bequem und konzentriert arbeiten können. Die Kleidungsstücke werden sorgfältig gefertigt, um einen perfekten Sitz zu garantieren. Sie zeichnen sich durch leichtes Stretch-Material, zusätzliche Polsterung und vorgeformte Partien aus, damit Sie sich mühelos und ungehindert bewegen können. Die in den Jacken, Hosen und Helmen integrierte Belüftung sorgt dafür, dass Sie auch bei harten Arbeitseinsätzen nicht ins Schwitzen geraten.

SCHUTZAUSRÜSTUNG

MACHEN SIE BEI IHRER SICHERHEIT KEINE KOMPROMISSE

Das Arbeiten im Freien kann Gefahren mit sich bringen. Um die Verletzungsgefahr zu minimieren, sollten Sie eine Schutzausrüstung wählen, die speziell auf Ihre Arbeiten abgestimmt ist. Die Technical Extreme sowie die Technical Serie von Husqvarna wurden speziell für professionelle Forstarbeiter und Landschaftspfleger entwickelt und auf deren Anforderungen abgestimmt. Hochwertige Materialien, Schnitenschutz und optimale Passform schützen Ihren Körper und Ihr Gesicht vor Verletzungen.



TECH-KNEE TECHNOLOGIE

HERVORRAGENDER SCHUTZ UND BEWEGUNGSFREIHEIT

ZUSÄTZLICHE SCHUTZLAGEN. Das Tech-Knee bietet dank der zusätzlichen Faserlagen einen hervorragenden Schnitenschutz. Dies erhöht die Sicherheit, besonders in Situationen, in denen die Hose eng am Knie anliegt.

VORGEFORMTES GEWEBE. Die komplette Kniepartie, einschließlich Schnitenschutzgewebe, wurde vorgeformt, um in allen Arbeitspositionen eine perfekte Passform sicherzustellen.

WASSERABWEISEND. Die Kniepartie ist mit einem wasserfesten Innenfutter und einer äußeren Lage aus wasserabweisendem Gewebe ausgestattet, damit durch die Schutzlagen kein Wasser und keine Feuchtigkeit eindringen können. Das bedeutet, dass Sie auch bei Nässe bequem arbeiten können.

TECHNICAL EXTREME

FÜR HOCHLEISTUNG – JEDEN TAG AUFS NEUE

Die Husqvarna Schutzbekleidung Technical Extreme vereint starkes Design mit Premium-Qualität. Sie wurde speziell für Profis entwickelt, deren extreme Arbeitsbedingungen besten Tragekomfort, Atmungsaktivität und zuverlässigen Schutz erfordern. Mit vorgeformter Knie- und Ellenbogenpartie, einer schmalen Passform sowie robustem Stretchgewebe ausgestattet. Durch den Schutz und das intelligente, aufgabenorientierte Design können Sie auch an langen Arbeitstagen hundertprozentige Leistung bringen.



ARBEITSJACKE, TECHNICAL EXTREME DIE ULTIMATIVE ARBEITSJACKE



Für lange Arbeitseinsätze unter schwierigsten Bedingungen entwickelt. Leichtes, atmungsaktives 4-Wege Stretch-Material und vorgeformte Ellenbogen verbessern Ihre Bewegungsfreiheit. Die Belüftungsöffnungen im Lendenbereich sorgen dafür, dass Sie auch bei harter Arbeit nicht ins Schwitzen geraten. Mit High Viz Material und Reflexbändern ausgestattet.

582 33 10-xx, Größe S-XXL

329,- €

582 34 07-xx, Damengröße XS-M

329,- €

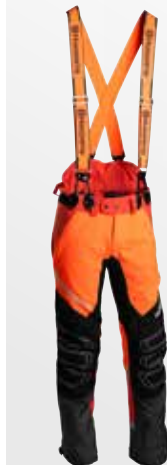

SCHUTZHOSE, TECHNICAL EXTREME SICHERHEIT WAR NOCH NIE SO BEQUEM



CLASS 1



Für professionelle Vollzeitarbeit im Wald entwickelt. Intelligenter Einsatz von reflektierendem Gewebe, leichtem 4-Wege Stretchmaterial und Cordura® Gewebe stellt Schutz und Haltbarkeit an langen, produktiven Arbeitstagen sicher. Die moderne, schlanke Passform mit verstellbarer Taille, vorgeformter Kniepartie mit verstärktem Schutz und Belüftungsöffnungen sorgt für hervorragenden Tragekomfort und Bewegungsfreiheit. Inkl. Hosenträger. Erfüllt EN 381 Klasse 1 (20 m/s). Größe XS-XXL.

594 99 68-xx

379,- €

Auch mit +7 cm Beinlänge erhältlich (Größe M-XL)



Tech-Knee für besonderen Schutz.

Die zusätzlichen Textillagen erhöhen die Sicherheit, besonders in Situationen, in denen die Hose eng am Knie anliegt.



Für perfekte Passform anpassbar.

Die Kleidung ist für eine perfekte Passform mit Klettverschlüssen am Bündchen und Knöchelband sowie elastischen Zugbändern in der Taille und am Saum der Jacke ausgestattet.



Hosenträger inklusive.

Die Hosen sind mit hochwertigen Hosenträgern ausgestattet, damit sie den ganzen Tag über sicher und bequem sitzen.



Taschen für ihr Smartphone.

Die Brusttaschen sind gepolstert, damit Ihr Handy gut geschützt und immer griffbereit ist.



TECHNICAL ROBUST



SCHUTZHOSE, TECHNICAL ROBUST FÜR LANGE, ANSTRENGENDE ARBEITSTAGE ENTWICKELT



Durchdachtes Design für optimale Haltbarkeit mit robustem Dyneema®-Material an der Vorderseite und Verstärkungen im Schritt aus Aramid-Stretch und Cordura® an den Beinabschlüssen. Der Zeckenschutz am Beinabschluss und das elastische Material auf der Rückseite der Hose stellen Komfort und Produktivität sicher, damit Sie mehr aus jedem Arbeitseinsatz herausholen können. Erfüllt EN 381 Klasse 1 (20 m/s). Größe S-XXL.

594 99 86-xx

299,- €



Auf Haltbarkeit ausgelegt.

Dank der verschleißbeständigen Materialien und den Verstärkungen aus Dyneema®, Aramid-Stretch und Cordura® im Schritt und an den Knöcheln kann den Hosen auch starke Beanspruchung nichts anhaben.



Zecken- und Schneeschutz.

Enger Beinabschluss durch elastische und verstellbare Knopfleiste am Knöchel. Verhindert, dass Schnee und Zecken in die Hose gelangen.



Hervorragende Luftzirkulation.

Das offene Rückenteil und die Öffnungen im Lendenbereich sorgen für gute Belüftung. Durch Reißverschlüsse unter den Armen und auf der Beinrückseite können Sie den Grad der Belüftung individuell anpassen.



Perfekter Sitz zu jeder Zeit.

Befestigen Sie den Stiefelhaken an der Innenseite des Umschlags an Ihren Schnürriemen, damit sie sich nicht lösen können.



HUSQVARNA ACTIVE CLEANING HALTEN SIE IHRE AUSRÜSTUNG IN SCHUSS

Die Schutzkleidung muss regelmäßig gewaschen werden, um ihre schützenden Eigenschaften zu erhalten. Unser spezielles Waschmittel ist phosphatfrei sowie biologisch abbaubar und als umweltverträglich eingestuft worden. Ebenso wirksam zur Reinigung von Sägeketten, Gartengeräten, Luftfiltern usw.

583 87 69-01

17,99 €

KLEIDUNG FÜR BAUMPFLEGER

FÜR BAUMPFLEGE AUF HÖCHSTEM NIVEAU

Als professioneller Baumpfleger haben Sie sehr spezielle Anforderungen an Ihre Schutzkleidung im Hinblick auf Sicherheit, Beweglichkeit und Komfort. Bei der Entwicklung und Herstellung von Husqvarna Schutzkleidung für Baumpfleger haben wir die die Vorzüge und Materialeigenschaften unserer Technical und Technical Extreme Reihe vereint und sie speziell für die hohen Anforderungen für Baumpfleger optimiert.

SCHUTZHOSE, TECHNICAL EXTREME ARBOR FÜR BAUMPFLEGER, FÜR HÖCHSTE ANSPRÜCHE DER PROFIKLASSE

Die Technical Extreme Arbor Hose wurde speziell für die Anforderungen beim Klettern und Arbeiten in Baumkronen entwickelt. Sie besteht durch ihre Kombination aus Sicherheit, Bewegungsfreiheit und Funktion. Robust und widerstandsfähig dank Verstärkungen aus leichtem Dyneema®, Cordura®- und Kevlar®-Material an besonders beanspruchten Stellen. Die Hose vereint die wichtigsten Eigenschaften des Technical Extreme Sortiments mit aufgabenorientierten Funktionen, die Baumpfleger mit Kletterausrüstung benötigen. Größe S-XL.

595 21 77-xx

389,- €



CLASS 1



NEU

BAUMPFLEGERHELM, SPIRE VENT FÜR EINEN KÜHLEN UND GESCHÜTZTEN KOPF

Leichter, komfortabler Helm mit High-Viz-Details für professionelle Baumpfleger. Optimierte Belüftung durch zahlreiche Lufteinlässe und Luftraum im Helm. Mit komfortabler Polsterung aus schnell trocknendem Gewebe, die zur Reinigung leicht entfernt werden kann. Kann mit passivem Gehörschutz oder mit Adapter mit X-COM R ausgestattet werden. Zugelassen gemäß EN 12492.

597 68 18-01

119,- €

Kann mit drei Arten von stoßfesten Polycarbonat-Visieren nach Ihren Wünschen ausgestattet werden: klar, verspiegelt oder getönt.

Klar, 598 86 23-01

44,99 €

Getönt, 598 86 23-02

49,99 €

Verspiegelt, 598 86 23-03

54,99 €



Gut belüftet.

Für optimale Atmungsaktivität und perfekten Komfort bei anspruchsvollen Arbeiten und warmen Bedingungen.



Verlängerte Hosenbeine.

Für zusätzliche Sicherheit und hohen Komfort wurden die Hosenbeine um drei Zentimeter verlängert, um sicherzustellen, dass diese beim Klettern nicht über den Stiefel rutschen.



Komfortabler Kinnriemen.

Der Vierpunkt-Kinnriemen besteht aus waschbarem Ökoleder für maximalen Komfort und bequemen Sitz.



Hosenträger mit Klettverschluss.

Die Hosenträger können, je nach der Art der Arbeit, einfach angebracht und entfernt werden.



Robuste Verstärkungen aus leichtem Material.

Hightech-Materialien mit Dyneema®, Cordura® und Kevlar® sorgen an besonders beanspruchten Stellen für Verschleißfestigkeit. Zusätzliche Verstärkung im Schrittbereich mit Stretchmaterial.



Gut zugängliche Taschen.

Seitentaschen mit Wendereißverschlüssen für einfachen Zugriff beim Tragen eines Gurtes sowie doppelte Oberschenkelaschen mit Schlaufen.



CLASS 1

ARBEITSJACKE, TECHNICAL ARBOR

Kombiniert robustes Gewebe mit aufgabenorientiertem Design und Schnittschutz für normale Forstarbeiten. Dank 2-Wege-Stretchpolyester mit durchdachter Passform und Verstärkungen vom Ellenbogen bis zum Handgelenk bietet die Jacke bequeme Bewegungsfreiheit, hervorragende Haltbarkeit und gute Leistung über den gesamten Arbeitstag. Erfüllt EN381, Klasse 1 (20 m/s). Größe S-XL.

594 99 88-xx

339,-€

TECHNICAL

FÜR EINEN PRODUKTIVEN ARBEITSTAG GERÜSTET

Das aufeinander abgestimmte Sortiment der Husqvarna Technical Serie stellen sicher, dass Sie im täglichen Einsatz den ganzen Tag über die volle Leistung erbringen können. Das aufgabenorientierte Design wurde in einem modernen Kleidungsstil umgesetzt, während das robuste, leichte Gewebe mit verstärkten Partien sowie vorgeformten Knien und Ellenbogen hohen Widerstand, Haltbarkeit und Leistung bietet.



ARBEITS-T-SHIRT HIGH-VIZ, TECHNICAL

T-Shirt mit Reißverschluss vorn, verlängerter Rückseite, leicht zugänglicher Vordertasche und reflektierendem Band. Dieses gut sichtbare T-Shirt ist gemäß EN ISO 20471 Klasse 2 geprüft und zugelassen und nimmt Feuchtigkeit vom Körper auf, damit Sie kühl und trocken bleiben. Erhältlich mit langen oder kurzen Ärmeln.

Größe S-XXXL.

Kurzarm, 596 30 39-xx

49,99 €

Langarm, 596 30 38-xx

59,99 €



CLASS 1

REFLEKTIERENDE HOSE, HIGH VIZ TECHNICAL

Für Arbeiten, bei denen Sie gut sichtbar sein müssen, z. B. am Straßenrand. 4-Wege-Stretch an den Stellen, an denen er erforderlich ist, damit Sie sich frei, sicher und bequem bewegen können. Die vorgeformten Knie bieten maximale Beweglichkeit, die reflektierenden Streifen sorgen für gute Sichtbarkeit und erhöhte Sicherheit, während die verstärkten Partien an Knien und Beinen sicherstellen, dass den Hosen auch starke Beanspruchung nichts anhaben kann. Erfüllt EN 381 Klasse 1 (20 m/s) und EN ISO 20471 Klasse 2. Größe S-XXL.

595 08 72-xx

319,- €



CLASS 1

SCHUTZHOSE, TECHNICAL C

Für Forstarbeiter entwickelt, die sich den ganzen Tag im Wald aufhalten. Modernes, aufgabenorientiertes Design und ein Rundum-Schnittschutz sorgen für hohen Tragekomfort und stellen sicher, dass Sie gut geschützt sind und produktiv bleiben. Leichtes 4-Wege-Stretchmaterial und zahlreiche, durchdachte Merkmale, wie eine vorgeformte Kniepartie, sorgen für hohen Tragekomfort und stellen sicher, dass Sie aus jedem Arbeitseinsatz das Optimum herausholen. Erfüllt EN 381 Klasse 1 (20 m/s), Design C (Rundumschutz). Größe S-XXL.

595 00 07-xx

349,- €



ARBEITSJACKE VENT, TECHNICAL

Für herkömmliche Forstarbeiten an wärmeren Tagen entwickelt. Das Design aus 100% Mikropolyester an der Vorderseite, den Schultern und Ärmeln sowie dem 100% Polyesterstrick an der Unterseite der Ärmel und am Rücken sorgen für gute Belüftung. Kühlt und trocknet schnell.

Größe S-XXL.

582 33 43-xx

149,- €

NEU



ARBEITS-T-SHIRT, TECHNICAL

Leichtes und kühles T-Shirt aus recyceltem Polyester. Mit Reißverschluss vorn, verlängerter Rückseite und leicht zugänglicher Vordertasche mit Reißverschluss. Das T-Shirt eignet sich ideal für wärmere Tage. Das Material nimmt Feuchtigkeit vom Körper auf und trocknet schnell. Erhältlich mit langen oder kurzen Ärmeln. Größe S-XXXL.

Kurzarm, 597 66 11-xx

44,99 €

Langarm, 597 66 12-xx

54,99 €

FUNCTIONAL Gesamtes Sortiment unter husqvarna.com



CLASS 1

SCHUTZHOSE, FUNCTIONAL

Leicht zu tragen für leichte Forstarbeiten. Aus hochwertigen, strapazierfähigen Materialien einschließlich Cordura®-Verstärkung. Hochwertige Verschlüsse sorgen für eine gute Passform, während Belüftungsreißverschlüsse, Zollstocktasche, reflektierendes Band sowie verstärkte Knie und Knöchel Ihnen Sicherheit, Produktivität und Komfort bieten. Erfüllt EN 381 Klasse 1 (20 m/s). Größe 46-62.

595 00 08-xx

189,- €

CLASSIC Gesamtes Sortiment unter husqvarna.com



CLASS 1

SCHUTZHOSE, CLASSIC

Zuverlässiger Schutz für gelegentliche Motorsägenbenutzer. Hergestellt aus robustem Polyester/Baumwoll-Gemisch. Der Schutzpolster ist auf der unteren Innenseite verstärkt, um Verschleiß durch Stiefel zu widerstehen. Erfüllt EN 381 Klasse 1 (20 m/s). Größe 44-64.

595 00 14-xx

119,- €

Auch erhältlich mit 5 cm kürzeren Beinen (44-64)



ARBEITSJACKE, TECHNICAL

ELASTISCHES MATERIAL SORGT FÜR BEWEGUNGSFREIHEIT

Mit aufgabenorientiertem Design und aus robustem, leichtem Gewebe gefertigt – ideal für die tägliche Arbeit im Wald. Das 4-Wege-Stretchmaterial und die durchdachte Passform stellen optimale Bewegungsfreiheit mit weniger Kraftaufwand sicher. Das offene Rückenteil und die Belüftungsöffnungen am Lendenrückenbereich sorgen für Tragekomfort und Leistung. Größe S-XXL.

582 33 21-xx

249,- €



SCHUTZHOSE, TECHNICAL

DORT VERSTÄRKT, WO ES ERFORDERLICH IST

Für regelmäßige, ganztägige Einsätze im Wald entwickelt. Die robuste Schutz Hose ist mit Aramid- und Cordura®-Verstärkungen versehen. Das leichte Stretchmaterial und die schmale Passform sorgen für Tragekomfort und hohe Produktivität, während die vorgeformte Kniepartie und die belüfteten Taschen und Reißverschlüsse sicherstellen, dass jeder Arbeitstag auch wirklich produktiv ist. Erfüllt EN 381 Klasse 1 (20 m/s). Größe S-XXL.

Bundhose, 594 99 90-xx

Auch mit +7 cm Beinlänge erhältlich (S-XL)

Latzhose, 596 30 44-xx

Auch mit -7cm Beinlänge erhältlich (S-XL).

299,- €

319,- €



Vorgeformte Kniepartie.

Die Kniepartie ist vorgeformt und so geschnitten, dass sie maximale Bewegungsfreiheit bietet ohne die Sicherheit zu beeinträchtigen.



Gut belüftet.

Das offene Rückenteil und die Öffnungen im Lendenbereich sorgen für eine gute Belüftung. Durch Reißverschlüsse unter den Armen und auf der Beirückseite können Sie den Grad der Belüftung individuell anpassen.



Für eine perfekte Passform.

Die Jacke ist für eine perfekte Passform mit elastischen Zugbändern in der Taille und am Saum ausgestattet.

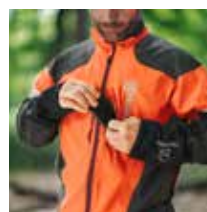

Gut zugängliche Taschen.

Die Jacke ist mit zwei Brusttaschen und einer speziellen Erste-Hilfe-Tasche ausgestattet. Die Hosen haben zwei Vorder- und zwei Gesäßtaschen, eine Beintasche und eine doppelte Zollstocktasche.

TECHNICAL-TRIMMER- UND FREISCHNEIDERBEKLEIDUNG

KOMFORTABLER SCHUTZ HOCHWERTIGER TRAGEKOMFORT

Das Tragen eines Gurtes während langer Arbeitszeiten mit einem Freischneider oder Trimmer stellt besondere Anforderungen an den Komfort und die Funktionalität der Kleidung. Praktische Details, wie z.B. Polsterung, komfortables Futter, Belüftungsreißverschlüsse und robuster Schutz gegen herumfliegenden Kies, Schotter und Gegenstände befinden sich bei der Trimmer- und Freischneidebekleidung an der richtigen Stelle.



NEU



TECHNICAL TRIMMER- UND FREISCHNEIDERJACKE

FÜR EINEN KOMFORTABLEN TAG IM TRAGEGURT

Die Jacke wurde speziell für lange Arbeitszeiten mit Tragegurt entwickelt. Platz für zusätzliche Polsterung zur Schulterentlastung vorhanden. Leicht zugängliche Taschen während der Arbeit mit Tragegurt. Belüftungsreißverschlüsse vorn und unter den Armen sowie eine Rückenpasse sorgen für eine angenehme Körpertemperatur. Eine neue Ärmelausführung und ergonomisch vorgeformte Ärmel sorgen zusammen mit dem 4-Wege-Stretchgewebe auf der Rückseite für hohe Beweglichkeit. Größe S-XXL.

597 66 02-xx

149,-€

TECHNICAL TRIMMER- UND FREISCHNEIDERHOSE

FÜR ZUSÄTZLICHEN SCHUTZ VERSTÄRKT

Speziell für lange Arbeitszeiten mit Motorsense oder Trimmer entwickelte Hose. Verstärkungen im Bund sorgen für ein komfortable Entlastung im Hüftbereich. Wasserabweisendes Material auf der Vorderseite und an den seitlichen Beinbereichen mit zusätzlicher Polsterung zum Schutz vor abspringendem Kies. Oberflächenbehandeltes Gewebe für einfacheres Abbürsten von nassem Gras. Verstärkungen in exponierten Bereichen erhöhen Haltbarkeit und Lebensdauer. Belüftungsreißverschlüsse an der Rückseite der Beine sorgen für komfortable Temperaturen. Ergonomisch vorgeformte Kniepartie. Größe 46-60.

597 66 06-xx

149,-€



NEU

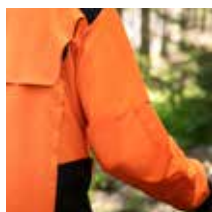

Hohe Mobilität

Speziell geformte Ärmel, ergonomisch vorgeformte Ärmel und Knie und 4-Wege-Stretchgewebe auf der Rückseite sorgen für hohe Mobilität.



Verstärkungsgewebe.

Das Material im Kniebereich und an den Beinenden ist wasserabweisend und verstärkt, um die Strapazierfähigkeit und den Schutz zu erhöhen.



Belüftungsöffnungen.

Belüftungsreißverschluss auf der Vorderseite, unter den Armen und auf der Beinrückseite. Brust- und Gesäßtaschen mit Netzgewebe und eine offene Passe auf der Jackenrückseite ermöglichen eine gute Temperaturregelung.



Verstärkungen und Polsterung.

Zusätzliche Schulterpolster garantieren ein angenehmes Tragen von Gerät mit Tragegurt. Die seitliche Polsterung schützt vor Abrieb, welche durch das eingesetzte Gerät entstehen können.



HIGH-VIZ TECHNICAL TRIMMER- UND FREISCHNEIDERJACKE

GUT SICHTBAR UND SICHER – DEN GANZEN TAG

Die Jacke wurde speziell für lange Arbeitstage mit Tragegurt entwickelt. Hohe Sichtbarkeit durch Warnschutzklasse 3 EN ISO 20471. Platz für zusätzliche Polsterung zur Entlastung der Schultern. Guter Zugriff auf die Taschen, auch wenn ein Gurt getragen wird. Belüftungsreißverschlüsse unter den Armen und eine offene Passe auf dem Rücken sorgen für eine angenehme Temperatur beim Arbeiten. Die neue Ärmelkonstruktion und die ergonomisch vorgeformte Ellenbogenpartie bieten Ihnen zusammen mit dem 4-Wege-Stretch am Rücken eine hohe Beweglichkeit. Größe S-XXL.

597 24 59-xx

159,- €



HIGH VIZ TECHNICAL TRIMMER- UND FREISCHNEIDERHOSE

ROBUSTE HOSEN, SIGNALREFLEKTOREN FÜR HÖHERE SICHTBARKEIT

Die Hosen wurden speziell für lange Arbeitstage mit Freischneider oder Trimmer entwickelt. Hohe Sichtbarkeit durch Warnschutzklasse 2 EN ISO 20471. Platz für zusätzliche Polsterung zur Entlastung der Hüfte. Vorderseite und Seitenteile der Beine sind wasserabweisend und gepolstert, um Schutz vor fliegendem Schotter zu bieten. Die Oberfläche ist beschichtet, um das Entfernen von nassem Gras zu erleichtern. Die Verstärkungen an beanspruchten Stellen erhöhen die Haltbarkeit und Lebensdauer. Belüftungsreißverschlüsse an der Rückseite der Beine halten die Temperatur auf einem angenehmen Niveau. Ergonomisch vorgeformte Kniepartien. Größe 46-60.

597 24 62-xx

159,- €



Hohe Sichtbarkeit.

Erfüllt die Anforderungen an hohe Sichtbarkeit der höchsten Warnschutzklasse. Die Jacke ist für Warnschutzklasse 3 EN ISO 20471 zugelassen. Die Hosen sind für Warnschutzklasse 2 EN ISO 20471 zugelassen.



Taschen für zusätzliche Polsterung.

Die Taschen dienen zum Einsetzen einer schützenden Polsterung, die zudem die Belastung Ihrer Schultern und Hüften beim Trimmen reduziert.



Ausgezeichnete Beweglichkeit.

Die spezielle Konstruktion der Ärmel, die ergonomisch vorgeformten Ellenbogen- und Kniepartien und der 4-Wege-Stretch am Rücken ermöglichen eine ausgezeichnete Beweglichkeit.



Zecken- und Schneeschutz.

Enger Beinabschluss an den Hosen durch elastische und verstellbare Knopfleiste am Knöchel. Verhindert, dass Schnee und Zecken in die Hose gelangen.

TECHNICAL WETTERSCHUTZBEKLEIDUNG

TROCKEN BLEIBEN – HOHER TRAGEKOMFORT TAG FÜR TAG

Das Husqvarna-Sortiment für Wetterschutzbekleidung bietet eine bedarfsorientierte Auswahl, die dank der angewandten Technologie mit Laminierung und versiegelten Nähten wasserabweisend und dennoch atmungsaktiv sind. Die Laminierung hält den Regen fern, führt aber dennoch Schweiß durch die Kleidung ab. Die Kleidung lässt sich leicht an- und ausziehen, bietet gute Sicht und hält Sie an anspruchsvollen Arbeitstagen im Regen warm.



NEU

WETTERSCHUTZJACKE HIGH VIZ TECHNICAL VENT

Eine hochwertige Regenjacke mit zusätzlicher Verstärkung an exponierten Stellen. Die Jacke ist dank der angewandten Technologie mit Laminierung und versiegelten Nähten wasserabweisend und dennoch atmungsaktiv. Aus strapazierfähigem Polyestergewebe mit optimaler Dehnung. Die Jacke ist in der Taille verstellbar und hat eine abnehmbare Kapuze mit Druckknöpfen. Die Taschen sind mit wasserdichten Reißverschlüssen zur sicheren Aufbewahrung persönlicher Gegenstände ausgestattet. Zugelassen gemäß EN ISO 20471 Klasse 3 und EN 343. Größe XS–XXL.

597 66 26-xx

219,- €



NEU

WETTERSCHUTZHOSE TECHNICAL VENT

Hochwertige Regenhose aus strapazierfähigem, laminiertem Polyestergewebe mit optimaler Dehnung. Zusammen mit den versiegelten Nähten ergibt sich ein wasserabweisendes und dennoch atmungsaktives Kleidungsstück. Verstärkungsgewebe über den Bereichen oberhalb des Knies und an der unteren Beininnenseite. Mit den langen seitlichen Reißverschlüssen wird das An- und Ausziehen der Hose bei Bedarf vereinfacht. Durch die Tailleneinstellung und die Haken für die Schnürsenkel wird ein guter Sitz der Hose gewährleistet. Zugelassen gemäß EN343. Größe XS–XXL.

597 66 27-xx

219,- €



Immer sichtbar.

Erfüllung der höchsten Klassifizierung gemäß dem geltenden Standard für Warnkleidung. Jacke zugelassen gemäß EN ISO 20471 Klasse 3.



Hervorragende Atmungsaktivität.

Laminierung in Kombination mit Belüftungs-Reißverschlüssen und Ausstattungen wie eine offene Passe auf der Jackenrückseite sowie Netzgewebeöffnungen auf der Hosenrückseite tragen dazu bei, dass Sie trocken und kühl bleiben.

WETTERSCHUTZBEKLEIDUNG FUNCTIONAL

DEM WETTER TROTZEN

Das Sortiment für funktionelle Wetterschutzbekleidung ist dank einer strapazierfähigen Außenbeschichtung auf dem Stoff wasserdicht. Dadurch sind die Kleidungsstücke zwar zu 100 % wasser- und winddicht, jedoch weniger atmungsaktiv. Das Design ist daher so optimiert, dass der Luftstrom möglichst maximiert wird. Die einzelnen Modelle sind speziell für den Holzeinschlag konzipiert und lassen sich bei Bedarf während des Arbeitstags im kalten Regen leicht an- und ausziehen.



NEU



Im Zertifizierungsprozess

WETTERSCHUTZJACKE HIGH VIZ FUNCTIONAL

Schutzjacke aus Polyesterstrickgewebe mit strapazierfähiger einseitiger PU-Beschichtung und verschweißten Nähten – ein festes, aber leichtes und geräuschloses Gewebe. Das Design ermöglicht Luftzirkulation innerhalb der Jacke für lange Arbeitszeiten im Regen. Die Innenbrusttasche und die versteckten Taschen auf der Vorderseite verhindern das Eindringen von Wasser und schützen Ihre persönlichen Gegenstände. Zugelassen gemäß EN ISO 20471 Klasse 3 und EN 343. Größe: XS–XL.

597 66 28-xx

129,-€



NEU



Im Zertifizierungsprozess

WETTERSCHUTZHOSE HIGH VIZ FUNCTIONAL

Regen Hose aus Polyesterstrickgewebe mit strapazierfähiger einseitiger PU-Beschichtung und verschweißten Nähten – ein festes, aber leichtes und geräuschloses Gewebe. Reißverschlüsse an den Beinseiten und Öffnungen an der Vorderseite für einfachen Zugang. Tailleneinstellung mit Gummiband und Kordelzug sowie Belüftungsöffnungen auf der Rückseite. Zugelassen gemäß EN ISO 20471 Klasse 2 und EN 343. Größe XS–XL.

597 66 29-xx

84,99€

ARBEITSKLEIDUNG



UNTERWÄSCHE

Die Qualität dieser Unterwäsche sorgt dafür, dass die Feuchtigkeit von der Haut weg zur nächsten Schicht der Kleidung transportiert wird. Größen 46–58. Hergestellt aus 100% Polyester.

Unterhemd, 544 96 41-xx

34,99€

Unterhose, 544 96 42-xx

34,99€



HUSQVARNA HOSENTRÄGER

Extra breite, längenverstellbare Hosenträger.

Lederschlaufen, 505 61 85-10

22,99€

Robuste Metall-Clips, 505 61 85-00

22,99€



NEU

WETTERSCHUTZ-RÜCKENSCHUTZ FUNCTIONAL

Rückenschutz aus Polyesterstrickware mit strapazierfähiger einseitiger PU-Beschichtung und verschweißten Nähten – ein festes, aber leichtes und geräuschloses Gewebe. Entwickelt für Arbeitspositionen, die für den Betrieb von Motorsägen typisch sind. Extralanger Rücken mit Regenlippe, damit das Wasser bei der Arbeit in gebückter Haltung im Regen besser an den Seiten ablaufen kann. Verstellbarer Schnappverschluss vorn zur Breitenanpassung je nach Bedarf. Zugelassen gemäß EN 343. Einheitsgröße.

597 66 32-10

69,99€



NEU

WETTERSCHUTZ-BEINLINGE FUNCTIONAL

Regenbeinlinge aus Polyesterstrickgewebe mit strapazierfähiger einseitiger PU-Beschichtung und verschweißten Nähten – ein festes, aber leichtes und geräuschloses Gewebe. Zur Befestigung an einem Gürtel oder Werkzeuggürtel zugelassen gemäß EN ISO 20471 Klasse 1 und EN 343. Einheitsgröße.

597 66 33-10

59,99€



Immer sichtbar.

Jacke, Hose und Beinlinge sind gemäß der Norm EN ISO 20471 für hohe Sichtbarkeit geprüft und zugelassen.



Gute Trageeigenschaften, einfache Abnahme.

Dank des intelligenten seitlichen Reißverschlusses lässt sich die Hose bei Wetterbesserung mit minimaler Arbeitsunterbrechung leicht abnehmen.



STIEFEL FÜR HOHEN TRAGEKOMFORT UND SICHERHEIT

Ein anspruchsvolles Arbeitsumfeld erfordert hochwertige Arbeitskleidung. Das bedeutet natürlich bewährte Premium-Schuhe und -Handschuhe. Das Husqvarna-Sortiment an Stiefeln und Handschuhen wurde konzipiert und entwickelt, um Ihnen hinsichtlich Schutz, Wärme und Funktionalität alles zu bieten, was Sie brauchen, um Ihre Arbeit sicher und effizient erledigen zu können.



LEDERSTIEFEL TECHNICAL, MIT SCHNITTSCHUTZ ROBUSTE STIEFEL FÜR HÖCHSTE ANSPRÜCHE

NEU

Sehr komfortable und leichte Schutzstiefel für den Einsatz bei allen Wetterbedingungen. Die durchdachte Fersenkonstruktion und der höhere, stabile obere Bereich mit weicher Innenseite sorgen für guten Tragekomfort. Die Vibram®-Sohle bietet hervorragende Griffigkeit bei kalten, nassen und rutschigen Bedingungen, und die stoßdämpfende mittlere Sohle sorgt dafür, dass die Füße auch an langen Arbeitstagen nicht zu stark beansprucht werden. Die Stiefel sind aus hochwertigem Perwanger Leder gefertigt, welches mit einer Sympatex®-Membran versehen ist, einem wasserabweisenden und atmungsaktiven, hochwertigen Material. Mit zusätzlicher Polsterung um den Knöchel, die Ferse und die Oberseite sowie einer Stahlkappe und einem abnehmbaren und waschbaren Fußbett. Der untere Teil des Stiefels ist mit einer strapazierfähigen Gummierung verstärkt, um zusätzlichen Schutz zu gewährleisten. Zugband an Zunge und Hinterseite sowie Verriegelungs-/Rollenhaken sorgen für eine einfache Einstellung und Handhabung. Erfüllt EN 17249:2013 Stufe 2 (24 m/s). Größe 36–48.

597 65 92-xx

349,- €



Stabilität.

Stabile Vibram®-Sohle mit optimierter Griffigkeit verhindert Rutschen bei kalten und nassen Bedingungen. Die stoßdämpfende mittlere Sohle sorgt dafür, dass die Füße auch an langen Arbeitstagen nicht zu stark beansprucht werden.



Für hohen Tragekomfort.

Weiche Ferse und Innenseite für Tragekomfort an langen Arbeitstagen.



Trocken und komfortabel.

Die wasserabweisende Sympatex®-Membran ist besonders atmungsaktiv und hält die Füße trocken.



Einfache Anpassung.

Verschluss- und Rollenhaken für einfache Schnürsenkelanpassung.



Rund-Um-Verstärkung.

Rund-Um-Verstärkte Beschichtung ausgerichtet für anspruchsvolle Einsätze – Verlängert die Lebensdauer deutlich



NEU

LEDERSTIEFEL FUNCTIONAL, MIT SCHNITTSCHUTZ

Wasserabweisender, leichter Lederstiefel mit guter Stabilität, geeignet für den harten Einsatz. Verstärkte Vorder- und Rückseite für besseren Halt und gepolsterte Zunge vorne und oben für mehr Tragekomfort. Strapazierfähiges Perwanger®-Leder und haltbare TE-POR®-Membran halten die Füße trocken. Die Vibram®-Sohle bietet auch bei kalten, nassen und rutschigen Bedingungen gute Griffbarkeit. Ausgestattet mit Rollenhaken für einfache Schnürsenkelanpassung und Zehenschutzüberlappung für erhöhte Sicherheit. Erfüllt EN ISO 17249:2013 Stufe 2 (24 m/s). Größen 38-47.

597 65 93-xx

279,-€



SCHNITTSCHUTZHANDSCHUH, TECHNICAL

Kurze, schmale Passform, für eine bessere Beweglichkeit. Handinnenfläche aus Ziegenrustleder, mit Interlock-Jersey und grauem Schaumstoff. Handrücken aus beschichtetem Elasthan. Erfüllt EN 381-7:1999 Klasse 1 (20 m/s) und EN 388:2016. Größen 8, 9, 10.

595 00 34-xx

49,99€



HANDSCHUH, TECHNICAL

Kurze, schmale Passform, für eine bessere Beweglichkeit. Handinnenrücken aus Ziegenrustleder, mit Interlock-Jersey und grauem Schaumstoff. Handrücken aus beschichtetem Elasthan. Erfüllt EN 388:2016. Größen 9, 10, 12.

596 30 67-xx

39,99€



HANDSCHUH, TECHNICAL LIGHT

Passformgenauer, komfortabler Handschuh aus Ziegenrustleder mit weich gebürstetem Rauleder. Handrücken aus beschichtetem Elasthan, mit reflektierendem Bund. Erfüllt EN 388:2016. Größen 8, 9, 10.

596 30 92-xx

27,99€



HANDSCHUHE FUNCTIONAL MIT SCHNITTSCHUTZ

Komfortabler Handschuh mit doppellagiger Handinnenfläche aus Ziegenrustleder und einem Handrücken aus schaumstoffbeschichtetem Elasthan und Neopren an den Knöchelbereichen. Erfüllt EN 381-7:1999 Klasse 0 (16 m/s) und EN 388:2016. Größen 7, 8, 9, 10, 12.

595 00 39-xx

39,99€



HANDSCHUHE, FUNCTIONAL

Komfortable Handschuhe für lange Einsätze. Mit doppellagiger Handinnenfläche aus Ziegenrustleder und einem Handrücken aus schaumstoffbeschichtetem Elasthan und Neopren an den Knöchelbereichen. Erfüllt EN 388:2016. Größen 7, 8, 9, 10, 12.

596 30 94-xx

39,99€

Functional Winter, 596 30 93-xx

44,99€



HANDSCHUHE, CLASSIC LIGHT

Schmal geschnittene, bequeme Handschuhe. Ziegen-Crust-Leder-Handfläche und Jersey-Material auf der Rückseite. Geeignet für viele verschiedene Arten von Arbeiten. Erfüllt EN 388:2016. Größen 6, 7, 8, 9 und 10.

596 31 06-xx

17,99€



Wasserabweisendes Material.

Die TE-POR®-Membran sorgt für bequeme und wasserabweisende Stiefel, damit Ihre Füße bei jedem Wetter trocken bleiben.



Verstärkter Vorderbereich.

Durch die Verstärkung an der Vorderseite ist der Stiefel verschleißfest und bietet eine lange Lebensdauer.

SCHNITTSCHUTZ-GUMMISTIEFEL, FUNCTIONAL

Die Schnittschutz-Gummistiefel sind mit einer Stahlkappe an der Oberseite ausgestattet und am Sohlenabsatz verstärkt. Dies stellt zum einen Ihren Schutz sicher und sorgt zum anderen für Tragekomfort. Die Stiefel können zusätzlich mit Spikes bestückt werden.

EN 17249:2013 Level 2 (24 m/s), Größen 37-47,

595 00 28-xx

109,-€

EN 17249:2013 Level 3 (28 m/s), Größen 37-50,

595 00 24-xx

129,99€



NEU

GARTEN- UND ARBEITSSCHUH TECHNICAL-LIGHT

Dieser Schutzstiefel eignet sich für Park- und Gartenarbeiten bei allen Wetterbedingungen. Aus hochwertigem Leder mit wasserabweisender Sympatex®-Membran, Polyesterfütter und Stahlzehenschutz für guten Tragekomfort den ganzen Tag über. Vorder- und Rückseite sind mit Gummi verstärkt. Mit praktischen Rollenhaken für einfache Schnürsenkelanpassung. Das Zugband auf der Rückseite erleichtert das Anziehen des Stiefels. Erfüllt EN ISO 20345 S3 - SRC + HRO. Größe 36-47.

597 65 95-xx

189,-€



LEDERBALSAM

Hält das Leder weich und verleiht ihm eine wasser- und schmutzabweisende Oberfläche. Für Lederhandschuhe und -stiefel empfohlen. Enthält Wollfett, Bienenwachs, Vaseline und Nerzöl. 200 ml.

590 65 22-01

9,99€



Sympatex®-Membran.

Hochwertiges Leder mit wasserabweisender Sympatex®-Membran macht den Stiefel atmungsaktiv und 100% wasserdicht.



Verstärkung im Vorder- und Fersenbereich.

Die Verstärkung im Vorder- und Fersenbereich macht den Stiefel verschleißfest und langlebig.



OPTIMALER SCHUTZ OHNE KOMPROMISSE – UNEINGESCHRÄNKTE SICHTVERHÄLTNISSE

Der Schutz Ihres Körpers und Ihrer Gesundheit nimmt bei der Produktentwicklung und Forschung von Husqvarna einen hohen Stellenwert ein. Dank unserer langfristigen Zusammenarbeit mit professionellen Nutzern können wir eine ausgezeichnete Kombination an ergonomisch geformter Schutzausrüstung anbieten.

ÜBERZEUGEN SIE SICH VON DEN VORZÜGEN UNSERES NEUEN BAUMPFLERGER-HELM AUF SEITE 154

SCHUTZHELM, TECHNICAL

LEICHTGEWICHT MIT HERVORRAGENDER SICHTBARKEIT

Ein robuster, leichter Helm mit durchdachtem Design – ausgestattet mit intelligenten Funktionen, die ein besseres Anpassen des Helms ermöglichen und auch bei langen Einsätzen für eine angenehme Luftzirkulation sorgen. Außerdem bietet der Helm ein hervorragendes Blickfeld und eine Montagevorrichtung für eine Stirnlampe.

Fluoreszierend orange, 585 05 84-01

139,99 €



VERBINDEN SIE IHREN HELM MIT X-COM R!



FREISICHT-VISIER V300

Visier für den Forsthelm Technical aus geätztem Edelstahlnetz mit geringer Lichtabsorption und einem Design für erhöhten Rundumschutz.

586 40 96-01



FREISICHT-VISIER V310

Visier für den Forsthelm Technical aus geätztem Edelstahlnetz mit geringer Lichtabsorption und einem Design für erhöhten Rundumschutz. Visier mit dichterem, robusterem Netz. Schützt vor feinerem Sägestaub.

597 68 17-01

34,99 €

37,99 €



Kühl und angenehm.

Das Belüftungssystem hält Ihren Kopf auch bei harter Arbeit und heißem Wetter kühl und sorgt für ein angenehmes Tragegefühl.



Visier für freie Sicht.

Das einzigartige Design bietet bei hochgeklapptem Visier eine hervorragende, freie Sicht.



Einfach verstellbar.

Die Einhand-Schnellverstellung ermöglicht es, die Größe schnell und einfach mit einer Hand zu verstellen.



UV-Schutz-Indikator.

Die schützenden Eigenschaften nehmen durch Sonneneinstrahlung ab. Die Anzeige gibt Aufschluss über den Zustand des Helms und zeigt an, wann es Zeit ist, ihn auszutauschen.

GEHÖRSCHUTZ MIT BLUETOOTH®



BLEIBEN SIE WÄHREND DER ARBEIT IN VERBINDUNG.

Der Husqvarna X-COM R mit Bluetooth®-Drahtlostechnologie ermöglicht es Ihnen, Anrufe anzunehmen und zu tätigen, eine Verbindung mit einer externen Gegensprechanlage herzustellen oder Musik Ihrer Wahl direkt im Gehörschutz zu hören. Große Sprechstaste für einfache Bedienung und interne UKW-Funkantenne.

Gehörschutz mit Kopfbügel, 595 08 40-01

279,- €

Gehörschutz mit Helm, 595 08 43-01

319,- €

Gehörschutz einzeln zum Anbringen am Helm,
595 08 42-01

199,- €



Nie mehr einen Anruf verpassen.

Betätigen Sie die große, gut erreichbare Sprech-Taste, um Anrufe anzunehmen und sprechen Sie bequem in das integrierte Mikrofon. Bei lauten Umgebungen verwenden Sie das Boom-Mikrofon. (Optional als Zubehör erhältlich.)



Tasten zum Streamen von Musik.

Das Streamen von Musik mit Ihrem Telefon ist ganz einfach. Sie verwenden die Steuertasten an Ihrem X-COM R und Ihr Telefon kann in der Tasche bleiben.



GEHÖRSCHUTZ

Bequemer Gehörschutz mit 20% Druckregulierung. Hervorragend geeignet für Trimm- und Grünflächenarbeiten. Der Schutz zwischen Visier und Kopfbügel verhindert, dass Gras und Regen von oben eindringen. Ist immer in Verbindung mit einer Schutzbrille zu tragen.

Mit Plexiglas-Visier, 505 66 53-48

54,99 €

Mit Netz-Visier, 598 75 01-01

54,99 €

GEHÖRSCHUTZ MIT KOPFBÜGEL

Bequemer Gehörschutz mit 20% Druckregulierung. Mit weicher, luftiger Kopfbügelpolsterung. Der Gehörschutz wurde nach optimalen, ergonomischen Gesichtspunkten entwickelt.

505 66 53-04

34,99 €



SCHUTZBRILLE X

Diese Schutzbrille mit kratzfestem Glas verfügt über ein verstellbares Gestell sowie abwinkelbare Gläser. Gelb getönte Gläser sorgen für bessere Sicht bei dunklen Lichtverhältnissen. Grau getönte Gläser mit UV-Schutz verbessern die Sicht an sonnigen Tagen.

Clear X, 544 96 37-01

19,99 €

Sun X, 544 96 37-03

19,99 €

Yellow X, 544 96 37-02

19,99 €



SCHUTZBRILLE

Kratzfestes Glas mit festem Gestell. Lieferbar mit Klarsichtglas und graugetöntem UV-Glas.

Clear, 544 96 38-01

14,99 €

Sun, 544 96 38-02

17,99 €

MIT DER NATUR VERBUNDEN.

Wenn Sie nicht nur beruflich viele Outdoor-Einsätze haben, sondern auch privat Ihre Zeit am liebsten in der Natur verbringen, dann ist unsere neue Husqvarna Xplorer Kollektion genau das Richtige für Sie. Hochwertige Materialien sorgen für einen einzigartigen Tragekomfort und machen Ihre Zeit in der Natur bei jedem Wetter zu einem Erlebnis.



XPLORER ZUBEHÖR

ENTDECKEN SIE DAS UNBEKANNTE

Für jede Aufgabe oder jede Wanderung gibt es unverzichtbare Dinge, die zu Ihrem Komfort beitragen. Beispielsweise haben wir die Husqvarna Xplorer Lebensmitteldosen und Thermobecher aus druckstabilem Edelstahl gefertigt. Dank ihrer doppelwandigen Kupfervakuumisolierung halten sie Ihre Getränke sechs Stunden warm und bis zu 24 Stunden kalt. Die Silikondichtungen halten das Essen frisch, und die galvanisierte Oberfläche sorgt dafür, dass die Dosen keinen Geschmack annehmen oder abgeben.



LEBENSMITTELDOSE MIT LÖFFEL, ISOLIERT

Tanken Sie schnell neue Energie und nehmen Sie Ihre Mahlzeit aus dieser praktischen Lebensmitteldose ein. Mit faltbarem Löffel im Deckel ausgestattet. Der Deckel hält dicht, und die breite Öffnung macht das Essen und das anschließende Reinigen der Thermosdose einfach.

0,6 Liter, 597 41 78-01

24,99 €



THERMOSKANNE, ISOLIERT

Nehmen Sie Ihr Lieblingsgetränk in dieser isolierten Thermoskanne aus druckstabilem Edelstahl mit zu Ihrem Lieblingsort in der Natur.

0,75 Liter, 597 41 79-01

22,99 €



WASSERFLASCHE

Sorgen Sie dafür, dass Sie immer genug trinken – aber verzichten Sie wenn möglich auf Einwegflaschen aus Kunststoff. Diese Flasche aus Edelstahl hat eine verstärkte, dicht schließende Kappe und einen Deckel, der an einem Karabiner oder einem Gurt an Ihrem Rucksack befestigt werden kann.

0,5 Liter, 597 41 81-01

19,99 €

HUSQVARNA XPLORER

FREIZEITKLEIDUNG IN HUSQVARNA QUALITÄT

Mit der Xplorer Freizeitkollektion sind Sie perfekt für die unterschiedlichsten Erlebnisse in der Natur gerüstet, ohne dabei Kompromisse bei Komfort oder Passform zu machen. Attraktives Design und hochwertige Materialien lassen Sie Ihren Alltagsstress vergessen und sorgen für eine unbeschwerte Zeit in der Natur – bei jedem Wetter.



OUTDOOR HOSEN

Bequeme und robuste Hosen für Outdoor-Aktivitäten mit 4-Wege-Stretch-Einsätzen an Kniepartie und Gesäß. Verstärkungen an beanspruchten Stellen und vorgeformten Kniepartien für noch mehr Tragekomfort und Beweglichkeit. Taille und Länge lassen sich für eine perfekte Passform einfach verstellen.

Damenmodell, hellgrau/weinrot, XS-L, 597 43 08-xx **149,99 €**

Herrenmodell, hellgrau/dunkelgrün, S-XXL, 597 41 85-xx **149,99 €**

MICROFLEECEJACKE

Die Microfleecejacke ist das ganze Jahr über ein perfekter, wärmender Begleiter. Sie kann als wärmende Zwischenschicht oder als bequeme Außenjacke getragen werden. Für eine optimale Passform ist die Jacke in Damen- und Herrengrößen erhältlich.

Damenmodell, hellgrau, XS-L, 593 25 22-xx **99,99 €**

Herrenmodell, granitgrau, S-XXL, 593 25 23-xx **99,99 €**

T-SHIRT CAMO

Das Kurzarm-Shirt in grauem Camouflage Print ist in Unisex-Größen erhältlich. Das T-Shirt ist ideal als wärmende Schicht unter einem Pullover oder kann bei wärmeren Temperaturen allein getragen werden. Größe XS-XXL.

593 25 24-xx **22,99 €**



RUCKSACK 30 L

Ein bequemer, hochwertiger Allwetter-Rucksack aus robustem TPU/Ripstop-Material, das den Inhalt trocken hält und dafür sorgt, dass der Rucksack einfach zu reinigen ist. Große Fächer für Laptop, Wasserflasche und Thermoskanne sowie ein Rollverschluss, der auf zwei Arten geschlossen werden kann, damit kein Wasser eindringt.

593 25 82-01

79,99 €



TROLLEY 90 L

Trolley mit einem Fassungsvermögen von 90 Litern, perfekt um alles zu transportieren, was Sie brauchen. Der U-förmige Reißverschluss auf der Oberseite macht es einfach, strukturiert zu packen. Die harte, stabile Bodenplatte und die Seitenteile sorgen dafür, dass die Tasche von alleine aufrecht stehen kann. Für zusätzlichen Komfort sind Packbeutel enthalten sowie ein Adressfach zum einfachen Markieren des Gepäckstücks.

593 25 81-01

139,- €



BEANIE MIT SÄGENPRINT

Beanie in schwarz mit Sägenprint. Aus atmungsaktivem Coolmax® Air Material.
593 25 37-01 **19,99€**

MULTIFUNKTIONSTUCH

Multifunktions Tuch – hält warm und schützt Sie an kühlen, windigen Tagen. Vielseitig verwendbar. In unserem orangen Camouflage Print mit Husqvarna Logo erhältlich.
593 25 76-01 **4,99€**

SOFTSHELLJACKE

Atmungsaktive und wasserabweisende Softshell Jacke mit einer Wassersäule von 10.000 mm. Das flexible 4-Wege Stretchmaterial bietet Ihnen einen hohen Tragekomfort. Mit zusätzlichen, intelligenten Leistungsmerkmalen, wie einer gepolsterten Tasche für das Smartphone, verdeckten Belüftungsschlitzen unter den Armen sowie Klettverschlüssen an den Ärmelbündchen ausgestattet.
Damenmodell, weinrot, XS-L, 593 25 04-xx **198,99€**
Herrenmodell, dunkelgrün, S-XXL, 593 25 05-xx **198,99€**

DUFFLE BAG, 70 L

Ein vielseitig einsetzbarer, robuster Seesack aus verschleißfestem Material mit intelligenten Leistungsmerkmalen. Das Außenmaterial hält den Inhalt der Tasche trocken und ist einfach zu reinigen. Die Innentaschen aus Mesh-Gewebe erleichtern es Ordnung zu halten, und für zusätzlichen Komfort sind Schultergurte und zwei Packbeutel im Lieferumfang enthalten.
593 25 83-01 **89,99€**



KAPPEN

Eine Kappe die perfekt zu Ihrem Stil passt. Husqvarna bietet Ihnen Kappen in drei unterschiedlichen Stilrichtungen an: eine Vintagekappe in Orange mit Sägenprint und verstellbarem Klettverschluss, eine granitgraue Kappe mit verstellbarem Lederband und eine dunkelgrüne Kappe im angesagten Camouflage-Print, mit einem Schirm in leuchtendem Orange und einem verstellbaren Lederband. Alle Kappen können Sie einfach am Hinterkopf verstellen und so perfekt an Ihren Kopfumfang anpassen.

- Sägenmotiv, orange, 593 25 39-01 **17,99€**
- Kappe mit Lederband, granitgrau, 593 25 40-01 **19,99€**
- Camouflage-Print, dunkelgrün, 594 72 97-01 **19,99€**

WINTER BEANIE

An besonders kalten Tagen bietet Ihnen dieser Beanie eine extra Portion gemütliche Wärme. In Schweden aus nachhaltiger Merinowolle hergestellt. Granitgrau.
593 25 38-01 **29,99€**



LANGARM-SHIRT CAMO

Das Langarm-Shirt ist das perfekte Kleidungsstück für wechselhaftes Wetter, wenn mehrere Schichten angesagt sind. Das dunkelgrüne Shirt mit unserer Husqvarna Krone in Camo Print ist in Unisex-Größen erhältlich. Perfekt für den Alltag geeignet. Größe XS-XXL.
593 25 31-xx **32,99€**



HOODIE

Ob als zusätzliche Lage oder als Jacke getragen – dieser bequeme Hoodie ist der perfekte Outdoor-Begleiter. Durch die Unisex-Größen ist er für Frauen und Männer gleichermaßen gut geeignet. Er ist aus bequemem Material gefertigt und im Farbton Flechtengrün erhältlich, damit Sie sich als Teil der Natur fühlen können.
597 93 12-xx **79,99€**

MICROFLEECEWESTE

Die ärmellose Microfleeceweste ist ideal für unterschiedliche Aktivitäten im Freien wie Wanderungen oder die Gartenarbeit. Das Fleece material ist bequem und weich. Für eine optimale Passform ist die Weste in Damen- und Herrengrößen erhältlich.
Damenmodell, hellgrau, XS-L, 593 25 43-xx **69,99€**
Herrenmodell, granitgrau, S-XXL, 593 25 44-xx **69,99€**



HUSQVARNA CARE™ PRO

MEHR ALS NUR EINE PARTNERSCHAFT

Wenn Sie ein Husqvarna Produkt kaufen, kaufen Sie ein komplettes Supportsystem aus Qualität und Zuverlässigkeit gleich mit. Ein grundlegend wichtiger Aspekt beim Kauf ist es, sicher sein zu können, dass Ihre Produkte immer optimal gewartet und die korrekten Ersatzteile und Komponenten verwendet werden.

Mit Husqvarna Care™ PRO bieten wir eine Vielzahl von Serviceangeboten und vorteilhaften Finanzierungs- und Leasing-Optionen. Über unser engagiertes Händlernetzwerk haben Sie zudem Zugang zu Fachwissen und unterschiedlichen Serviceoptionen sowie zu einem System von Übernachtlieferungen von Husqvarna Originalteilen, wenn die Zeit drängt.

Husqvarna Care™ PRO wurde entwickelt, um Ihnen und Ihrem Unternehmen die erforderliche Betriebszeit und Kosteneffizienz zu bieten, die für einen rundum erfolgreichen Betrieb unerlässlich sind. Wir kümmern uns darum. Damit Sie es nicht tun müssen.

VERLÄNGERUNG DER GARANTIE ZUSÄTZLICHE SICHERHEIT

Auch für zuverlässige Werkzeuge sind zuverlässige Garantie-Optionen sinnvoll. Für unsere Automower®-Mähroboter gilt eine standardmäßige Garantiezeit von ein Jahr, die auf einfache Weise verlängert werden kann. Für alle unsere Motorsägen bedeutet das Angebot der verlängerten Garantie, dass Sie die einjährige Gewährleistungszeit um ein weiteres Jahr verlängern können.

- Verlängerung der Garantie für Automower® – zwei weitere Jahre
- Verlängerung der Garantie für Kettensägen – ein weiteres Jahr

HUSQVARNA VERTRIEBSHÄNDLER WISSEN UND ERFAHRUNG

Husqvarnas weltweites Fachhändler-Netzwerk und Ihr Husqvarna Fachhändler vor Ort sind immer für Sie da, um Sie mit professionellen Produkten für Ihren spezifischen Einsatzzweck zu unterstützen sowie mit Ratschlägen zur Wartung und bei Reparaturen zur Seite zu stehen. Wenn Sie nach einem Husqvarna Fachhändler in Ihrer Nähe suchen, klicken Sie einfach auf Händlersuche auf www.husqvarna.com

HUSQVARNA ORIGINALTEILE ORIGINALTEILE FÜR OPTIMALE LEISTUNG

Husqvarna Originalteile stellen sicher, dass Ihr Husqvarna Produkt über lange Zeit optimale Leistung bringt. Sie sind so konstruiert, dass sie genau die gleichen Anforderungen erfüllen wie die Teile, die im Werk im ursprünglichen Produkt eingebaut wurden. Regelmäßige Wartungen und Serviceleistungen und die Verwendung von Husqvarna Originalteilen, die perfekt zum Produkt passen, sind der beste Weg, um eine unterbrechungsfreie Betriebszeit, eine lange Lebensdauer und ein zuverlässiges, reibungsloses Husqvarna-Erlebnis sicherzustellen.



CARE

Weitere Informationen darüber, was für Husqvarna Care™ PRO auf Ihrem spezifischen Markt gilt, erhalten Sie auf www.husqvarna.com



**3-MONATIGE
KOSTENLOSE
TESTVERSION***

Keine Abonnementgebühr
für Sensoren innerhalb
des Testzeitraums.

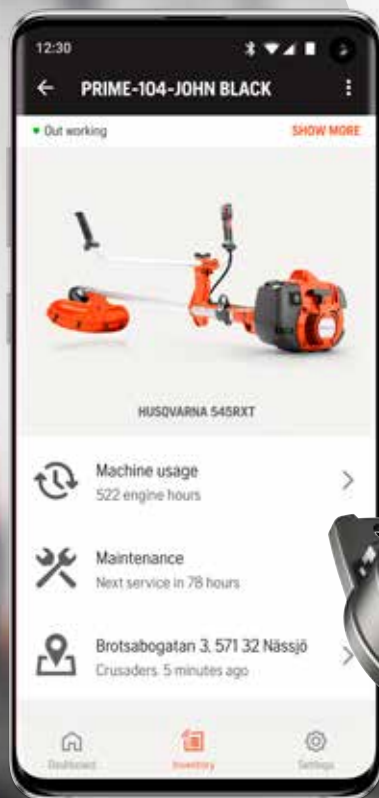

- Überwachen und steuern Sie Ihre Mähroboter
- Vollständige Bestandskontrolle
- Standort aller Geräte
- Aktualisierte Nutzungsstatistiken
- Basis für Service/Austausch
- Offene Plattform: Verbinden Sie alle Ihre Maschinen

* Mehr zu den Vertragsbedingungen finden Sie unter [husqvarna.de/fleet](https://www.husqvarna.de/fleet)

Alle in diesem Katalog angegebenen Preise sind unverbindliche Verkaufspreise einschl. MwSt. Die Preise sind bis zum 31. Dezember 2021 gültig.

Copyright © 2021 Husqvarna AB (publ). Alle Rechte vorbehalten.
Husqvarna und andere Produktzeichen sind eingetragene Warenzeichen der Husqvarna Group. Nähere Informationen unter www.international.husqvarna.com

Husqvarna Deutschland GmbH, Hans-Lorenser-Straße 40, 89079 Ulm.
Tel. 0731/490-2500, Fax 0731/490-8500

www.husqvarna.de

Husqvarna®